



|   |              |
|---|--------------|
| 编 | RMTC-GF16-HP |
| 号 | 577003-P2    |

# 建设项目环境影响报告表

(报批稿)

项目名称: 中国移动通信集团浙江有限公司  
温州分公司 4G 三期无线网建设项目

建设单位: 中国移动温州分公司

评价单位: 浙江国辐环保科技中心

编制日期: 2016 年 5 月

# 建设项目环境影响评价资质证书

(按正本原样边长三分之一缩印的彩色缩印件)

项目名称：中国移动通信集团浙江有限公司温州分公司 4G 三期无线网建设项目

文件类型：环境影响评价报告表

适用的评价范围：核与辐射项目环境影响评价

法定代表人：骆娉娉 (签章)

主持编制机构：浙江国辐环保科技中心 (签章)

## 浙江国辐环保科技中心

通讯地址：杭州市登云路 518 号 邮编：310011  
(赛码电子大厦 18 楼)

电话：0571-28869252

传真：0571-28992138

中国移动通信集团浙江有限公司温州分公司

4G 三期无线网建设项目环境影响报告表

编制人员名单表

|                      |    |     |                 |               |          |      |
|----------------------|----|-----|-----------------|---------------|----------|------|
| 编制<br>主持人            |    | 姓名  | 职（执）业资<br>格证书编号 | 登记（注册证）<br>编号 | 专业类别     | 本人签名 |
|                      |    | 徐向红 | 0001119         | A20050011200  | 输变电及广电通讯 |      |
| 主要<br>编制<br>人员<br>情况 | 序号 | 姓名  | 职（执）业资<br>格证书编号 | 登记（注册证）<br>编号 | 编制内容     | 本人签名 |
|                      | 1  | 徐向红 | 0001119         | A20050011200  | 1~13 章   |      |

经环境保护部环境影响评价工程师职业资格登记管理办公室审查，**徐向红**具备从事环境影响评价及相关业务的能力，准予登记。

职业资格证书编号： 0001119

登记证编号： A20050011200

有效期限： 2015年02月10日至2018年02月09日

所在单位： 浙江国辐环保科技有限公司

登记类别： 输变电及广电通讯类环境影响评价



再 次 登 记 记 录

| 时间 | 有效期限     | 签章 |
|----|----------|----|
|    | 延至 年 月 日 |    |
|    | 延至 年 月 日 |    |
|    | 延至 年 月 日 |    |
|    | 延至 年 月 日 |    |

## 前 言

为扩大移动网络覆盖，为用户提供优质的移动通信服务，中国移动通信集团浙江有限公司（以下简称“浙江移动”）启动了中国移动通信集团浙江有限公司温州分公司 4G 三期无线网建设项目（以下简称“本项目”），主要内容是在温州市新建 929 座 TD-LTE 移动通信基站。

根据《中华人民共和国环境影响评价法》、《建设项目环境保护管理条例》以及《浙江省移动通信网络建设项目环境保护管理办法（试行）》等法规的要求，本项目应进行环境影响评价。为保护环境，保障公众健康，促进移动通信网络建设的健康发展，中国移动通信集团浙江有限公司于 2015 年 12 月 25 日委托浙江国辐环保科技有限公司对本项目进行环境影响评价。

我中心认真收集了本项目的相关技术资料，通过报纸、网站公示及发放公众调查表的方式征求项目周围公众的意见；通过现有基站的监测数据，类比分析本项目建设前的环境现状水平；通过建设单位提供的基站设计参数，理论预测了项目建成后对周围电磁环境功率密度的贡献值；对工程的噪声、生态等环境影响进行了简要分析，提出了环境保护措施。

经理论预测分析，本项目共 929 座 TD-LTE 网移动通信基站周围各关心点的电磁辐射水平均符合国家对电磁辐射环境保护的管理要求。参照国家有关电磁辐射环境影响评价技术规范的要求，结合以往开展移动通信基站环境影响评价的经验，我中心编制了《中国移动通信集团浙江有限公司温州分公司 4G 三期无线网建设项目环境影响报告表》。

# 目 录

|  |           |
|--|-----------|
| <b>1 总论</b> .....  | <b>1</b>  |
| 1.1 项目由来 .....   | 1         |
| 1.2 编制依据 .....   | 1         |
| <b>2 建设项目基本情况</b> .....                                  | <b>4</b>  |
| 2.1 工程内容及规模.....   | 5         |
| 2.2 与本项目有关的原有污染情况及主要环境问题.....                            | 6         |
| <b>3 建设项目所在地自然环境社会环境简况</b> .....                         | <b>7</b>  |
| 3.1 自然环境简况 .....   | 7         |
| 3.2 社会环境简况（社会经济结构、教育、文化、文物保护等）： .....                    | 8         |
| <b>4 环境质量现状</b> .....                                    | <b>9</b>  |
| 4.1 建设项目所在区域环境质量现状及主要环境问题（环境空气、地表水、地下水、声环境、生态环境等）： ..... | 9         |
| 4.2 主要环境保护目标.....  | 9         |
| <b>5 评价适用标准</b> .....                                    | <b>10</b> |
| <b>6 建设项目工程分析</b> .....                                  | <b>12</b> |
| 6.1 工艺流程简述 .....   | 12        |
| 6.2 施工组织 .....   | 15        |
| 6.3 主要污染因素 .....   | 16        |
| <b>7 项目主要污染物产生及预计排放情况</b> .....                          | <b>17</b> |
| <b>8 环境影响评价</b> .....                                    | <b>18</b> |
| 8.1 施工期环境影响评价.....                                       | 18        |
| 8.2 营运期环境影响评价.....                                       | 18        |
| <b>9 建设项目拟采取的防治措施及预期治理效果</b> .....                       | <b>22</b> |
| <b>10 电磁环境影响专项评价</b> .....                               | <b>23</b> |
| 10.1 评价范围 .....  | 23        |
| 10.2 电磁环境现状评价.....                                       | 23        |
| 10.3 电磁环境预测评价.....                                       | 24        |
| 10.4 环境保护污染防治措施.....                                     | 37        |
| <b>11 环境监测和环境管理</b> .....                                | <b>40</b> |
| 11.1 环境监测 .....  | 40        |
| 11.2 环境管理 .....  | 41        |
| <b>12 公众参与</b> .....                                     | <b>42</b> |
| 12.1 第一次公示 .....   | 42        |

|                               |           |
|-------------------------------|-----------|
| 12.2 第二次公示.....               | 42        |
| 12.3 公众调查表.....               | 42        |
| <b>13 结论.....</b>             | <b>45</b> |
| 13.1 浙江省建设项目的八项审批原则相符性分析..... | 45        |
| 13.2 环境质量现状评价结论.....          | 46        |
| 13.3 施工期环境影响评价结论.....         | 46        |
| 13.4 运行期环境影响评价结论.....         | 46        |
| 13.5 环保可行性结论.....             | 46        |

## 附图

附图 1 基站分布图

## 附件

附件 1: 委托书

附件 2: 立项文件

附件 3: 废旧电池处置协议及相关单位的资质

附件 4: 第一次公示

附件 5: 第二次公示及网站简本公示

附件 6: 个人和团体调查表

## 附表

附表 1: 4G 三期基站参数表

附表 2: 公众参与调查个人名单

附表 3: 公众参与调查团体名单

附表 4: 建设项目环境保护审批登记表

# 1 总论

## 1.1 项目由来

TD-LTE（分时长期演进，Time Division Long Term Evolution）是由阿尔卡特-朗讯、诺基亚西门子通信、大唐电信、华为技术、中兴通讯、中国移动等公司，共同开发的第四代(4G)移动通信技术与标准。LTE 是通用标准分为 FDD-LTE 和 TDD-LTE 两种模式，中移动采用的是 TDD-LTE，也就是所说的 TD-LTE。

中国工信部于 2013 年 12 月 4 日向中国移动通信集团公司、中国电信集团公司和中国联合网络通信集团有限公司颁发“LTE/第四代数字蜂窝移动通信业务（TD-LTE）”经营许可。中国移动获得 130MHz 频谱资源，分别为 1880-1900MHz、2010-2025MHz、2575-2595MHz，全面启动 TD-LTE 工程建设。中国移动通信集团浙江有限公司温州分公司 4G 三期无线网建设项目计划在温州建设 929 座 TD-LTE 基站。

根据国家扩大内需、加大基础设施建设、促进经济平稳增长的相关要求，结合企业发展环境变化和业务需求，落实 4G 发展规划，中国移动启动了 4G 三期工程建设工作。本项目在温州市共建设 929 座 TD-LTE 移动通信基站，主要覆盖温州市各区县，为用户提供移动基本话音业务、数据业务和增值业务。

根据国家以及浙江省有关建设项目环境保护法规，本项目应进行环境影响评价。为了解本项目的环境影响程度，更好地保护环境，保障公众健康，促进 TD-LTE 通信网络建设的健康发展，中国移动通信集团浙江有限公司委托浙江国辐环保科技中心对本项目进行环境影响评价。

我中心在收集资料、现场调查与监测以及征询有关部门意见和建议的基础上，参照国家有关电磁辐射环境影响评价技术规范的要求，结合以往开展移动通信基站环境影响评价的经验，编制了《中国移动通信集团浙江有限公司温州分公司 4G 三期无线网建设项目环境影响报告表》。

## 1.2 编制依据

### 1.2.1 法律、法规

- (1) 《中华人民共和国环境保护法》，2015 年 1 月。
- (2) 《中华人民共和国环境影响评价法》，2003 年 9 月。
- (3) 《建设项目环境保护管理条例》，中华人民共和国国务院令第 253 号，1998

年 11 月。

(4)《电磁辐射环境保护管理办法》，原国家环境保护局令第 18 号，1997 年 3 月。

(5)《建设项目环境影响评价分类管理名录》，环境保护部令第 33 号，2015 年 6 月。

(6)《关于电磁辐射建设项目环境管理有关问题的复函》，环函〔2003〕75 号，2003 年 3 月。

(7)《关于电磁辐射国家标准限值问题的复函》，环函〔2004〕262 号，2004 年 8 月。

(8)《环境影响评价公众参与暂行办法》，环发〔2006〕28 号，2006 年 3 月。

(9)《关于加强城市建设项目环境影响评价管理监督工作的通知》，环办〔2008〕70 号，2008 年 9 月。

(10)《关于推进第三代移动通信网络建设的意见》，工信部联通〔2010〕106 号，2010 年 3 月。

(11)《浙江省人民政府办公厅关于进一步加快我省第三代移动通信网络建设的通知》，浙政办发〔2010〕78 号，2010 年 6 月。

(12)《浙江省建设项目环境保护管理办法》，浙江省人民政府令第 288 号，2011 年 10 月。

(13)《浙江省辐射环境管理办法》，浙江省人民政府令第 289 号，2011 年 12 月。

(14)《浙江省移动通信网络建设项目环境保护管理办法(试行)》，浙环发〔2010〕56 号，2010 年 10 月。

(15)《关于印发《建设项目环境影响评价政府信息公开指南(试行)》的通知》，环办〔2013〕103 号，环保部办公厅。

(16)关于印发《浙江省环境保护厅建设项目环境影响评价公众参与和政府信息公开工作的实施细则(试行)》的通知，浙江省环境保护厅文件，浙环发〔2014〕28 号，2014 年 7 月。

### 1.2.2 行业标准、技术导则

(1)《电磁环境控制限值》(GB8702—2014)。

(2)《环境影响评价技术导则 总则》(HJ/2.1—2011)。

(3)《辐射环境保护管理导则 电磁辐射环境影响评价方法与标准》(HJ/T10.3—1996)。

(4)《辐射环境保护管理导则 电磁辐射监测仪器和方法》(HJ/T10.2—1996)。

(5)《移动通信基站电磁辐射环境监测方法(试行)》(环发(2007)114号)。

(6)《通信工程建设环境保护技术暂行规定》(YD5039—2009)。

(7)《通信系统电磁防护安全管理总体要求》(YS/2196—2010)。

(8)《通信用铅酸蓄电池的回收处理要求》(GB/T22424—2008)。

(9)《废铅酸蓄电池处理污染控制技术规范》(HJ519—2009)。

### 1.2.3 工程资料

1、《温州分公司 4G 网络三期主设备建设项目(龙湾)可行性研究报告》;

2、《温州分公司 4G 网络三期主设备建设项目(苍南)可行性研究报告》;

3、《温州分公司 4G 网络三期主设备建设项目(乐清)可行性研究报告》;

4、《温州分公司 4G 网络三期主设备建设项目(平阳、永嘉)可行性研究报告》;

5、《温州分公司 4G 网络三期主设备建设项目(瑞安、泰顺)可行性研究报告》;

6、《温州分公司 4G 网络三期主设备建设项目(瓯海、文成)可行性研究报告》;

7、《温州分公司 4G 网络三期主设备建设项目(鹿城、洞头)可行性研究报告》。

### 1.2.4 其它

(1)委托函,中国移动通信集团浙江有限公司工程建设部,2015年12月25日。

(2)《关于下达 2015 年温州市重点建设项目计划和温州市市级政府投资项目计划的通知》,温政发[2015]17号,2015年2月26日。

## 2 建设项目基本情况

|           |   |              |               |            |     |
|-----------|---|--------------|---------------|------------|-----|
| 项目名称      | 中国移动通信集团浙江有限公司温州分公司 4G 三期无线网建设项目        |              |               |            |     |
| 建设单位      | 中国移动通信集团浙江有限公司温州分公司                     |              |               |            |     |
| 单位负责人     | 张伟聪                                     | 联系人          | 叶葱葱           |            |     |
| 通讯地址      | 温州市杨府山中央商务区商务 4 路                       |              |               |            |     |
| 联系电话      | 13705779889                             | 邮政编码         | 325000        |            |     |
| 建设地点      | 温州地区                                    |              |               |            |     |
| 项目依据      | 关于下达 2015 年温州市重点建设项目计划和温州市市级政府投资项目计划的通知 | 文号           | 温政发[2015]17 号 |            |     |
| 建设性质      | 新建                                      | 行业类别及代码      | 邮电通信业/G60     |            |     |
| 总投资 (万元)  | 28352                                   | 其中：环保投资 (万元) | 900           | 环保投资占总投资比例 | 3.2 |
| 评价经费 (万元) | —                                       |              | 预期投产日期        | 2016 年 7 月 |     |

## 2.1 工程内容及规模

### 2.1.1 工程规模及分布

本项目计划新建 929 座 TD-LTE 基站，利用现有或新建杆塔和机房，新增机房发射设备及天馈系统而建成的。其中利用现有的基站有 442 座，占 47.6%；新建杆塔和机房的基站有 487 座，占 52.4%。

各区县市的基站分布情况见表 2-1。

表 2-1 本项目基站各区县分布规模表

| 区县    | F 新建 | 单 D 新建 | 共 F 新建 | 合计（座） |
|-------|------|--------|--------|-------|
| 苍南    | 55   | 11     | 26     | 92    |
| 洞头    | 13   | 4      | 0      | 17    |
| 经开区   | 20   | 3      | 1      | 24    |
| 乐清    | 138  | 1      | 58     | 197   |
| 龙湾    | 32   | 1      | 12     | 45    |
| 鹿城    | 50   | 45     | 15     | 110   |
| 瓯海    | 49   | 11     | 42     | 102   |
| 瓯江口新区 | 12   | 0      | 1      | 13    |
| 平阳    | 50   | 2      | 24     | 76    |
| 瑞安    | 51   | 3      | 64     | 118   |
| 生态园   | 1    | 0      | 1      | 2     |
| 泰顺    | 33   | 0      | 2      | 35    |
| 文成    | 30   | 1      | 1      | 32    |
| 永嘉    | 47   | 1      | 18     | 66    |
| 总计    | 581  | 83     | 265    | 929   |

注：F 新建是指利用或新建杆塔，新增 FDD 发射设备，以下简称“F 频段”；

单 D 新建是指利用或新建杆塔，新增 TDD 发射设备，以下简称“D 频段”；

共 F 新建是指利用或新建杆塔，建设 4G 基站（F 频段和 D 频段都有）。

本项目分二个阶段建设，每阶段基站建设数量及建设方式见表 2-2。

表 2-2 本项目基站每期建设数量及建设方式统计表

| 温州地区     | F 新建 | 单 D 新建 | 共 F 新建 | 合计（座） |
|----------|------|--------|--------|-------|
| 4G 三期一阶段 | 383  | 69     | 0      | 452   |
| 4G 三期二阶段 | 198  | 14     | 265    | 477   |
| 总计       | 581  | 83     | 265    | 929   |

### 2.1.2 移动通信基站设备

移动通信基站是由机房、天馈及天线支架所组成。机房根据建设类型可分为新建

机房、共享现有机房和租用现有房屋。天线支架可分为美化天线、楼顶拉线塔、单管塔、角钢塔、便携式塔等。

TD-LTE 基站主要设备由 BBU（基带单元），RRU（远端射频单元）及智能天线组成。基站业务功能由 BBU 和 RRU（远端射频单元）共同完成，BBU 通过基带—射频光纤接口与 RRU 连接。本项目 TD-LTE 宏基站 D 频段（2575~2595MHz）的 RRU 主要采用华为生产的 RRU3172-fad 型，F 频段（1880~1900MHz）的 RRU 主要采用华为公司生产的 RRU3168-fa。

### 2.1.2 地理位置

本项目建设地点分布于温州市各区县，主要集中在城区、集镇及交通干线附近。城市及乡镇的基站一般建设在高层建筑楼顶，天线采用楼顶拉线塔或美化天线的形式。郊区或交通干线周围基站一般采用落地单管塔。基站分布图见附图 1。

## 2.2 与本项目有关的原有污染情况及主要环境问题

在本项目 TD-LTE 基站开通运行前，温州地区现有运行的各类宏基站共计 20086 座，各通信运营商基站数量见表 2-3。

表 2-3 温州地区 2015 年前无线网络基站数量

| 运营商  | 网络类型     | 基站数量（座） |
|------|----------|---------|
| 中国移动 | GSM      | 4815    |
|      | TD-SCDMA | 6996    |
| 中国联通 | GSM      | 3940    |
|      | WCDMA    | 1840    |
| 中国电信 | CDMA     | 2495    |

### 3 建设项目所在地自然环境社会环境简况

#### 3.1 自然环境简况

##### 3.1.1 气象

温州属中亚热带季风气候，冬季盛行从大陆吹来的偏北风，气温较低，雨水较少，湿度蒸发较小。夏季盛行从海洋吹来的偏南风，湿大雨多，气温较高。春季天气多变，时常阴雨连绵。秋季大气较稳定，常见"秋高气爽"天气。全年气候总特点是：温度适中，热量丰富；雨水充沛，空气湿润；四季分明，季风显著；气候多样。常年平均气温 18℃左右，无霜期 276 天。温州市各地平均年雨量约 1800 毫米，雨量充沛，年总降水量达 11.56 亿立方米，蒸发量 3.64 亿立方米。

温州市气象要素特征值见表 3-1。

表 3-1 所在区域主要气象要素指标

| 序号 | 项目            | 数值          |
|----|---------------|-------------|
| 1  | 多年平均气温 (°C)   | 17.3-19.4   |
| 2  | 极端最高气温 (°C)   | 40.5 (永嘉)   |
| 3  | 极端最低气温 (°C)   | -10.0 (泰顺)  |
| 4  | 多年平均降水量 (mm)  | 1706        |
| 5  | 年平均降水日数 (d)   | 175         |
| 6  | 多年平均相对湿度 (%)  | 75-80       |
| 7  | 多年平均风速(m/s)   | 4.57        |
| 8  | 瞬时极大风速(m/s)   | 36.6 (桑美台风) |
| 9  | 无霜期 (d)       | 275         |
| 10 | 一小时最大降水量 (mm) | 135.0       |
| 11 | 全年主导风向        | NW          |

##### 3.1.2 地形地貌

温州地处东南沿海，地形地貌多为平原、山地、丘陵、滩涂、岛屿等，台风、暴雨、干旱、高温、雷击、山体滑坡等自然灾害时有发生。山脉有洞宫山、括苍山、雁荡山等山脉。山体主要由流纹岩和凝灰岩构成，局部有花岗岩。由于长期受流水侵蚀，或地震影响，山体崩塌形成了无数奇峰、异洞、怪石、陡壁、峡谷、飞瀑。

##### 3.1.3 动植物

温州地区常见的植物主要有榕树、杨柳、水上花、茶树和樟树，常见的动物主要

有狗、猫、猪、麻雀和老鼠等。

### **3.2 社会环境简况（社会经济结构、教育、文化、文物保护等）：**

温州市下辖 6 个市辖区、6 个县，代管 2 个县级市，全市设镇 64 个，街道办事处 60 个，乡 6 个。全市总面积 11784 平方千米，其中市区 1082 平方千米。全市户籍总人口 813.69 万人，其中市区人口 152.45 万人（2014 年）。

温州是我国第一批对外开放的 14 个沿海城市之一。2014 年全市生产总值 4302.81 亿元，按可比价计算，比上年增长 7.2%。其中，第一产业增加值 117.92 亿元，增长 2.1%；第二产业增加值 2046.23 亿元，增长 8.4%；第三产业增加值 2138.66 亿元，增长 6.2%。按户籍人口计算，人均地区生产总值 53091 元（按年平均汇率折算 8643 美元），增长 6.3%。国民经济三次产业结构为 2.7：47.6：49.7，第三产业比重比上年提升 0.1 个百分点。

2014 年末各类全日制学校在校学生 143.99 万人，占户籍总人口 17.7%。全市拥有普通高等学校 8 所，全年招生 24252 人，全国普通高校在温录取新生 37553 人。初中毕业生升入高中阶段比例 97.60%，其中初中毕业生升入普通高中比例 58.95%。

2014 年末全市共有文化站 130 个，文化馆 12 个，公共图书馆 13 个，博物馆（包括民营）38 个，艺术表演团体 8 个，电影放映单位 39 个。全年艺术团体演出 965 场次；院线电影放映 36.90 万场次，观众 601.19 万人次；农村数字电影放映 5.14 万场次，观众 743.55 万人次。年末拥有国家级非物质文化遗产数量 35 个，省级非物质文化遗产数量 136 个，市级非物质文化遗产数量 770 个。公共图书馆藏书 1644 万册（件），年总流通量 733.55 万人次。全市广播综合人口覆盖率 98.6%，电视综合人口覆盖率 98.9%，有线电视用户 227.94 万户。

## 4 环境质量现状

**4.1 建设项目所在区域环境质量现状及主要环境问题**（环境空气、地表水、地下水、声环境、生态环境等）：

### 4.1.1 环境空气

2014年，温州市区环境空气质量（AQI）达到Ⅰ级标准的有53天，达到Ⅱ级标准的有247天，环境空气质量优良率为82.2%，同比提高13.4个百分点，PM<sub>2.5</sub>浓度下降20.7%。

### 4.1.2 地表水

全市地表水市控及市控以上站位75个，水质在Ⅰ至Ⅲ类的站位34个。市区有取水的两个饮用水源地按《地表水环境质量标准》Ⅲ类水评价，年度达标率为100%。

### 4.1.3 环境噪声

市区区域环境噪声昼间等效声级平均值54.5分贝，比上年下降0.3分贝；交通噪声等效声级平均值67.5分贝，比上年下降0.6分贝。

## 4.2 主要环境保护目标

依据《建设项目环境影响评价分类管理名录》（环境保护部令第33号）的规定：环境敏感区，是指依法设立的各级各类自然、文化保护地，以及对建设项目的某类污染因子或者生态影响因子特别敏感的区域，结合移动通信基站的特点确定本项目的敏感区为：以居住、医疗卫生、文化教育、科研、行政办公等为主要功能的区域。

本项目环境影响评价在可行性研究阶段进行，基站的建设地点为初步选定，但具体位置尚未完全确定，故确定评价范围（以基站实际建成后的发射天线为中心50m范围为准）以内，在居民住宅、医院、学校、幼儿园、机关等建筑物活动的人群均为本次环评的环境保护目标。



表 5-3 公众曝露控制限值

| 频率范围<br>MHz | 电场强度 E<br>V/m | 磁场强度 H<br>A/m | 等效平面波功率密度 $S_{eq}$<br>$W/m^2$ |
|-------------|---------------|---------------|-------------------------------|
| 30~3000     | 12            | 0.032         | 0.4                           |

(2) 《辐射环境保护管理导则电磁辐射环境影响评价方法与标准》(HJ/T10.3-1996)

该标准第 4.1 款规定了公众总的受照射限值。公众总的受照射剂量包括各种电磁辐射对其影响的总和，即包括拟建设施可能或已经造成的影响，还要包括已有背景电磁辐射的影响。总的受照射剂量限值不应大于国家标准《电磁环境控制限值》(GB8702-2014) 的要求。

该标准第 4.2 款规定了单个项目的限值。为使公众受到的总照射剂量小于 GB8702-2014 的规定值，对单个项目的影响必须限制在 GB8702-2014 限值的若干分之一。在评价时，对于由国家环境保护局负责审批的大型项目可取 GB8702-2014 中场强限值的  $1/\sqrt{2}$ ，或功率密度限值的 1/2。其他项目可取场强限值的  $1/\sqrt{5}$ ，或功率密度限值的 1/5 作为评价标准。

本项目从工程特点分析，结合以上电磁辐射环境标准，以及 TD-LTE 移动通信基站发射频率 (1880~1900MHz 和 2575~2595MHz)，取 GB8702-2014 规定的功率密度限值的 1/5 作为评价标准，具体见表 5-4。

表 5-4 本项目移动通信基站电磁辐射环境影响评价标准

| 评价项目                            | 评价标准           |
|---------------------------------|----------------|
| 公众照射导出限值 (在一天 24h, 任意连续 6min 内) | $40\mu W/cm^2$ |
| 单个移动通信基站运行对周围环境电磁辐射场的管理限值       | $8\mu W/cm^2$  |
| 注: $1W/m^2=100\mu W/cm^2$       |                |

污  
染  
物  
排  
放  
标  
准

总  
量  
控  
制  
标  
准

无

## 6 建设项目工程分析

### 6.1 工艺流程简述

#### (1) LTE 概述

LTE(Long Term Evolution)项目是 3G 的演进，增强了 3G 的空中接入技术，采用 OFDM(正交频分复用技术)和 MIMO（多天线技术）作为其无线网络演进的唯一标准。在 20MHz 频谱带宽下能够提供下行 100Mbit/s 与上行 50Mbit/s 的峰值速率，改善了小区边缘用户的性能，提高小区容量和降低系统延迟。

按照双工方式 LTE 可分为频分双工（FDD）和时分双工（TDD）两种。

#### (2) 移动通信基站组成

本项目基站建设分室内和室外两部分，TD-LTE 基站设备结构图见图 6-1。



图 6-1 TD-LTE 移动通信基站设备组成

室内部分即基站机房内，主要有基带处理单位（BBU）、光纤配线架（ODF）、配电柜、蓄电池组、空调设备等。机房有租用现有房屋、新建地面机房、楼顶室外简易机房、杆塔与机房一体的便携式机房等多种形式。机房面积为 16~25m<sup>2</sup>。

室外部分有天线支架、远端射频单元 (RRU)、馈线和收发天线 (本项目基站均采用双极化天线, 即收、发信号为一副天线)。

天线支架根据是否占地可分为落地塔和楼顶塔; 根据支架形式可分为角钢塔、拉线塔、单管塔、桅杆、美化 (隐蔽) 天线、仿生树等多种形式。

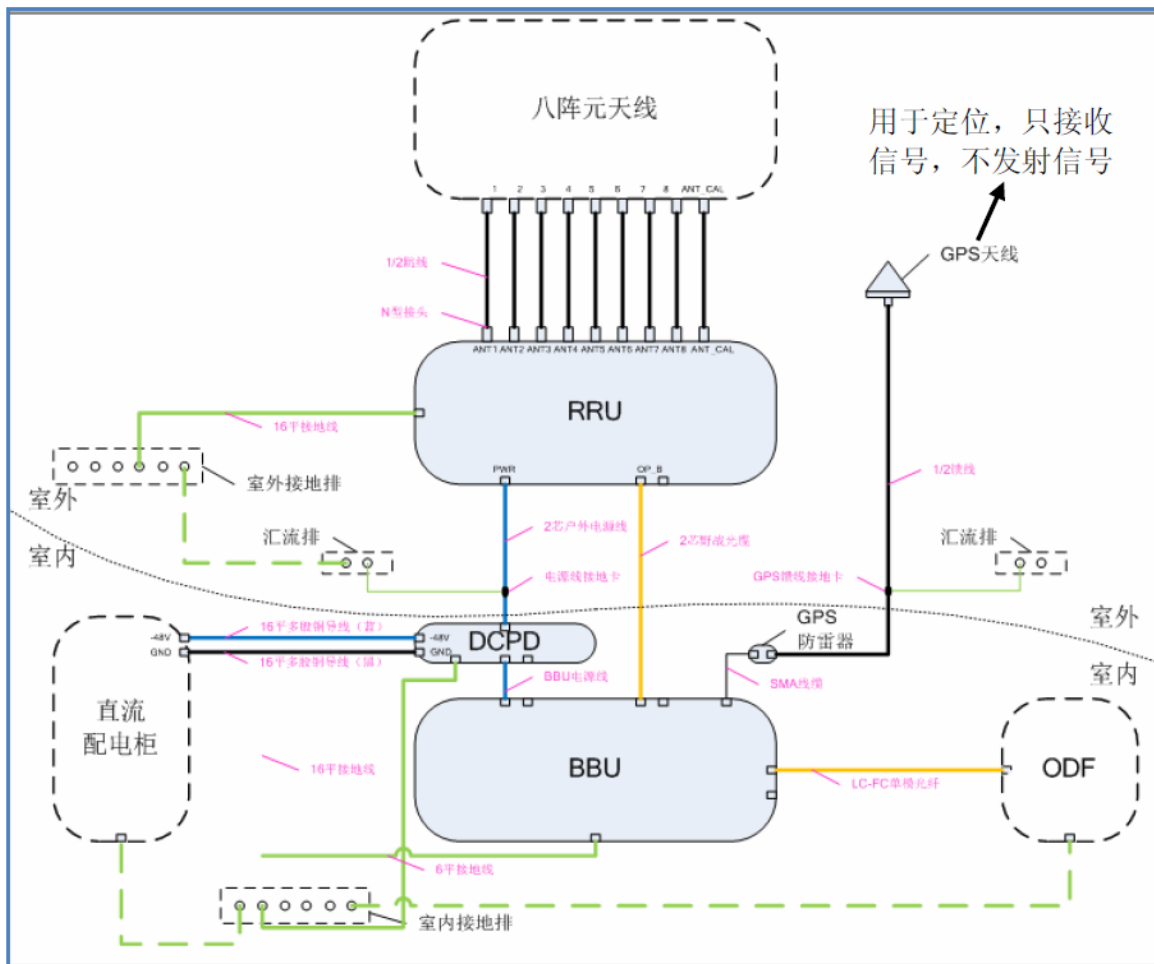
### (3) TD-LTE 移动通信基站运行工艺流程

TD-LTE 机房内的所有设备完成的是信号的内部处理、用户信息处理等数字逻辑电路运行, 各类电信号通过电路和封闭的传输线进行传输, 不向外界发射电磁波信号; 室外部分即 RRU 和天线, 机房设备与 RRU、RRU 与天线之间通过封闭的传输线传输信号, 同样不向外界发射电磁波信号。天线再通过无线连接于用户手机进行数据传输, 数据传输的承载方式, 就是通过电磁波, 因此, 本项目主要考虑基站天线发射的电磁波对周围电磁环境的影响。

### (4) 发射频率

本项目基站使用的频率为 2575~2595MHz (D 频段)、1880~1900MHz (F 频段), 上、下行在同一频率范围内, 属微波频段。本项目基站发射频段见表 6-1。

表 6-1 本项目 TD-LTE 基站发射频段

| 基站类型      |      | 频段            |
|-----------|------|---------------|
|           |      | 上行、下行频段 (MHz) |
| TD-LTE 基站 | D 频段 | 2575~2595     |
|           | F 频段 | 1880~1900     |

### (5) 发射功率

#### 1、D 频段单模基站

D 频段单模基站 RRU 采用华为公司生产的 RRU3172-fad 型设备, 该设备支持 D 频段 2575~2635MHz, 共计 60M 带宽, 设备额定功率为 40W\*2 (通道数)。

对于本次评价 TD-LTE 基站, 只配置 2575-2595MHz 共 20M 带宽, 20M 带宽分为 1200 个子载波 (每个子载波占用 15kHz 带宽)。根据 3GPP 协议规定, 终端上行 15kHz 带宽的最大发射功率不超过 23dBm, 为了不相互干扰、不影响通话质量, 下行子载波的发射功率不超过上行终端的发射功率。根据上下行链路平衡计算出一个子载波的发射功率不超过 12dBm。

本项目 TD-LTE 基站 RRU 共包括 1200 个子载波, 则 RRU 最大发射功率为  $12\text{dBm} + 10\log(1200) = 43\text{dBm}$  (20W), 即 RRU 最大发射功率为 10W\*2 (通道数)。

## 2、F 频段单模基站

F 频段单模基站 RRU 采用华为公司生产的 RRU3168-fa 型设备，设备额定功率为 20W\*8（通道数）。

F 频段单模基站使用了 1880~1900MHz 共 20MHz 带宽，与 D 频段单模基站相同，F 频段 RRU 最大发射功率为 43dBm（20W）。

表 6-2 本项目各类型基站发射功率

| 基站类型 | 建设类型    | 发射功率 (dBm) | 天线增益 (dBi) |
|------|---------|------------|------------|
| L1   | D频段单模基站 | 43(20W)    | 16.5       |
| L2   | F频段单模基站 | 43(20W)    | 16.5       |

### (6) 智能天线

本项目涉及的基站天线增益统计见表 6-2。

本项目基站主要采用了 LTE 标准八通道智能天线、内置合路独立电调八通道智能天线、一体化双通道排气管型天线、多频双通道四口非智能小天线等多种天线，下面列出 2 种主要天线参数见表 6-3。

表 6-3 常见基站天线参数表（60° 指向业务波束）

| 参数       | 京信 ODS-090R15NT |           | 宇通 TYDA-2015D4T6 |           |
|----------|-----------------|-----------|------------------|-----------|
| 频率 (MHz) | 1880~1920       | 2500~2600 | 1880~1920        | 2500~2600 |
| 预设电子下倾角  | 6               | 6         | 6                | 6         |
| 水平半功率角   | ≤34             | ≤30       | 33               | 23        |
| 垂直半功率角   | ≥6.5            | ≥5        | ≥7               | ≥5.5      |
| 前后比, dB  | ≥28             | ≥28       | ≥30              | ≥30       |
| 波束增益, dB | ≥16             | ≥16.5     | 16               | 18        |

智能天线技术的核心是自适应天线波束赋形技术，天线由多个天线单位组成，每一个天线后接一个复数加权器，最后用相加器进行合并输出，利用数字信号处理技术，选择合适的自适应算法，动态形成空间定向波束，使天线阵列方向图主瓣对准用户到达方向，旁瓣对准干扰信号到达方向，利用有用信号和干扰信号在入射方向上有差异这一空间特征，消除多址干扰、共信道干扰以及多径衰落的影响，从而到达充分利用移动用户有用信号并抵消或最大程度抑制干扰信号的目的。

波束赋形是通过调整各天线阵元的输入端口权值（幅度、相位），使智能天线各阵元可以叠加出不同的覆盖效果。波束赋形分为业务波束赋形与广播波束赋形。

智能天线的业务波束赋形是在建立具体的通话链路后形成，也就是形成跟踪波束，此时它会针对每一个用户形成一个很窄的波束，而且这些波束会紧紧地跟踪用户。由于波束很窄，能量比较集中，在相同的功率情况下，智能天线能很好地集中信号，所以发射机可以适当地减小发射功率。广播波束是在广播时隙形成，要实现对整个小区的广播，所以要求波束宽度很宽，尽量做到小区无缝隙覆盖。

通过赋形，主波束在水平面上的宽度变小，而在垂直面上的宽度不变，即垂直方向没有赋形。即赋形波束的水平面方位角在跟踪用户，而垂直面下倾角不变，可以看成二维空间的自动跟踪，而不是立体自动跟踪。

根据对智能天线形成的赋形波束的分析，可知，智能天线在业务波束赋形下形成的主瓣方向具有较大增益，而其它副瓣方向增益较小的形式。这里每个振元都有其方向图，是一个独立的发射电磁波的天线，理想的状况是，通过某种调整，所有振元的方向图重合，这样，智能天线形成的赋形增益倍数是振元的个数（即各振元辐射的电磁波最大程度的叠加）。由于智能天线实际的电磁辐射水平不会大于其振元电磁辐射理想情况的叠加，保守考虑，本次评价以智能天线最大的赋形增益来计算。而在业务波束中，通常与法线夹角为  $0^\circ$  方向的波束具有最大的赋形增益和最窄的波瓣宽度。

### **(7) 天线倾角**

天线倾角包括天线预设下倾角和机械下倾角。天线安装时，可根据不同的小区覆盖要求，通过调整机械下倾角调整天线倾角。本项目机械下倾角在  $1^\circ \sim 18^\circ$  之间。

### **(8) 系统损耗**

对于 TD-LTE 基站，传输路径为基站 BBU → 光纤 → RRU → 1/2" 馈线 → 天线面板。天馈系统主要使用的是光纤和 1/2" 馈线，基带单元（BBU）和远端射频单元（RRU）分离，二者通过光纤相连，经基站 RRU 再通过馈线及室外功率放大器（TMB）将信号经过天馈系统到达基站天线。光纤传输的过程中无损耗衰减，1/2" 馈线损耗为 10dB/100m，馈线长度 5~10m；连接头损耗 0.5dB/个。本项目天线取 1/2" 馈线长为 5m，连接头为 2 个，由此本项目 TD-LTE 基站综合损耗为 1.5dB。

## **6.2 施工组织**

本项目有两种建站模式，第一种是利用现有机房及杆塔，新增 BBU、RRU 及天馈系统；第二种是机房、杆塔、BBU、RRU 和天馈系统全部新建。第一种建设模式不

涉及土建施工，第二种需要土建施工。新建机房、杆塔、安装设备及最后调试运行的流程见图 6-2。



图 6-2 移动通信基站建设流程图

### 6.3 主要污染因素

#### (1) 施工期

移动通信基站是分散建设在不同的区域，因此每个基站的施工期和工程量均较小。对于楼顶基站，一般都建设在建筑物的楼顶，机房多选用已有建筑或板房，借用建筑物的高度，天线支架一般采用抱杆、拉线塔和美化天线等，只需要安装好，因此工程量较少，施工期环境影响主要材料的运输与搬运、塔桅施工及天馈安装等产生的噪声影响。对于落地基站，机房和塔桅的建设将占用土地，且塔基开挖将产生局部水土流失问题，但塔基或机房的占地面积较小，且开挖的弃土可在机房占地范围内回填。

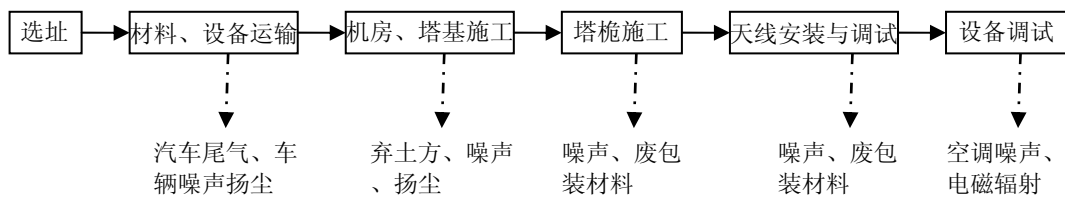
因基站施工量较少、施工期较短，施工人员一般不在施工场所设置临时生活区，施工单位在施工区设置简易厕所和垃圾桶，施工人员的生活垃圾和生活废水可忽略。

综上所述，移动通信基站站点较分散，建设施工期短，施工工程量小，施工期对环境的影响很小，在可接受范围内。

#### (2) 运行期

移动通信基站的运行控制采用的是无人值守，远程控制的方式。故基站运行期主要的污染因子是机房空调噪声、天线发射的电磁波及机房内报废的蓄电池。

## 7 项目主要污染物产生及预计排放情况

| 内容<br>类型  | 排放源 (编号)                 |  | 污染物<br>名称 | 处理前产生浓度及产<br>生量 (单位)   | 排放浓度及排放量<br>(单位)                   |
|---|--------------------------|--|-----------|--|------------------------------------|
|   | 施工期                      | 施工人员   |           |  |                                    |
| 大气污染物   | 施工期                      | 施工人员   | 扬尘        | 施工实际产生   | 增湿抑尘                               |
|   | 运行期                      | 无  | 无         | ——   | ——                                 |
| 水污染物  | 施工期                      | 施工人员   | 生活污水      | 生活污水: 4m <sup>3</sup> /d<br>BOD <sub>5</sub> : 100~150 mg/L<br>COD <sub>cr</sub> : 250~300 mg/L<br>SS: 200~250mg/L | 经简易化粪池充分<br>停留后, 委托环卫<br>部门清运      |
|   |                          |  | 泥浆<br>废水  | 施工实际产生   | 汇集入沉淀池充分<br>停留后, 上清水回<br>用, 淤泥妥善堆放 |
|   | 运行期                      | 无  | 无         | ——   | ——                                 |
| 固体废物  | 施工期                      | 施工人员   | 生活垃圾      | 1.25kg/d·人   | 委托环卫部门清运                           |
|   |                          |  | 建筑垃圾      | 施工实际产生   |                                    |
|   | 运行期                      | 废旧蓄电池  | 危险废物      | 运行实际产生   | 交有资质的单位处<br>理                      |
| 噪声  | 施工期                      | 主要来自材料运输、搬运、安装及塔基开挖、混凝土搅拌等。工程量小,<br>工期短, 噪声影响较小。 |           |  |                                    |
|   | 运行期                      | 主要来自机房空调设备, 一般只有在机房内温度较高时才运行。                    |           |  |                                    |
| 其他  | 特征污染物为天线发射的电磁波, 详见电磁专项评价 |  |           |  |                                    |
| <h3>生态环境影响分析</h3> <p>本项目中, 需要自建机房的基站主要位于乡村和山区。在山地和丘陵地区建设施工应注意生态环境的保护, 机房及塔桅建设将破坏原有的植被, 平均每座机房需占地 20m<sup>2</sup>。机房及塔基施工时, 开挖的表层土壤应分开堆放, 待机房及塔桅建成后应将表层土壤覆盖到机房及塔桅周围, 在施工结束后, 除机房及塔桅永久占地外, 其余均应进行植被恢复。</p> <p>在风景名胜区等生态敏感区建设基站时, 基站及塔桅建设将产生景观影响。建设单位在该类区域建设基站时应选择仿生树等美化天线, 减少对景观影响。</p> <p>生态功能符合性分析: 本项目共 929 座基站位于温州市各区县, 涉及各类生态功能区。根据移动通信基站项目特点, 本项目的影响范围较小, 且不属于高污染工业项目, 因此, 本项目不会对所在生态功能区产生影响, 符合生态功能区划。</p> |                          |  |           |  |                                    |

## 8 环境影响评价

### 8.1 施工期环境影响评价

本项目共二类建设模式，第一类是共享现有移动通信基站机房及塔桅建设，第二类是需要新建机房、塔桅及天馈系统。因第一种建设模式的环境影响很小，可忽略，故主要分析第二类建设模式的施工期环境影响，内容如下：

#### (1) 大气环境影响分析

本项目拟建基站站点分散，施工过程中，粉尘或扬尘的产生量少，且污染源较分散，施工期较短，因此不需采用治理措施，直接排放，对大气环境影响很小。

#### (2) 噪声环境影响分析

本项目施工期较短，通过合理安排施工时间，避开基站周围居留人群的休息、学习时间，项目施工期噪声对环境的影响在可接受范围内。

#### (3) 水环境影响分析

施工期污水主要来自两个方面：一是施工时少量的混凝土搅拌废水，由于机房建筑面积仅 15~35m<sup>2</sup>，一般产生的水量很少，施工场地清理后，其影响可以忽略；二是施工人员的生活污水，施工人员一般不在工地现场居住，而临时租用当地民房居住，少量生活污水纳入当地已有的化粪池。

#### (4) 固体废物环境影响分析

基站设备拆开时有少量包装废物，纳入城市生活垃圾统一收集处置系统。对于有土石方开挖的基站，剩余土石方在塔基占地范围内回填。施工人员一般不住在施工现场，施工活动不在现场产生生活垃圾。

#### (5) 生态环境影响分析

本项目对于乡村和山区基站的施工，可能造成植被砍伐、地表破坏等生态环境影响，通过合理的施工工艺，降低对地表的破坏面积、降低砍伐量、做好施工现场废弃物（包装材料、建筑垃圾等）的回收处置工作，将施工期对生态环境的影响降低到最小程度。

拟建基站站址分散，施工工艺简单，施工面积较小，不会造成较大的植被破坏和水土流失，不会对当地的动植物生存环境造成较大影响，项目施工期对生态环境的影响较小。

### 8.2 营运期环境影响评价

移动通信基站运行期的环境影响主要是机房空调设备产生的噪声、基站天线发射

的电磁波、基站天线的景观影响和机房内报废蓄电池。此外，基站运行期不产生废气、废水和生态影响。

### (1) 声环境预测评价

移动通信基站运行期的噪声环境影响涉及基站机房内基站设备散热风扇、机房降温空调设备（一般民用空调）噪声，噪声较小。一般空调设备的噪声源强统计表见表 8-1。

表 8-1 基站机房设备噪声源强统计表

| 空调功率 | 噪声值 (dB (A)) |       |
|------|--------------|-------|
|      | 室内机          | 室外机   |
| 2P   | 30~43        | 45~50 |
| 3P   | 33~45        | 40~50 |

根据《环境影响评价技术导则 声环境》(HJ2.4-2009)，本项目室外空调机为点声源，且为几何发散衰减，点声源随距离传播衰减按下式计算：

$$L_A = L_0 - 20Lg(r/r_0) \quad (\text{式 8-1})$$

式中： $L_A$ ——预测点位置(r)处的 A 声级，dB (A)；

$L_0$ ——参考位置 ( $r_0$ ) 处的 A 声级，dB (A)；

$r$  ——预测点距声源距离，m；

$r_0$ ——参考位置距声源距离，m。

本项目机房空调正常运行时，按空调室外机最大噪声源强 50dB 计算，得到不同距离处的噪声预测值见表 8-2。

表 8-2 距空调外机不同距离的噪声预测值

| 距离, m | 噪声预测值, dB(A) | 备注  |
|-------|--------------|---|
| 1     | 50           | 《工业企业厂界环境噪声排放标准》<br>(GB12348-2008)，<br>1类：昼间：55 夜间：45<br>2类：昼间：60 夜间：50 |
| 2     | 44           |   |
| 3     | 40.5         |   |
| 4     | 38           |   |
| 5     | 36           |   |
| 10    | 30           |   |

通过表 8-2 预测可知，在距离空调室外机 1m 处，噪声预测值为 50dB (A)；在距离机房室外机 2m 处，噪声预测值为 44dB(A)。即在距离机房室外机 2m 以外区域，本项目机房排放的噪声低于《工业企业厂界环境噪声排放标准》(GB12348-2008) 中规定的最严格的 1 类标准限值。

## (2) 景观影响分析

基站天线绝大部分架设在建筑屋楼顶和铁塔上，若架设时不考虑景观影响，则对城市景观、风景名胜区景观等将带来一定影响。因此，为了美化城市的景观，支持“生态城市”的建设，同时不影响城市居民的视觉环境，使基站不会对注重“绿色环保”的居民带来一种不安全感，温州移动应充分结合周围具体的环境景观，考虑基站天线的架设方式，采取“美化天线”（也称作“伪装天线”），即在不增大传播损耗的情况下，通过各种手段对天线的外表进行伪装、修饰来达到美化的目的，尽可能与当地建筑物或自然景观和相协调，减少对视觉的强烈冲击，使其与周围环境和谐统一。

## (3) 危废环境影响分析

每座基站配备有备用电源，选用免维护密封的通信用阀控式密封铅酸蓄电池，蓄电池正常使用时保持气密和液密状态。在使用寿命期间，正常使用情况下无需补加电解液，不会散发硫酸雾，不产生废水和废气。在日常维护中，应定期检查电池有无松动、破损或腐蚀现象，定期对蓄电池进行维护性放电，延长其使用寿命，对于容量不能满足额定需要的蓄电池应及时进行更换。

废旧铅酸蓄电池属于危险废物，应该按照有关危险废物的管理法规、标准进行管理。从资源利用和经济效益方面考虑，废旧蓄电池应尽可能回收利用。

根据《通信用铅酸蓄电池的回收处理要求》（GB/T 22424-2008）中第六款规定：建立回收机制 鼓励各铅酸蓄电池使用单位、生产企业建立全国范围的铅酸蓄电池回收网络，收集、存储并送达有资质的铅酸蓄电池回收处理机构。《废铅酸蓄电池处理污染控制技术规范》（HJ519—2009）中第 4.2.2 款规定：鼓励铅酸蓄电池生产单位利用其销售渠道，推进生产者责任延伸，对废铅酸蓄电池统一集中回收、暂存后送有资质的铅回收企业进行处置。

根据法律法规的要求，温州移动内部指派了专门的负责机构——物流中心，对废旧蓄电池进行处理，具体的流程如下：

- 1、各分公司将从基站更换下来的旧蓄电池匹配好固定资产编号，发给物流中心。
- 2、物流中心接到需求后，派车到现场回收上述实物。
- 3、物流中心在仓库妥善保管回收过来的废旧蓄电池。
- 4、定期将回收的废旧蓄电池交给有资质处理的企业处理。

回收的铅酸蓄电池在整体运送到具有资质的回收机构前，不允许以解剖、破解、拆解等方式处置。收集运输等环节必须有完善的文字记录。

在本项目建设前，建设单位已与浙江超日再生资源有限公司签署了报废蓄电池回收协议，合同中明确了蓄电池报废更新的责任归属，由具有相应许可资质的企业对废旧蓄电池进行回收利用，符合《废铅酸蓄电池处理污染控制技术规范》(HJ519—2009)中相关规定。

#### **8.2.4 电磁环境预测评价**

(见电磁环境影响专项评价)

### **8.3 环境风险评价**

移动通信基站采用备用蓄电池，如日常管理不当，有一定环境风险。温州移动有严格的蓄电池管理规定，报废的蓄电池由有资质的单位统一收集处理。由此，基站机房蓄电池的环境风险可以消除。

同时，移动通信基站的信号产生、调制、放大等一系列过程都处于系统受控状态。移动交换中心一直实时监控各基站的运行情况。一旦出现事故，系统将会自动报警，并在短时间内得到处理。同时，发射机内部前向、反向功率探测器实时监控发射机信号电平，在信号功率异常增大时，自动关闭发射机，并发信号报警。因此，当基站发射功率异常增大时，系统将自动报警并关闭发射机。

故移动通信基站项目不存在环境风险。

## 9 建设项目拟采取的防治措施及预期治理效果

| 类型<br>内容  | 排放源<br>(编号)              |  | 污染物名称 | 防治措施                 | 预期治理效果                    |
|---|--------------------------|--|-------|----------------------|---------------------------|
| 大气污染物   | 施工期                      |  | 施工扬尘  | 增湿作业<br>施工管理         | 每日增湿作业 5 次以上, 减少 70% 施工扬尘 |
|   | 运行期                      |  | 无     | —                    | —                         |
| 水污染物  | 施工期                      |  | 泥浆废水  | 沉淀池充分停留              | 上清水回用, 淤泥妥善堆放             |
|   |                          |  | 生活污水  | 简易化粪池充分停留            | 委托环卫部门清运                  |
|   | 运行期                      |  | 无     | —                    | —                         |
| 固体废物  | 施工期                      | 施工人员   | 生活垃圾  | 集中堆放, 定期委托当地环卫清洁单位清运 | 城市垃圾填埋场处理                 |
|   |                          |  | 建筑垃圾  |                      |                           |
|   | 运行期                      |  | 废蓄电池  | 物流中心统一收集             | 交有资质的单位处理                 |
| 噪声防治措施  | 施工期                      | 主要来自材料运输、搬运、安装及塔基开挖、混凝土搅拌等。工程量小, 工期短, 噪声影响较小。                    |       |                      |                           |
|   | 运行期                      | 空调外机 2m 以外区域噪声低于《工业企业厂界环境噪声排放标准》(GB12348-2008) 中规定的最严格的 1 类标准限值。 |       |                      |                           |
| 其他  | 特征污染物为天线发射的电磁波, 详见电磁专项评价 |  |       |                      |                           |
| <p>生态保护措施及预期效果</p> <p>施工结束后, 应采取必要措施, 对塔基施工基面遗留的废弃碎石等进行清理。对硬化地面进行翻松, 以便植被的恢复。</p>           |                          |  |       |                      |                           |
| <p>环保投资估算</p> <p>本项目环保投资主要由天线美化、植被恢复、废旧电池委托处置以及宣传、教育、培训等内容组成, 共约 900 万元, 约占工程总投资的 3.2%。</p> |                          |  |       |                      |                           |

## 10 电磁环境影响专项评价

### 10.1 评价范围

在《移动通信基站电磁辐射环境监测方法（试行）》（环发〔2007〕114号）第5.3款中提出：监测点位一般布设在以发射天线为中心半径50m的范围内可能受到影响的保护目标。

根据《浙江省移动通信网络建设项目环境保护管理办法（试行）》（浙环发〔2010〕56号）规定，根据移动通信基站实际环境影响的程度，评价重点区域为以发射天线地面投影为中心半径50m范围。

故根据上述规定和移动通信基站的特点，确定评价范围为以天线地面投影为中心半径50m范围。

### 10.2 电磁环境现状评价

#### 10.2.1 现状监测结果统计

本次评价基站大部分利用现有移动通信基站的杆塔架设，故利用现有基站的监测数据分析本项目建设前的电磁环境背景水平。本次评价选用2014年前温州地区已建基站的监测数据，类比分析本项目建设前的电磁环境背景水平，监测统计结果见表10-1。

表 10-1 温州 2014 年前已建基站周围电磁环境现状监测结果汇总表

| 县市区       | 各个测量区间的监测点位统计（单位： $\mu\text{W}/\text{cm}^2$ ） |      |      |      |      |       | 合计     |
|-----------|---|------|------|------|------|-------|--------|
|           | $\leq 1$                                      | 1~2  | 2~4  | 4~6  | 6~8  | $> 8$ |        |
| 鹿城区       | 1663  | 40   | 31   | 7    | 0    | 0     | 1741   |
| 瓯海区（含生态园） | 1012  | 30   | 14   | 8    | 3    | 0     | 1067   |
| 龙湾区（含开发区） | 1113  | 38   | 23   | 6    | 3    | 0     | 1183   |
| 乐清市       | 1102  | 13   | 8    | 3    | 0    | 0     | 1126   |
| 瑞安市       | 1584  | 43   | 20   | 2    | 1    | 0     | 1650   |
| 平阳县       | 809   | 16   | 6    | 1    | 0    | 0     | 832    |
| 苍南县       | 1210  | 20   | 8    | 5    | 1    | 0     | 1244   |
| 文成县       | 353   | 6    | 5    | 1    | 0    | 0     | 365    |
| 泰顺县       | 154   | 0    | 2    | 1    | 0    | 0     | 157    |
| 永嘉县       | 953   | 30   | 18   | 7    | 3    | 0     | 1011   |
| 洞头区       | 130   | 3    | 2    | 0    | 0    | 0     | 135    |
| 点位数合计     | 10083   | 239  | 137  | 41   | 11   | 0     | 10511  |
| 占比        | 95.9%   | 2.3% | 1.3% | 0.4% | 0.1% | 0.0%  | 100.0% |

由表 10-1 可知，本项目建设前，对温州市 11 个下辖区县内已运行基站的监测结果表明，基站周围 10511 个监测点位中环境功率密度小于  $1\mu\text{W}/\text{cm}^2$  的点位占总数的 95.9%，全部监测点位都符合《电磁环境控制限值》（GB8702-2014）中公众照射导出限值（ $40\mu\text{W}/\text{cm}^2$ ）要求，基站拟建址环境质量现状较好。

### 10.2.2 其他射频电磁辐射源现状

温州地区的电磁辐射污染源主要有广电设备、通讯、雷达及导航设备等，会对周围环境产生一定的辐射环境影响。温州地区的各类大型辐射设施分布情况见表 10-2，数据引自《浙江省电磁辐射源申报登记报告》。

表 10-2 温州地区大型电磁辐射设施分布情况一览表

| 地点  | 广电设备   |            |        | 通讯、雷达及导航设备 |       |        |
|-----|--------|------------|--------|------------|-------|--------|
|     | 广播电台数量 | 节目（或发射台）数量 | 总功率（W） | 发射站数量      | 发射台数量 | 总功率（W） |
| 鹿城区 | 3      | 33         | 183331 | 8          | 15    | 404760 |
| 龙湾区 | --     | --         | --     | 1          | 12    | 1410   |
| 瓯海区 | --     | --         | --     | --         | --    | --     |
| 洞头区 | 2      | 8          | 4450   | --         | --    | --     |
| 永嘉县 | 4      | 4          | 300    | --         | --    | --     |
| 平阳县 | 4      | 17         | 27700  | --         | --    | --     |
| 苍南县 | 1      | 2          | 2000   | --         | --    | --     |
| 文成县 | 1      | 4          | 1900   | --         | --    | --     |
| 泰顺县 | 2      | 4          | 2400   | --         | --    | --     |
| 瑞安市 | 2      | 4          | 3100   | 2          | 2     | 50     |
| 乐清市 | 2      | 8          | 4460   | --         | --    | --     |

注：其他军用设备因保密未能一一列出。

## 10.3 电磁环境预测评价

本次评价采用理论计算与类比监测的评价方法预测本项目基站建成运行后对周围的电磁环境影响。

### 10.3.1 理论计算分析

#### 10.3.1.1 远近场划分

一般情况下，电磁辐射场根据感应场和辐射场的不同而区分为远区场（感应场）和近区场（辐射场）。由于远场和近场的划分相对复杂，具体根据不同的工作环境和测量目的进行划分，对于电尺寸较小的天线（电尺寸=物理尺寸÷工作波长），即天线

尺寸小于波长或与波长相当，本次评价以  $l=10\lambda$  为远近场分界距离， $\lambda$  为工作波长。

以场源为中心，小于  $l$  范围内的区域，通常称为近区场；以场源为中心，大于  $l$  的空间范围称为远区场。对于 TD-LTE 移动通信基站采用的频率约为 2000MHz，波长约为 0.15m，其近区场和远区场分界距离约为 1.5m，可以近似认为距离天线正对 1.5m 以内为近区场，距离天线正对 1.5m 以外为远区场。

射频电磁场近场的分布十分复杂，其电场强度和磁场强度没有相应的数学关系，没有相应的理论计算公式，一般以实际测量为准。

而评价关注的环境保护目标大多在基站天线的1.5m以外，属于远场区，可采用《电磁辐射监测仪器和方法》（HJ/T10.2-1996）中规定的计算公式进行计算。

### 10.3.1.2 计算模式

#### (1) 远场轴向功率密度 ( $P_d$ ):

$$P_d = \frac{PG}{4\pi r^2} = \frac{P_{ERP}}{4\pi r^2} \quad (\text{W/m}^2) \quad \dots\dots\dots \quad (\text{式 10-1})$$

式中：P——天线辐射功率 (W)；

G——天线增益 (倍数)；

r——测量位置与天线轴向距离 (m)；

$P_{ERP}$ ——天线口端等效辐射功率 (W)；

$P_d$ ——功率密度 ( $\text{W/m}^2$ )。

#### (2) 远场非轴向功率密度计算模式

根据天线原理和电磁场理论，式 10-1 是天线轴向场强计算模式，在考虑天线方向性因子后可应用于远场非轴向场。

### 10.3.1.3 理论计算预测分析

#### (1) 发射功率

本次评价各类型基站的发射功率见表6-2。

#### (2) 天线增益和方向性函数

本次评价各类型基站的天线增益见表6-3。

##### a) D频段 (2575~2595MHz) 天线

对于D频段 (2575-2595MHz) 天线，1.5m以外为远场，天线方向图如图10-1所示 (蓝色：水平方向图；红色：垂直方向图)。



图10-1 60°指向业务波束方向性图（D频段）

D频段天线垂直面上主要角度上方向性函数  $f(\theta)$  取值见表10-3。

表10-3 D频段天线主要角度的方向性函数取值

| 与天线主瓣法线夹角(°)   | 方向性函数 $f(\theta)$ 取值 (dB) | 相对天线轴向增益, dB |
|----------------|---------------------------|--------------|
| -5 (主瓣上方)      | -6                        | 10.5         |
| -4 (主瓣上方)      | -3                        | 13.5         |
| 0              | 0                         | 16.5         |
| 4 (主瓣下方)       | -3                        | 13.5         |
| 8 (下方, 第一旁瓣下方) | -11                       | 5.5          |
| 15 (下方, 第二旁瓣)  | -21                       | -4.5         |

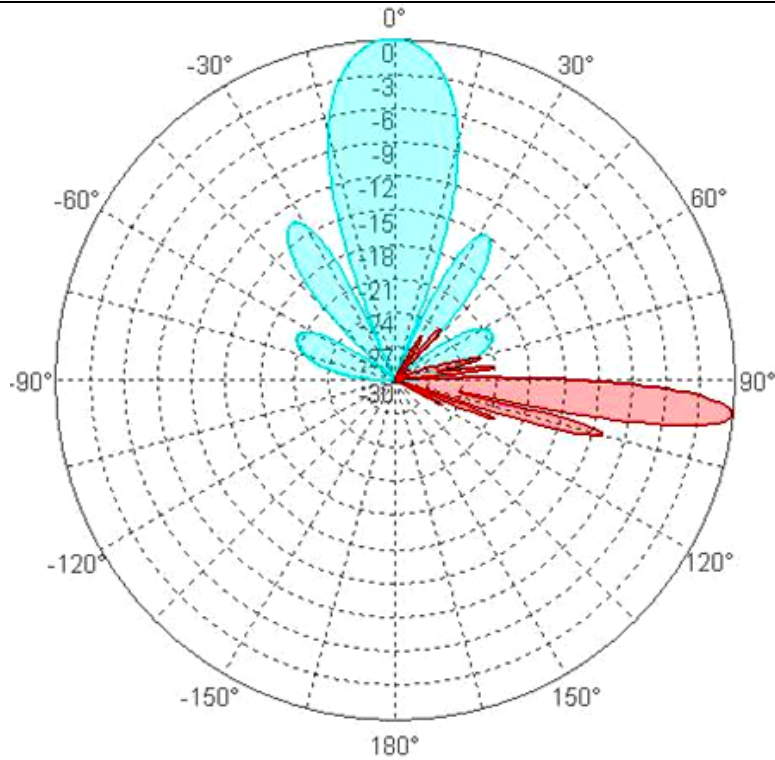
注：上表角度参照面为天线轴向所在铅垂面。

因本项目基站尚未建设，天线方位角未确定，故按水平主射方向，不同的天线垂直面分区域评价。

主射方向：从D频段天线垂直面方向图可以看出，电磁能量主要集中在与天线轴向夹角4度的范围内，评价将此区域称为“主射方向”，主要范围内均取天线增益16.5dBi。从与天线轴向下4度开始至8度，天线轴向上方4度至5度，保守取天线增益13.5dBi。

非主射范围：8度至15度天线旁瓣较多，天线方向性函数值总小于第一旁瓣天线方向性函数值，评价将此范围称为“非主射范围”，非主射范围统一以第一旁瓣方向性函数值-11dB进行模式分析。

天线下方：与天线轴向夹角大于15度的区域电磁能量明显降低，基本处于天线下方，天线下方是公众十分关注的位置，评价将与天线轴向夹角大于15度的区域称为“天线下方”，天线下方区域方向性函数值统一按-21dB进行计算。

b) F频段（1880-1900MHz）天线

对于F频段天线，天线方向图见图10-2所示（蓝色：水平方向图；红色：垂直方向图）。

F频段天线垂直面上主要角度上方向性函数  $f(\theta)$  取值见表10-4。

表10-4 F频段天线主要角度的方向性函数取值

| 与天线主瓣法线夹角 (°)   | 方向性函数 $f(\theta)$ 取值 (dB) | 相对天线轴向增益, dB |
|-----------------|---------------------------|--------------|
| -5 (主瓣上方)       | -6                        | 10.5         |
| -4 (主瓣上方)       | -3                        | 13.5         |
| 0               | 0                         | 16.5         |
| 4 (主瓣下方)        | -3                        | 13.5         |
| 10 (下方, 第一旁瓣下方) | -12                       | 4.5          |
| 20 (下方, 第二旁瓣)   | -15                       | 1.5          |

注：上表角度参照面为与天线轴向所在铅垂面。

因本项目基站尚未建设，天线方位角未确定，故按水平主射方向，不同的天线垂直面分区域评价。



图10-2 60° 指向业务波束方向性图 (F/A频段)

主射方向：从F频段天线垂直面方向图可以看出，电磁能量主要集中在与天线轴向夹角4度的范围内，评价将此区域称为“主射方向”，主要范围内均取天线增益16.5dBi。从与天线轴向下4度开始至10度，天线轴向上方4度至5度，保守取天线增益13.5dBi。

非主射范围：从与天线轴向10度开始至20度，天线旁瓣较多，天线方向性函数值总小于第一旁瓣天线方向性函数值，评价将此范围称为“非主射范围”，非主射范围统一以第一旁瓣方向性函数值-12dB进行模式分析。

天线下方：与天线轴向夹角大于20度的区域电磁能量明显降低，基本处于天线下方，天线下方是公众十分关注的位置，评价将与天线轴向夹角大于20度的区域称为“天线下方”，天线下方区域统一以第二旁瓣方向性函数值-15dB进行计算。

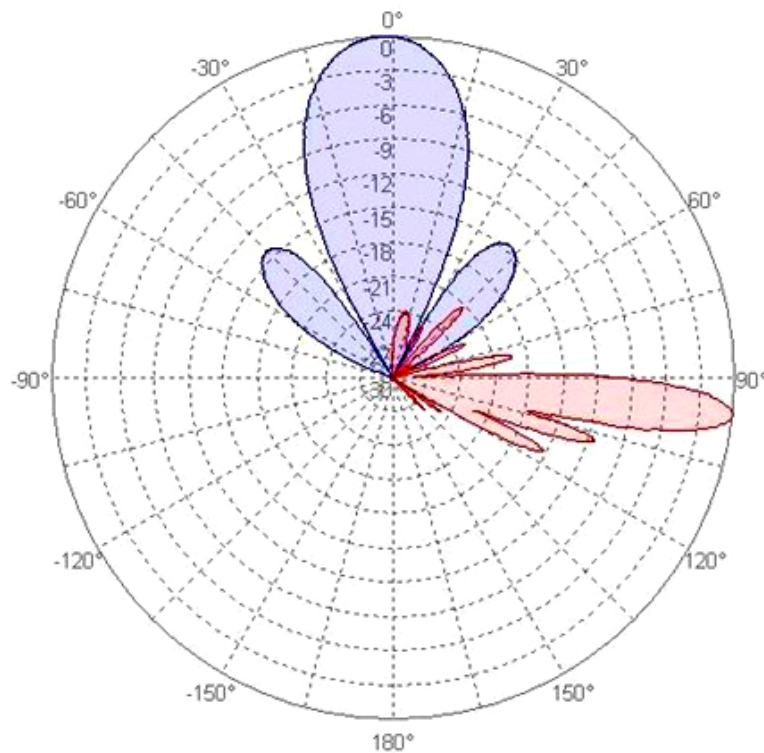
### (3) 系统损耗

本项目移动通信基站的系统损耗为1.5dB。

### (4) 计算参数

综上各参数取值分析，移动通信基站模式分析涉及的发射功率、天线增益与方向性函数值、系统损耗等，按照基站配置不同，参数取值如表10-5。

表10-5 各类型基站计算参数一览表

| 基站类型 | 发射功率 (dBm) | 天线         |               | 系统损耗 (dB) |
|------|------------|------------|---------------|-----------|
|      |            | 垂直方向夹角 (°) | 方向性函数取值 (dBi) |           |
| L1   | 43         | <-5        | 10.5          | 1.5       |
|      |            | -5~-4      | 13.5          |           |
|      |            | -4~4       | 16.5          |           |
|      |            | 4~8        | 13.5          |           |
|      |            | 8~15       | 5.5           |           |
|      |            | >15        | -4.5          |           |
| L2   | 43         | <-5        | 10.5          | 1.5       |
|      |            | -5~-4      | 13.5          |           |
|      |            | -4~4       | 16.5          |           |
|      |            | 4~10       | 13.5          |           |
|      |            | 10~20      | 4.5           |           |
|      |            | >20        | 1.5           |           |

#### 10.3.1.4 计算结果

由天线的垂直方向性图和水平方向性图可知，当敏感建筑物位于天线水平主瓣方向上，且在一定水平距离之内，建筑物高度与天线高度相近时在建筑物表面容易产生高场强区，其架设模式见图10-3。计算参数按表10-5进行预测，得到不同水平距离(HD)时的敏感建筑物上距天线不同垂直高度上的功率密度贡献值，L1型基站计算结果见表10-6和10-7，L2型基站计算结果见表10-8和10-9。



图10-3 天线水平主瓣方向上有敏感建筑物时的架设情景

表10-6 L1型基站垂直方向上的电场功率密度贡献值预测结果

| 与天线<br>水平距<br>离, m | 与天线<br>垂直距<br>离, m | 增益<br>dB    | 功率密度<br>贡献值<br>$P_d(\mu w/cm^2)$ | 与天线<br>水平距<br>离, m | 与天线<br>垂直距<br>离, m | 增益<br>dB | 功率密度<br>贡献值<br>$P_d(\mu w/cm^2)$ |
|--------------------|--------------------|-------------|----------------------------------|--------------------|--------------------|----------|----------------------------------|
| 20                 | 0                  | 10.5        | 3.16                             | 30                 | 0                  | 10.5     | 1.40                             |
| <b>20</b>          | <b>3</b>           | <b>16.5</b> | <b>12.31</b>                     | 30                 | 3                  | 16.5     | 5.54                             |
| 20                 | 6                  | 5.5         | 0.92                             | 30                 | 6                  | 13.5     | 2.69                             |
| 20                 | 9                  | -4.5        | 0.08                             | 30                 | 9                  | 5.5      | 0.41                             |
| 20                 | 12                 | -4.5        | 0.07                             | 30                 | 12                 | -4.5     | 0.04                             |
| 20                 | 15                 | -4.5        | 0.06                             | 30                 | 15                 | -4.5     | 0.04                             |
| 20                 | 18                 | -4.5        | 0.06                             | 30                 | 18                 | -4.5     | 0.03                             |
| 20                 | 21                 | -4.5        | 0.05                             | 30                 | 21                 | -4.5     | 0.03                             |
| 20                 | 24                 | -4.5        | 0.04                             | 30                 | 24                 | -4.5     | 0.03                             |
| 20                 | 27                 | -4.5        | 0.04                             | 30                 | 27                 | -4.5     | 0.02                             |
| 20                 | 30                 | -4.5        | 0.03                             | 30                 | 30                 | -4.5     | 0.02                             |
| 20                 | 33                 | -4.5        | 0.03                             | 30                 | 33                 | -4.5     | 0.02                             |
| 20                 | 36                 | -4.5        | 0.02                             | 30                 | 36                 | -4.5     | 0.02                             |
| 20                 | 39                 | -4.5        | 0.02                             | 30                 | 39                 | -4.5     | 0.02                             |
| 20                 | 42                 | -4.5        | 0.02                             | 30                 | 42                 | -4.5     | 0.02                             |
| 20                 | 45                 | -4.5        | 0.02                             | 30                 | 45                 | -4.5     | 0.01                             |
| 25                 | 0                  | 10.5        | 2.02                             | 35                 | 0                  | 10.5     | 1.03                             |
| 25                 | 3                  | 16.5        | 7.94                             | 35                 | 3                  | 16.5     | 4.08                             |
| 25                 | 6                  | 13.5        | 3.82                             | 35                 | 6                  | 16.5     | 3.99                             |
| 25                 | 9                  | 5.5         | 0.57                             | 35                 | 9                  | 5.5      | 0.31                             |
| 25                 | 12                 | -4.5        | 0.05                             | 35                 | 12                 | 5.5      | 0.29                             |
| 25                 | 15                 | -4.5        | 0.05                             | 35                 | 15                 | -4.5     | 0.03                             |
| 25                 | 18                 | -4.5        | 0.04                             | 35                 | 18                 | -4.5     | 0.03                             |
| 25                 | 21                 | -4.5        | 0.04                             | 35                 | 21                 | -4.5     | 0.02                             |
| 25                 | 24                 | -4.5        | 0.03                             | 35                 | 24                 | -4.5     | 0.02                             |
| 25                 | 27                 | -4.5        | 0.03                             | 35                 | 27                 | -4.5     | 0.02                             |
| 25                 | 30                 | -4.5        | 0.03                             | 35                 | 30                 | -4.5     | 0.02                             |
| 25                 | 33                 | -4.5        | 0.02                             | 35                 | 33                 | -4.5     | 0.02                             |
| 25                 | 36                 | -4.5        | 0.02                             | 35                 | 36                 | -4.5     | 0.02                             |
| 25                 | 39                 | -4.5        | 0.02                             | 35                 | 39                 | -4.5     | 0.01                             |
| 25                 | 42                 | -4.5        | 0.02                             | 35                 | 42                 | -4.5     | 0.01                             |
| 25                 | 45                 | -4.5        | 0.02                             | 35                 | 45                 | -4.5     | 0.01                             |

10-7 L1型基站水平方向上的电场功率密度贡献值预测结果

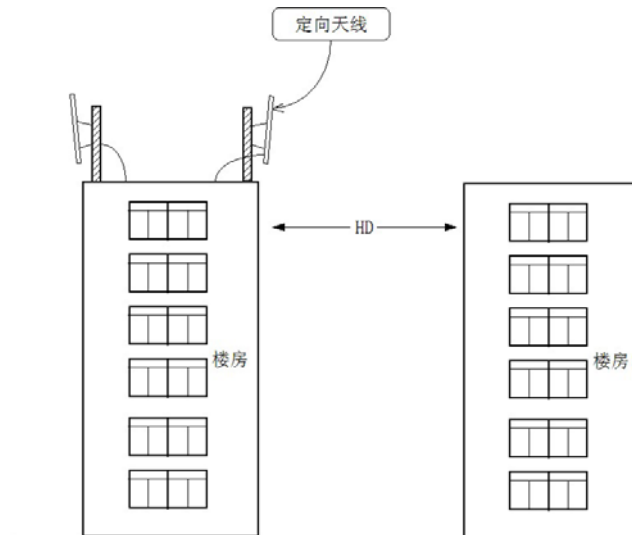
| 与天线<br>水平距<br>离, m | 与天线<br>垂直距<br>离, m | 增益<br>dB | 功率密度<br>贡献值<br>$P_d(\mu w/cm^2)$ | 与天线<br>水平距<br>离, m | 与天线<br>垂直距<br>离, m | 增益<br>dB | 功率密度<br>贡献值<br>$P_d(\mu w/cm^2)$ |
|--------------------|--------------------|----------|----------------------------------|--------------------|--------------------|----------|----------------------------------|
| 0                  | 10                 | 0        | 1.13                             | 0                  | 20                 | 0        | 0.28                             |
| 5                  | 10                 | -4.5     | 0.32                             | 5                  | 20                 | -4.5     | 0.09                             |
| 10                 | 10                 | -4.5     | 0.20                             | 10                 | 20                 | -4.5     | 0.08                             |
| 15                 | 10                 | -4.5     | 0.12                             | 15                 | 20                 | -4.5     | 0.06                             |
| 20                 | 10                 | -4.5     | 0.08                             | 20                 | 20                 | -4.5     | 0.05                             |
| 25                 | 10                 | -4.5     | 0.06                             | 25                 | 20                 | -4.5     | 0.04                             |
| 30                 | 10                 | 5.5      | 0.40                             | 30                 | 20                 | -4.5     | 0.03                             |
| 35                 | 10                 | 5.5      | 0.30                             | 35                 | 20                 | -4.5     | 0.02                             |
| 40                 | 10                 | 5.5      | 0.24                             | 40                 | 20                 | -4.5     | 0.02                             |
| 45                 | 10                 | 13.5     | 1.19                             | 45                 | 20                 | -4.5     | 0.02                             |
| 50                 | 10                 | 13.5     | 0.97                             | 50                 | 20                 | -4.5     | 0.01                             |
| 60                 | 10                 | 16.5     | 1.36                             | 60                 | 20                 | 5.5      | 0.10                             |
| 70                 | 10                 | 16.5     | 1.01                             | 70                 | 20                 | 5.5      | 0.08                             |
| 80                 | 10                 | 16.5     | 0.77                             | 80                 | 20                 | 5.5      | 0.06                             |
| 90                 | 10                 | 16.5     | 0.61                             | 90                 | 20                 | 13.5     | 0.30                             |
| 100                | 10                 | 16.5     | 0.50                             | 100                | 20                 | 13.5     | 0.24                             |
| 0                  | 15                 | 0        | 0.50                             | 0                  | 30                 | 0        | 0.13                             |
| 5                  | 15                 | -4.5     | 0.16                             | 5                  | 30                 | -4.5     | 0.04                             |
| 10                 | 15                 | -4.5     | 0.12                             | 10                 | 30                 | -4.5     | 0.04                             |
| 15                 | 15                 | -4.5     | 0.09                             | 15                 | 30                 | -4.5     | 0.04                             |
| 20                 | 15                 | -4.5     | 0.06                             | 20                 | 30                 | -4.5     | 0.03                             |
| 25                 | 15                 | -4.5     | 0.05                             | 25                 | 30                 | -4.5     | 0.03                             |
| 30                 | 15                 | -4.5     | 0.04                             | 30                 | 30                 | -4.5     | 0.02                             |
| 35                 | 15                 | -4.5     | 0.03                             | 35                 | 30                 | -4.5     | 0.02                             |
| 40                 | 15                 | 5.5      | 0.22                             | 40                 | 30                 | -4.5     | 0.02                             |
| 45                 | 15                 | 5.5      | 0.18                             | 45                 | 30                 | -4.5     | 0.01                             |
| 50                 | 15                 | 5.5      | 0.15                             | 50                 | 30                 | -4.5     | 0.01                             |
| 60                 | 15                 | 5.5      | 0.10                             | 60                 | 30                 | -4.5     | 0.01                             |
| 70                 | 15                 | 13.5     | 0.49                             | 70                 | 30                 | -4.5     | 0.01                             |
| 80                 | 15                 | 13.5     | 0.38                             | 80                 | 30                 | 5.5      | 0.05                             |
| 90                 | 15                 | 16.5     | 0.60                             | 90                 | 30                 | 5.5      | 0.04                             |
| 100                | 15                 | 16.5     | 0.49                             | 100                | 30                 | 5.5      | 0.04                             |

表10-8 L2型基站垂直方向上的电场功率密度贡献值预测结果

| 与天线<br>水平距<br>离, m | 与天线<br>垂直距<br>离, m | 增益<br>dB    | 功率密度<br>贡献值<br>$P_d(\mu w/cm^2)$ | 与天线<br>水平距<br>离, m | 与天线<br>垂直距<br>离, m | 增益<br>dB | 功率密度<br>贡献值<br>$P_d(\mu w/cm^2)$ |
|--------------------|--------------------|-------------|----------------------------------|--------------------|--------------------|----------|----------------------------------|
| 20                 | 0                  | 10.5        | 3.16                             | 30                 | 0                  | 10.5     | 1.40                             |
| <b>20</b>          | <b>3</b>           | <b>16.5</b> | <b>12.31</b>                     | 30                 | 3                  | 16.5     | 5.54                             |
| 20                 | 6                  | 4.5         | 0.73                             | 30                 | 6                  | 13.5     | 2.69                             |
| 20                 | 9                  | 4.5         | 0.66                             | 30                 | 9                  | 4.5      | 0.32                             |
| 20                 | 12                 | 1.5         | 0.29                             | 30                 | 12                 | 4.5      | 0.30                             |
| 20                 | 15                 | 1.5         | 0.25                             | 30                 | 15                 | 1.5      | 0.14                             |
| 20                 | 18                 | 1.5         | 0.22                             | 30                 | 18                 | 1.5      | 0.13                             |
| 20                 | 21                 | 1.5         | 0.19                             | 30                 | 21                 | 1.5      | 0.12                             |
| 20                 | 24                 | 1.5         | 0.16                             | 30                 | 24                 | 1.5      | 0.11                             |
| 20                 | 27                 | 1.5         | 0.14                             | 30                 | 27                 | 1.5      | 0.10                             |
| 20                 | 30                 | 1.5         | 0.12                             | 30                 | 30                 | 1.5      | 0.09                             |
| 20                 | 33                 | 1.5         | 0.11                             | 30                 | 33                 | 1.5      | 0.08                             |
| 20                 | 36                 | 1.5         | 0.09                             | 30                 | 36                 | 1.5      | 0.07                             |
| 20                 | 39                 | 1.5         | 0.08                             | 30                 | 39                 | 1.5      | 0.07                             |
| 20                 | 42                 | 1.5         | 0.07                             | 30                 | 42                 | 1.5      | 0.06                             |
| 20                 | 45                 | 1.5         | 0.07                             | 30                 | 45                 | 1.5      | 0.05                             |
| 25                 | 0                  | 10.5        | 2.02                             | 35                 | 0                  | 10.5     | 1.03                             |
| 25                 | 3                  | 16.5        | 7.94                             | 35                 | 3                  | 16.5     | 4.08                             |
| 25                 | 6                  | 13.5        | 3.82                             | 35                 | 6                  | 16.5     | 3.99                             |
| 25                 | 9                  | 4.5         | 0.45                             | 35                 | 9                  | 13.5     | 1.93                             |
| 25                 | 12                 | 4.5         | 0.41                             | 35                 | 12                 | 4.5      | 0.23                             |
| 25                 | 15                 | 1.5         | 0.19                             | 35                 | 15                 | 4.5      | 0.22                             |
| 25                 | 18                 | 1.5         | 0.17                             | 35                 | 18                 | 1.5      | 0.10                             |
| 25                 | 21                 | 1.5         | 0.15                             | 35                 | 21                 | 1.5      | 0.10                             |
| 25                 | 24                 | 1.5         | 0.13                             | 35                 | 24                 | 1.5      | 0.09                             |
| 25                 | 27                 | 1.5         | 0.12                             | 35                 | 27                 | 1.5      | 0.08                             |
| 25                 | 30                 | 1.5         | 0.10                             | 35                 | 30                 | 1.5      | 0.07                             |
| 25                 | 33                 | 1.5         | 0.09                             | 35                 | 33                 | 1.5      | 0.07                             |
| 25                 | 36                 | 1.5         | 0.08                             | 35                 | 36                 | 1.5      | 0.06                             |
| 25                 | 39                 | 1.5         | 0.07                             | 35                 | 39                 | 1.5      | 0.06                             |
| 25                 | 42                 | 1.5         | 0.07                             | 35                 | 42                 | 1.5      | 0.05                             |
| 25                 | 45                 | 1.5         | 0.06                             | 35                 | 45                 | 1.5      | 0.05                             |

10-9 L2型基站水平方向上的电场功率密度贡献值预测结果

| 与天线水平距离, m | 与天线垂直距离, m | 增益 dB       | 功率密度贡献值 $P_d(\mu w/cm^2)$ | 与天线水平距离, m | 与天线垂直距离, m | 增益 dB | 功率密度贡献值 $P_d(\mu w/cm^2)$ |
|------------|------------|-------------|---------------------------|------------|------------|-------|---------------------------|
| 0          | 4          | -10.5       | 0.63                      | 0          | 10         | -10.5 | 0.10                      |
| 5          | 4          | 1.5         | 3.88                      | 5          | 10         | 1.5   | 1.27                      |
| 10         | 4          | 4.5         | 2.74                      | 10         | 10         | 1.5   | 0.80                      |
| <b>15</b>  | <b>4</b>   | <b>13.5</b> | <b>10.47</b>              | 15         | 10         | 1.5   | 0.49                      |
| 20         | 4          | 13.5        | 6.06                      | 20         | 10         | 1.5   | 0.32                      |
| 25         | 4          | 16.5        | 7.85                      | 25         | 10         | 4.5   | 0.44                      |
| 30         | 4          | 16.5        | 5.49                      | 30         | 10         | 4.5   | 0.32                      |
| 35         | 4          | 16.5        | 4.06                      | 35         | 10         | 13.5  | 1.90                      |
| 40         | 4          | 16.5        | 3.11                      | 40         | 10         | 13.5  | 1.48                      |
| 45         | 4          | 16.5        | 2.47                      | 45         | 10         | 13.5  | 1.19                      |
| 50         | 4          | 16.5        | 2.00                      | 50         | 10         | 13.5  | 0.97                      |
| 60         | 4          | 16.5        | 1.39                      | 60         | 10         | 16.5  | 1.36                      |
| 70         | 4          | 16.5        | 1.02                      | 70         | 10         | 16.5  | 1.01                      |
| 80         | 4          | 16.5        | 0.78                      | 80         | 10         | 16.5  | 0.77                      |
| 90         | 4          | 16.5        | 0.62                      | 90         | 10         | 16.5  | 0.61                      |
| 100        | 4          | 16.5        | 0.50                      | 100        | 10         | 16.5  | 0.50                      |
| 0          | 5          | -10.5       | 0.40                      | 0          | 15         | -10.5 | 0.04                      |
| 5          | 5          | 1.5         | 3.18                      | 5          | 15         | 1.5   | 0.64                      |
| 10         | 5          | 1.5         | 1.27                      | 10         | 15         | 1.5   | 0.49                      |
| 15         | 5          | 4.5         | 1.27                      | 15         | 15         | 1.5   | 0.35                      |
| 20         | 5          | 13.5        | 5.94                      | 20         | 15         | 1.5   | 0.25                      |
| 25         | 5          | 13.5        | 3.88                      | 25         | 15         | 1.5   | 0.19                      |
| 30         | 5          | 16.5        | 5.44                      | 30         | 15         | 1.5   | 0.14                      |
| 35         | 5          | 16.5        | 4.03                      | 35         | 15         | 4.5   | 0.22                      |
| 40         | 5          | 16.5        | 3.10                      | 40         | 15         | 4.5   | 0.17                      |
| 45         | 5          | 16.5        | 2.46                      | 45         | 15         | 4.5   | 0.14                      |
| 50         | 5          | 16.5        | 1.99                      | 50         | 15         | 4.5   | 0.12                      |
| 60         | 5          | 16.5        | 1.39                      | 60         | 15         | 13.5  | 0.66                      |
| 70         | 5          | 16.5        | 1.02                      | 70         | 15         | 13.5  | 0.49                      |
| 80         | 5          | 16.5        | 0.78                      | 80         | 15         | 13.5  | 0.38                      |
| 90         | 5          | 16.5        | 0.62                      | 90         | 15         | 16.5  | 0.60                      |
| 100        | 5          | 16.5        | 0.50                      | 100        | 15         | 16.5  | 0.49                      |

### 10.3.1.5 电磁环境预测结论

(1) 当天线高于周围建筑 5m 以上时, L1 型和 L2 型基站对周围建筑物附近的功率密度贡献值能低于本项目移动通信基站管理限值  $8\mu w/cm^2$ ;

(2) 当天线周围建筑高于天线或天线与建筑高度差在 5m 以内时, L1 和 L2 型基站天线与建筑水平距离需大于 25m, 基站对周围建筑物附近的功率密度贡献值能低于本项目移动通信基站管理限值  $8\mu w/cm^2$ ;

(3) 由天线方向性图及预测结果可知, 在天线正下方, 基站发射产生的功率密度贡献值远低于本项目移动通信基站管理限值  $8\mu\text{w}/\text{cm}^2$ 。

### 10.3.2 类比分析

为了解单座基站的电磁辐射场在周围环境的分布规律, 评价单位选取余姚江南新城基站和余姚谭家岭东路基站进行类比测量分析。

类比基站与本项目的可比性分析见表 10-10。

表 10-10 本项目与类比项目对照表

|        | 类比项目                                 | 本项目                          |
|--------|--------------------------------------|------------------------------|
| 网络制式   | GSM900、TD-SCDMA、TD-LTE_F、TD-LTE_D 网络 | TD-LTE_F、TD-LTE_D 网络         |
| RRU 型号 | 诺西公司的 TDRU3168-fa、FZHM               | 华为公司的 RRU3172-fad、RRU3168-fa |
| 最大发射功率 | 20W                                  | 20W                          |
| 天线增益   | 16dBi、13.5dBi                        | 16.5dBi                      |

由表 10-10 的类比情况可知, 选取的类比基站与本项目的基站具有一定的可比性, 故可用选取的类比基站对周围环境的辐射影响来说明本项目建成运行后对周围环境的辐射影响。

#### (1) GSM900\TD-SCDMA\TD-LTE\_F\TD-LTE\_D 共站类比分析

余姚江南新城基站位于余姚市大黄桥南路 205 号楼顶, 该基站有中国移动 GSM900\TD-SCDMA\TD-LTE\_F\TD-LTE\_D 发射设备, RRU 型号分别为诺西生产的 FXDA、TDRU3168-fa、TDRU3168-fa、FZHM, 最大发射功率为 20W。TD-SCDMA 和 TD-LTE\_F 共享天馈系统, 其天线型号为 TYDA-202616D4T6(F), 天线增益 13.5dBi, 天线挂高 23m, 天线下倾角  $6^\circ$ ; TD-LTE\_D 频段天线型号为 TYDA-202616D4T6(D), 天线增益 16dBi, 天线挂高 21m, 天线下倾角  $10^\circ$ 。监测时间 2015 年 5 月 13 日, 监测点位示意图见图 10-4, 监测结果见表 10-11。

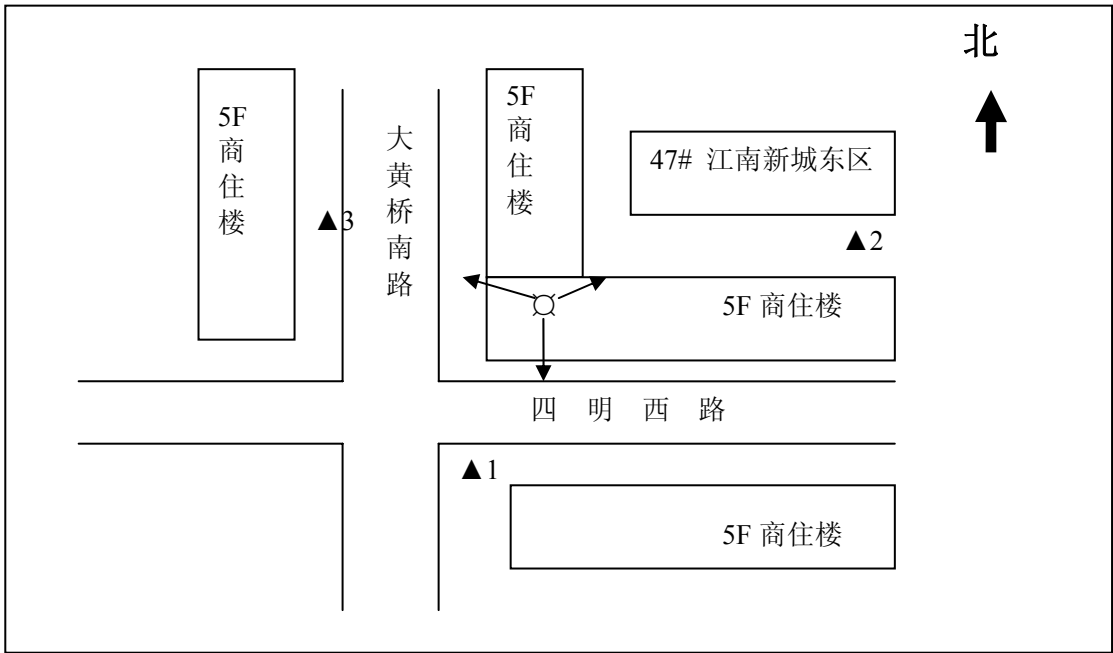

注：▲为监测点位；○为余姚江南新城移动通信基站，→为天线主射方向。

图 10-4 余姚江南新城移动通信基站电磁辐射环境现状检测点位图

表 10-11 余姚江南新城移动通信基站电磁辐射环境现状检测结果

| 序号 | 检测点位描述        | 点位与天线垂直距离(m) | 点位与天线直线距离(m) | 电场强度 E (V/m) | 功率密度 Pd (μW/cm <sup>2</sup> ) |
|----|---------------|--------------|--------------|--------------|-------------------------------|
| ▲1 | 南侧工商银行门口      | 29           | 46           | 1.07         | 0.30                          |
| ▲2 | 江南新城东区 47#东南侧 | 29           | 62           | 0.39         | 0.04                          |
| ▲3 | 大黄桥南路 254 号门口 | 29           | 42           | 0.83         | 0.18                          |

注：  $p_d = \frac{E^2}{377} \times 100$  式中，Pd为功率密度，μW/cm<sup>2</sup>；E为电场强度，V/m。

从表 10-11 可知，余姚江南新城移动通信基站周围各监测点位功率密度最大测量值为 0.30μW/cm<sup>2</sup>，所有测量值均小于 8μW/cm<sup>2</sup>，满足本次的评价标准。

(2) TD-LTE\_D 单独站

余姚谭家岭东路基站位于谭家岭东路 48 号楼顶。该基站有 TD-LTE\_D 发射设备一套，RRU 型号为诺西公司生产的 FZHM，最大发射功率为 20W。其天线型号为 TYDA-202616D4T6(D)，天线增益 16dBi，天线挂高 24m，天线倾角 4°。监测时间 2015 年 5 月 13 日，监测点位示意图见图 10-5，监测结果见表 10-12。

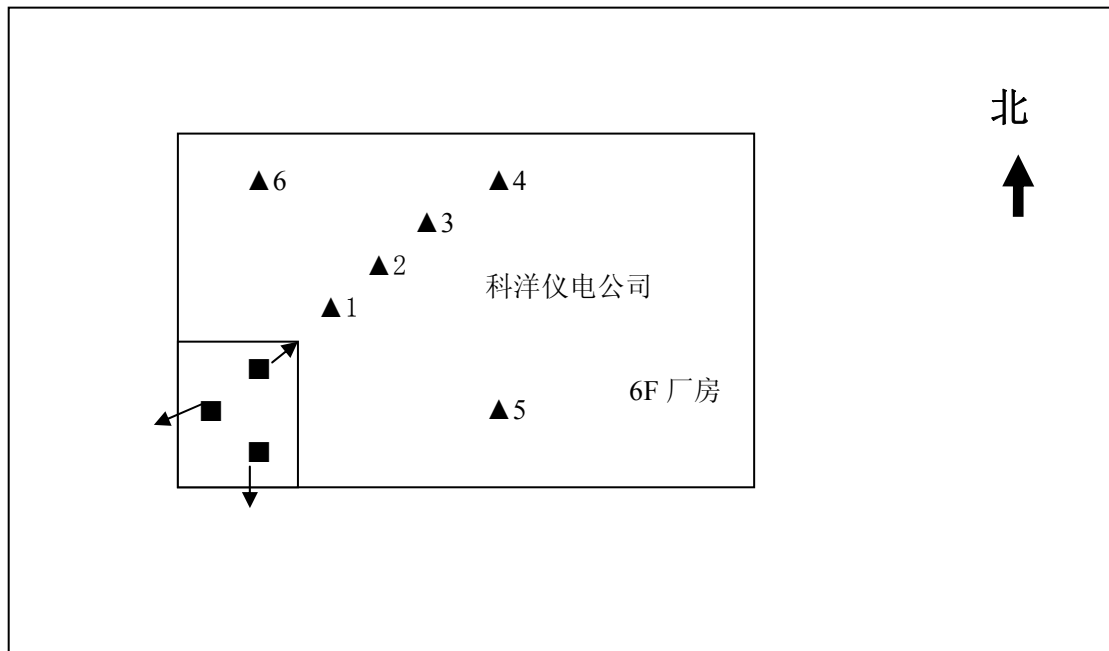

注：▲为监测点位；■为余姚谭家岭东路移动通信基站，→为天线主射方向。

图 10-5 余姚谭家岭东路基站移动通信基站电磁辐射环境现状检测

表 10-12 余姚谭家岭东路移动通信基站电磁辐射环境现状检测结果

| 序号 | 检测点位描述  | 点位与天线垂直距离(m) | 点位与天线直线距离(m) | 电场强度<br>$E$ (V/m) | 功率密度<br>$P_d$ ( $\mu\text{W}/\text{cm}^2$ ) |
|----|---------|--------------|--------------|-------------------|---|
| ▲1 | 楼顶基站东北侧 | 4            | 6            | 0.41              | 0.04  |
| ▲2 | 楼顶基站东北侧 | 4            | 10           | 0.61              | 0.10  |
| ▲3 | 楼顶基站东北侧 | 4            | 15           | 0.50              | 0.07  |
| ▲4 | 楼顶基站东北侧 | 4            | 20           | 0.73              | 0.14  |
| ▲5 | 楼顶基站东侧  | 4            | 15           | 0.57              | 0.09  |
| ▲6 | 楼顶基站北侧  | 4            | 15           | 0.88              | 0.21  |

注：  $p_d = \frac{E^2}{377} \times 100$  式中， $P_d$ 为功率密度， $\mu\text{W}/\text{cm}^2$ ； $E$ 为电场强度，V/m。

从表 10-12 可知，余姚谭家岭东路移动通信基站周围各监测点位功率密度最大测量值为  $0.21\mu\text{W}/\text{cm}^2$ ，所有测量值均小于  $8\mu\text{W}/\text{cm}^2$ ，满足本次的评价标准。

**结论：**通过对上述已经运行的类比基站进行电磁辐射水平现状监测可知，基站正常运行时对周围环境的电磁辐射贡献相对较低，类比监测结果均低于本报告的评价标准值，据此可推断出本项目移动通信基站正常运行时对周围环境产生的电磁辐射贡献小于评价标准  $8\mu\text{W}/\text{cm}^2$ ，符合管理要求。

## 10.4 环境保护污染防治措施

根据《电磁辐射环境管理办法》和《浙江省移动通信网络建设项目环境保护管理办法（试行）》的要求，中国移动温州分公司应加强对本项目移动通信基站建设和运行的管理，落实环境保护措施，以实现其运行过程中环境保护的规范化。环境保护措施主要从管理措施、技术措施和上岗人员素质三个方面，在选址、设计、建设、运行各个阶段提出具体要求。

### 10.4.1 选址阶段

（1）根据移动通信客户的需求和网络信号的覆盖情况，合理规划站点数量，合理选择移动通信基站的位置。

（2）贯彻工信部关于“推进电信基础设施共建共享”的要求，充分利用本公司或其他电信企业已有的移动通信设施，新建塔杆应预留共享条件，减少不必要的重复建设。

（3）根据已有电磁环境监测数据和电磁辐射源调查情况，避免在电场强度较高处选址建设，减少电磁辐射叠加影响。

（4）落实国家政策，充分利用公共建筑，积极协调政府机关、企事业单位开放楼宇资源提供站址。

（5）在住宅小区、办公楼、商住楼等建设项目的初期，应及早介入，为通讯设施预留机房、天线、分布系统等站址资源。

### 10.4.2 设计阶段

（1）在满足通信网络覆盖的前提下，合理选择移动通信基站的位置，选择合适的塔型。

（2）合理安排移动通信基站发射天线的架设位置，例如将天线布置在建筑物的楼顶女儿墙外侧；调整天线高度、朝向以及俯角，充分考虑周围环境情况，确保天线在主瓣方向与人员活动或滞留的区域保持足够的距离。

（3）基站的架设应与周围环境和建筑协调。在市区主要景观建筑和风景区应用天线美化技术，采用伪装色彩、隐藏安装、仿生态设计等方法，减少对环境景观的影响。

（4）在设备采购中优先考虑低功耗、高能效比的设备，推动设备供应商产品开发，以满足节能减排目标要求。

（5）将通信小区划分成微小区，在满足信号覆盖的前提下，合理控制基站发射功率。

(6) 选用低噪声空调设备，空调安装位置尽可能远离相邻住户。

#### **10.4.3 建设阶段**

(1) 选择合理的施工时间，控制施工噪声，减少对周围公众正常工作和休息的影响。施工结束后做好工地恢复，及时清运建筑垃圾和设备包装材料。

(2) 在水土流失和生态环境敏感区域，开挖基坑作业时，避免树林的砍伐，应保留表层土壤，做好堆土的围护，按照原有土层顺序依次回填，并恢复原有植被。

(3) 加强文明施工管理，避免与公众发生不必要的纠纷。

(4) 在设备物流环节中，积极推进包装材料轻量化，避免过度包装，提倡使用绿色环保包装材料，达到节约木材资源、减少废弃物排放的环保目标，实现循环经济效益。

#### **10.4.4 运行阶段**

(1) 中国移动温州分公司应加强电磁辐射环境保护工作的领导，由公司设立环保人员，全面负责移动通信基站运行管理中的环境保护管理工作，制定完善的运行管理环境保护制度并组织实施。

(2) 建设运行的移动通信基站应向环境保护主管部门进行申报、登记，并接受监督管理和检查。

(3) 新建或购置国家规定豁免水平以上的电磁辐射设施，应按国家法规向环境保护部门提交“环境影响报告表”，履行环境影响评价审批手续。

(4) 已通过环境影响评价审批的移动通信基站，不得擅自提高经批准的发射功率等影响电磁辐射水平的参数；确需提高的，应当经有审批权的环境保护部门批准后，方可投入使用。

(5) 兼职环保人员、基站维护人员上岗前应进行电磁辐射环境保护基础知识、《电磁辐射环境保护管理办法》（国家环境保护局令第 18 号）、《电磁环境控制限值》（GB8702—2014）及有关法律法规等方面知识学习、培训和考核。

(6) 加强移动通信基站的运行维护，定期检查基站设备及附属设施的性能，发现隐患及时采取补救措施，确保通信网络和移动通信基站的安全可靠运行。

(7) 废铅酸蓄电池属于危险废物，应该按照有关危险废物的管理法规、标准进行管理。废旧蓄电池由有资质的企业回收再利用，不额外产生固体废物。

(8) 在日常运行过程中，应加强对空调室外机设备的检查和维护，及时维修产生异常噪声影响的空调设备，避免噪声扰民。

(9) 加强公众宣传，最大限度争取公众对移动通信网络建设的理解和支持。及时做好公众投诉的解释和协调工作。建设单位无论在工程建设、市场营销或是对外宣传口径等方面，均需进行正面宣传、和谐宣传，共同推进移动通信基站电磁辐射正面宣传工作，以解决建设、维护和纠纷处理的工作难题，严禁擅自制作或针对其他通信运营企业开展基站及相关辐射等不良的或负面的宣传，严禁误导社会公众，不得在环境保护领域进行恶性竞争。

## 11 环境监测和环境管理

### 11.1 环境监测

#### 11.1.1 验收要求

拟建项目完工后，温州移动必须向当地环保部门提出试运行申请，试运行申请经环境保护行政主管部门同意后，建设单位方可进行试运行。自试运行之日起3个月内，向有审批权的环境保护行政主管部门申请该建设项目竣工环境保护验收，同时提交竣工环境保护验收调查表。严格按环境影响报告表的要求认真落实“三同时”，明确职责，专人管理，切实搞好环境管理和监测工作，保证环保设施的正常运行，项目竣工环境保护验收通过后，建设单位方可正式投产运行。拟建项目环保设施验收内容及要求见表11-1。

表 11-1 拟建项目环保设施竣工验收内容及要求一览表

| 序号 | 类别                   | 污染源    | 监测项目 | 验收标准及要求   |
|----|----------------------|--------|------|---|
| 1  | 电磁环境影响               | 移动通信基站 | 功率密度 | 执行《电磁环境控制限值》（GB8702-2014）中的功率密度限值的1/5，即功率密度 $\leq 8\mu\text{W}/\text{cm}^2$ |
| 备注 | 本项目投运后验收选择20%基站进行测试。 |        |      |   |

同时废旧蓄电池应由具有相应资质的企业进行处理。

对于建设在景观敏感区的基站，看建设方是否采取了隐蔽或美化措施，使其与周围自然景观和建筑物相协调，是否减少了对视觉的强烈冲击，与周围景观是否和谐统一。

对于建设在山区或丘陵地区的基站，看建设方是否注重对生态环境的保护，是否已清运了建筑垃圾，开挖土方的地方是否进行了植被的恢复。

#### 11.1.2 验收抽样原则

根据原国家环境保护总局《关于电磁辐射建设项目环境管理有关问题的复函》（环函〔2003〕75号）的要求，由于移动通信基站数量较多，在环保竣工验收监测时，可以采用抽测的方法。

因此，本次验收可采取抽样调查的方式，参考《信息产业部 国家环境保护总局移动通信建设项目环境影响评价协调会纪要》的要求，本项目投运后验收选择20%基站进行环境测试。根据移动通信基站分布情况，从本项目通信基站规模及其周围环境敏感点分布情况等考虑选择的代表性，主要从以下几方面考虑：

①主要考虑位于人口密集区及环境敏感区域（如医院、学校、居民聚居地等）的基站，适当增加该区域基站的抽测比例；

②可能在公众活动区域造成较大电磁辐射水平的基站，或公众投诉可能有电磁辐射影响的基站；

③某优势地点架设多部基站等，例如移动、联通、电信三家运营商中两家或三家共址的基站。

④其他需要说明辐射水平的基站。

### **11.1.3 监测布点**

验收监测布点时，根据《移动通信基站电磁辐射环境监测方法（试行）》（环发〔2007〕114号）第5.3款要求，监测点位一般布设在以发射天线为中心半径50m的范围内可能受到影响的环境保护目标。

## **11.2 环境管理**

### **11.2.1 施工期环境管理**

本项目应在招投标过程中对投标单位提出施工期间的环保要求，以满足施工期污染防治要求，并在施工设计文件中详细说明施工期应注意的环保问题。建设方在施工期间应设专人负责环境管理工作，并对施工工序进行检查。

### **11.2.2 运营期环境管理**

根据项目本身的特点及其所处环境的敏感性，运营单位应分设兼职环境管理人员，其职责为：

（1）贯彻执行国家与地方制定的有关环境保护法规和政策，制定可操作的环境保护管理制度；

（2）制定和实施各项环境监督管理计划；

（3）检查发射设备和各项治理设施运行情况，及时处理出现的问题，保证工作人员和公众的安全；

（4）积极配合环境保护部门进行环境管理、调查、监测等活动；

（5）作好环境保护知识的宣传工作和环保技能的培训工作，提高职工的环境保护意识和能力，保证各项环境保护措施的正常有效实施；

（6）向当地的居民及附近单位宣传国家和地方的环境法律、法规，加强与当地有关部门的联系；

（7）负责环境方面纠纷的调查和处理。

## 12 公众参与

根据《中华人民共和国环境影响评价法》、《环境影响评价公众参与暂行办法》和《浙江省建设项目环境保护管理办法》等有关规定，本项目在环评阶段进行了公众参与，公众参与包括公示和公众调查两个阶段，以征求公众意见。

### 12.1 第一次公示

本项目第一次公示在建设单位确定环境影响评价机构后，在中国辐射环境监测网上进行公示，公示时间为 2015 年 12 月 28 日。

公示内容：（1）建设项目的名称及概要；（2）建设项目的建设单位的名称和联系方式；（3）承担评价工作的环境影响评价机构的名称和联系方式；（4）环境影响评价的工作程序和主要工作内容；（5）征求公众意见的主要事项；（6）公众提出意见的主要方式。

第一次公示期间，建设单位和环评单位均未收到有关环境保护方面的意见反馈。

### 12.2 第二次公示

第二次公示是在环境影响评价机构编制环境影响报告表过程中，由建设单位在温州市主要媒体—温州日报登出，登出时间为 2016 年 1 月 16 日，并发布了查阅环评报告简本的网络链接地址。

公示内容：（1）建设项目情况简述；（2）建设项目可能造成的环境影响概述；（3）预防或者减轻不良环境影响的对策和措施的要点；（4）环境影响报告表提出的环境影响评价结论的要点；（5）公众查阅环境影响报告表简本的方式、期限及其他；（6）征求公众意见的范围和主要事项；（7）征求公众意见的具体形式；（8）公众提出意见的起止时间；（9）当地环保部门、环评单位和项目建设单位联系电话及联系人。

第二次公示期间，各联系单位均未收到公众对环评结论的反馈意见。

### 12.3 公众调查表

#### 12.3.1 调查范围

调查范围主要为本项目所在地及其周围可能受影响范围地区内的个人和团体。

#### 12.3.2 调查对象及样本数量

本次调查的对象分个人和团体两部分，采用抽样调查的方式。其中受调查的个人的名单及基本情况见附表 2；受调查的团体包括项目所在地的村委会及相关企事业单位，名单见附表 3。本次调查共发出调查表 243 份，收回 243 份（其中个人表有效 165 份；团体表有效 78 份），回收率 100%，数量符合《浙江省移动通信网络建设项目环

境保护管理办法（试行）》（浙环发〔2010〕56号）的要求。

### 12.3.3 公众调查结果统计

对回收的个人调查表及团体调查表进行统计分析，统计结果见表 12-1。

表 12-1 公众参与调查统计结果

| 调查内容                       |      | 个人  |       | 团体 |       |
|----------------------------|------|-----|-------|----|-------|
|                            |      | 人数  | 比例    | 人数 | 比例    |
| 对当地的环境质量的认可程度：             | 非常满意 | 71  | 43.0% | 18 | 23.1% |
|                            | 基本满意 | 91  | 55.2% | 59 | 75.6% |
|                            | 不满意  | 3   | 1.8%  | 1  | 1.3%  |
| 认为该地区主要的环境问题：              | 大气污染 | 42  | 25.5% | 23 | 29.5% |
|                            | 水体污染 | 38  | 23.0% | 15 | 19.2% |
|                            | 噪声污染 | 63  | 38.2% | 19 | 24.4% |
|                            | 电磁环境 | 17  | 10.3% | 11 | 14.1% |
|                            | 其它   | 28  | 17.0% | 13 | 16.7% |
| 所在区域的移动通信信号如何：             | 好    | 82  | 49.7% | 29 | 37.2% |
|                            | 一般   | 71  | 43.0% | 43 | 55.1% |
|                            | 不好   | 12  | 7.3%  | 5  | 6.4%  |
|                            | 不知道  | 0   | 0.0%  | 1  | 1.3%  |
| 是否了解附近将建设移动通信基站：           | 知道   | 92  | 55.8% | 43 | 55.1% |
|                            | 不知道  | 73  | 44.2% | 35 | 44.9% |
| 对中国移动的环境信誉满意程度：            | 非常满意 | 76  | 46.1% | 22 | 28.2% |
|                            | 基本满意 | 88  | 53.3% | 56 | 71.8% |
|                            | 不满意  | 1   | 0.6%  | 0  | 0.0%  |
| 对本项目最担心的环境问题：              | 噪声   | 46  | 27.9% | 17 | 21.8% |
|                            | 电磁   | 82  | 49.7% | 40 | 51.3% |
|                            | 其他   | 39  | 23.6% | 21 | 26.9% |
| 本项目建成后对您的日常生活有何影响：         | 通信便利 | 99  | 60.0% | 43 | 55.1% |
|                            | 视觉影响 | 10  | 6.1%  | 5  | 6.4%  |
|                            | 环境影响 | 22  | 13.3% | 11 | 14.1% |
|                            | 植被破坏 | 2   | 1.2%  | 2  | 2.6%  |
|                            | 没有影响 | 29  | 17.6% | 18 | 23.1% |
|                            | 不知道  | 17  | 10.3% | 7  | 9.0%  |
| 在报告表信息公开过程中，您是否愿意公开相关个人信息： | 是    | 42  | 25.5% | 14 | 17.9% |
|                            | 否    | 123 | 74.5% | 64 | 82.1% |

#### **12.3.4 公众参与小结**

从调查结果来看，公众对本项目的建设、对本项目最担心的环境问题等都提出了自己的意见。因此本项目在建设运行过程中，建设单位应继续做好各方面的宣传解释工作，落实各项环境保护措施，将本项目对环境的影响减少到最低程度，取得公众的理解。

## 13 结论

### 13.1 浙江省建设项目的八项审批原则相符性分析

#### (1) 符合国家产业政策

本项目 4G 移动通信基站属于数字蜂窝移动通信网建设项目，是国家发改委第 9 号令《产业结构调整目录（2011 年本）（2013 修正）》明确优先发展的产业，符合国家产业政策。

#### (2) 符合城市总体发展规划要求

浙江经济的高速增长给浙江电信产业的发展奠定了坚实的基础，在用户规模持续增长和资费重心不断下移的双重影响下，浙江移动全网话务量和移动数据业务持续增长，需要对现有的 4G 网络进行优化和扩容。本项目对温州移动的可持续发展具有重要作用。

#### (3) 污染物达标排放

经理论计算和类比监测分析，本项目建成后，基站正常运行时对周围环境的电磁辐射贡献值符合相关评价标准，污染物能达标排放。

#### (4) 环境功能区是否达标

预测结果表明，本项目建成投运后，对环境的影响处于可接受的范围内，区域环境质量完全能满足相应功能区要求。

#### (5) 总量控制要求

本项目污染物排放无总量控制要求。

#### (6) 符合清洁生产原则

本项目建设的 4G 移动通信基站采用的是国内最先进的移动通信技术，符合清洁生产原则。

#### (7) 公众参与

建设单位就本项目环境影响评价进行了公示和公众调查，在公示期间，各联系单位均未收到反馈意见。但建设单位在今后建设和运营过程中应继续做好各方面的宣传解释工作，落实各项环境保护措施，将本项目对环境的影响减少到最低程度，取得公众的理解。

#### (8) 环境风险

本项目的环境风险主要是机房内报废的蓄电池和基站发射功率异常增加产生的。

温州移动已与浙江超日再生资源有限公司签订了报废蓄电池回收协议。报废的蓄电池由浙江超日再生资源有限公司统一回收，故蓄电池环境风险不会发生。基站发射功率是由系统自动控制的，当出现发射功率异常增大时，系统将自动报警，并关闭发射设备，经维修人员检查无误后，才会重新开启。故移动通信基站项目不存在环境风险。

综上所述，本新建项目的实施符合浙江省建设项目的八项审批原则。

### **13.2 环境质量现状评价结论**

本次评价利用温州地区 2014 年前已建基站的监测数据，类比分析本项目建设前的电磁环境背景水平。经统计，本项目建设前，对温州市下辖区县内已运行基站的监测结果表明，基站周围 10511 个监测点位中环境功率密度小于  $1\mu\text{W}/\text{cm}^2$  的点位占总数的 95.9%，全部监测点位都符合《电磁环境控制限值》（GB8702-2014）中公众曝露控制限值（ $40\mu\text{W}/\text{cm}^2$ ）要求，基站拟建址环境质量现状较好。

### **13.3 施工期环境影响评价结论**

本项目施工期间必须按 GB12523-2011《建筑施工场界环境噪声排放标准》进行施工时间、施工噪声的控制。此外工程产生的扬尘、废水排放、植被等只要满足报告表中所提的要求，加强施工管理，对环境均不产生明显的影响。

### **13.4 运行期环境影响评价结论**

根据理论预测和类比监测分析可知，本项目移动通信基站建成运行后，其对周围环境保护目标的功率密度贡献值能低于本项目评价标准限值  $8\mu\text{W}/\text{cm}^2$ ，环境保护目标处的功率密度能符合《电磁环境控制限值》（GB8702-2014）中公众曝露控制限值（ $40\mu\text{W}/\text{cm}^2$ ）要求。

### **13.5 环保可行性结论**

经评价分析，中国移动通信集团浙江有限公司温州分公司 4G 三期无线网建设项目的实施，能完善温州地区 4G 移动通信网络的覆盖，满足用户日益增长的信息传输速度的需求，促进社会经济的发展，其经济效益、社会效益明显。通过采取相应的环保措施及环境管理措施，其各项环境指标均能符合环境保护的要求。因此，在建设单位全面落实本报告提出的各项环保措施，切实做到“三同时”，并在运行期内严格落实管理措施和监测计划的基础上，从环境保护角度分析，本项目的建设运行是可行的。



## 委 托 函

浙江移动通信技术中心：

根据《中华人民共和国环境影响评价法》、《建设项目环境影响评价分类管理名录》和有关法律法规规定，我公司委托贵单位对我公司 4G 三期工程基站工程建设和建设运营线路影响评价报告编制工作。

1、本次委托的项目包含 4G 三期 11618 个（站址工程）基站工程建设和基站资料收集，由贵公司负责，由杭州移动通信技术中心提供。双方就此项目费用另行协商，以实际发生费用为准。

2、贵公司负责提供评价报告编制工作。项目后期由负责此项工程的分公司完成项目环评审批工作和公众参与调查表。

特此函达，请予快予安排。

附件：4G 三期无线网主设备工程基站清单

中国移动通信集团浙江有限公司工程建设部

2015 年 12 月 25 日

# 温州市人民政府文件

温政发〔2015〕17号

---

## 温州市人民政府 关于下达 2015 年温州市重点建设项目计划 和温州市市级政府投资项目计划的通知

各县（市、区）人民政府，市各有关单位：

《2015 年温州市重点建设项目计划》和《2015 年温州市市级政府投资项目计划》已经市人民政府研究同意，现予下达，并将有关事项通知如下：

### 一、进一步加强组织领导，确保完成年度投资任务

各地各部门要按照“固定资产投资达到 3420 亿元、增长 12% 以上，力争增长 15%”的总体目标要求，切实加强领导、明确责任、细化计划，进一步完善领导干部挂钩联系重大项目制度，落

实项目推进、协调、约谈、通报、督查五大工作机制，按照时间节点要求，突出抓前期、抓开工、抓实施，大力推进项目建设。各项目单位要按照有关要求，全面落实项目法人责任制、招投标制、工程监理制和合同管理制，细化实施计划和工作措施，力争项目早开工、早建成、早投运。各参建单位要围绕年度建设目标，强化施工力量，全力以赴加快推进，确保在计划工期内完成建设任务。

## 二、进一步加强要素保障，确保重点项目优先安排

各地各部门要加强协调配合，集中要素配置，强化政策资源向重点建设项目倾斜，继续在资金保障、用地指标等方面给予优先安排。要积极推进融资理念和模式创新，积极开展政府和社会资本合作（PPP）项目试点，抓住温州金融综合改革试点契机，积极探索通过建立产业引导基金、沿线土地捆绑开发等方式，引导更多社会资本参与重点项目建设，进一步开拓温商融资、银项融资对接、中央和省级资金争取等渠道，强化项目建设资金保障。要加大全市用地指标统筹调控和向上争取力度，各地应在年初下达的用地计划中提取 20%的用地指标用于市级以上重点建设项目，确保市重点项目优先得到安排。要狠抓政策处理攻坚，实行“属地负责、业主共推、责任到岗、督考跟进”的工作机制，及时化解征地拆迁矛盾并做好维稳工作，为项目及早落地创造条件。要切实加强机关作风效能建设，完善协调推进机制，创新联审、联办、联批等方式，优化审批流程，服务项目建设，确保项

目前期顺利推进。

### **三、进一步加强项目管理，确保项目建设规范运行**

各项目建设单位要牢固树立“百年大计、质量第一”的意识，认真落实质量管理责任制。要进一步明确各建设单位是工程建设安全生产的责任主体，强化安全生产和文明施工，切实落实好安全生产责任制，要建立健全惩治和预防腐败体系和制度建设，规范招投标和采购行为。各级财政和有关金融机构要监督工程资金的使用情况，各级审计部门要加大对重点建设项目的审计力度。各级检察、监察机关要加大对建设领域预防职务违法犯罪工作力度。全方位强化重点项目建设管理，努力打造精品工程、优质工程和阳光工程。

### **四、进一步加强舆论宣传，确保营造良好建设氛围**

项目建设事关我市经济社会发展大局，是扩大有效投资的重要载体，各地各部门要大力宣传项目建设的重要意义，突出规划蓝图展示和针对性宣传，努力营造良好的建设氛围，使广大干部群众理解、支持和推进重点项目建设。要深入开展以“六比六赛”为主要内容的重点建设立功竞赛活动，充分利用各类新闻媒介，及时宣传项目建设中的先进典型和经验，引导各级领导干部进一步转变作风，真抓实干，形成人人抓项目促发展的强大合力。

各建设单位要认真落实信息报送制度，实行专人负责，每月2日前向市重点办报送重点建设项目进度报表及信息（联系人：郑温暖；电话：88968229，传真：88968230）；每月2日前向市

发改委报送市级政府投资项目进度报表及信息(联系方式另发)。同时,要及时梳理分析并上报项目建设推进中存在的困难和问题,以便有关部门找准症结、高效解决,确保我市项目建设顺利推进。

- 附件: 1. 温州市 2015 年重点建设项目计划汇总表  
2. 温州市 2015 年重点建设实施项目计划形象进度表  
3. 温州市 2015 年重点建设预备项目计划形象进度表  
4. 温州市 2015 年重点建设前期项目计划表  
5. 温州市 2015 年重点建设项目月报表  
6. 温州市 2015 年市级政府投资项目计划安排说明  
7. 温州市 2015 年市级政府投资项目计划汇总表  
8. 温州市 2015 年市级政府投资项目计划表  
9. 温州市 2015 年市级政府投资项目计划(工程类)  
执行月报表

温州市人民政府  
2015 年 2 月 26 日

(此件公开发布)

| 序号  | 项目名称                     | 建设规模  | 总投资   | 计划工期      | 开工至2014年底完成投资 | 至2014年底完成形象进度   | 2015年计划 |         |   | 组织实施单位    | 项目所在地 |
|-----|--------------------------|---|-------|-----------|---------------|---|---------|---------|---|-----------|-------|
|     |                          |   |       |           |               |   | 投资额     | 年内水转用指标 | 主要建设内容及形象进度   |           |       |
| 104 | 雁荡山景区文化休闲交通集散中心          | 总用地273亩,建筑面积约10510平方米,停车场面积约37470平方米。                                     | 2.10  | 2014-2017 | 0.07          | 12月开工建设,场地开始平整,桥梁开工建设,完成总工程量10%。  | 0.60    |         | 停车场开始施工,完成50%,游人中心建筑开始施工,完成30%。完成总工程量40%。                               | 市雁荡山管委会   | 乐清市   |
| 105 | 温州移动4G全覆盖建设智慧温州          | 建设4G TD-LTE 站点到达15000个,4G广覆盖深度覆盖接近2G水平;互联网出口增加1500G;光缆传输到达90000皮长公里。      | 47.00 | 2014-2015 | 21.00         | 建设4G基站3532个,传输设备新增1215套100E PTN设备、75套GE PTN设备和45套OTN设备,敷设光缆4376皮长公里和管道1604公里。 | 26.00   |         | 12月建成。  | 中国移动温州分公司 | 市域    |
| 106 | 温州移动通信发展大楼建设投资项目         | 新通信发展及配套设施大楼37700平方米。   | 3.50  | 2013-2016 | 1.05          | 完成总工程量30%,基础施工完成,地上部分开工建设。  | 0.50    |         | 基础施工完成,地上部分开工建设。  | 中国移动温州分公司 | 市域    |
| 107 | 温州电信4G移动通信网络建设无线工程—温州本地网 | 在温州鹿城、瓯海、龙湾、平阳县、瑞安、乐清、苍南、洞头、永嘉、文成、泰顺、洞头等8个县(市)新建4G基站1000个。                | 2.00  | 2015-2015 |               |   | 2.00    |         | 新建4G基站1000个。  | 中国电信温州分公司 | 市域    |
| 108 | 温州联通3G/4G一体化网络建设工程       | 新建3G基站942座,新增室内分布系统185套,新建4G基站1000个。                                      | 3.50  | 2015-2015 |               |   | 3.50    |         | 新建3G基站942座,新增室内分布系统185套,新建4G基站1000个。                                    | 中国联通温州分公司 | 市域    |
| 109 | 温州联通宽带提速工程               | 新建光缆1110皮长公里,管道跟进建设329公里,新增分纤汇架设备20套,新增分纤接入设备179套,新建和改造FTTH端口16万,覆盖用户64万。 | 1.02  | 2015-2015 |               |   | 1.02    |         | 新建光缆1110皮长公里,管道跟进建设329公里,新增分纤汇架设备20套/分纤接入设备179套,新建和改造FTTH端口16万,覆盖用户64万。 | 中国联通温州分公司 | 市域    |

中国移动通信集团浙江有限公司温州分公司

与

浙江超日再生资源有限公司

签订的

报废蓄电池回收框架协议

甲方：中国移动通信集团浙江有限公司温州分公司  
地 址：温州市杨府山商务四路温州移动枢纽大楼 1209 室

乙方：浙江超日再生资源有限公司  
地 址：浙江省长兴县林城镇工业园区

为了保证甲方报废蓄电池合理、合法、妥善处理，乙方受甲方委托承担甲方的废旧设备清理、回收工作，乙方负责清理、搬运、回收等职责，为了明确双方的权利和义务，紧密配合，在遵循《中华人民共和国合同法》及国家相关管理规定的原则基础上，并结合甲方报废蓄电池的具体情况达成如下框架协议，其内容如下：

## 一、合同文件

合同文件组成如下：

- 1.1 本合同

## 二、甲方工作

- 2.1 甲方向乙方提供回收物资地点、清单以及与相关单位协调工作
- 2.2 甲方指派专门人员，协助处理乙方处理回收过程中发生的有关问题
- 2.3 甲方指派专门人员对回收设备、数量进行确认、审核

## 三、乙方工作

- 3.1 乙方负责配备清理、搬运所需要的工具（包括交通工具、搬运工具）。
- 3.2 乙方配备具经验丰富的专业技术人员，搬运安全由乙方负全责
- 3.3 乙方负责对搬运产生垃圾再处理（费用由甲方承担）

## 四、合同价款结算及支付

4.1 乙方需在书面确认单据签署后 20 日内，向甲方支付该批回收报废蓄电池的 100% 的回收款，逾期将视为自动放弃本次回收交易，书面确认书失效，由乙方承担由此引起甲方所有损失。

- 4.2 甲方收到乙方 100% 回收款后向乙方开具收款收据

## 五、承诺和违约责任

5.1 乙方承诺具有回收甲方报废的物资的合法资质，乙方承诺将甲方报废的物资按国家规

定进行合法的处理,乙方必须严格按照中国移动通信有限公司关于报废蓄电池回收处理渠道的相关规定,报废处理过程中不会对自然环境造成污染或损害其他第三人合法权益,否则将自行承担由此引起的全部责任。

5.2 甲方所报废物品,乙方不得转卖给其他通信运营商。

5.3 乙方如违反上述二条,应支付给甲方报废回收总金额20%的违约金,并赔偿甲方的全部损失和相关费用,同时甲方有权单方终止合作协议。

5.4 乙方承诺在任何情况下保护甲方的社会形象和知识产权,不得以任何形式对外宣传处理处置的物质形态和内容。

5.5 所有物资正式交接给乙方后视同产权转移,并承担转移后的一切环保责任、社会责任。

5.6 乙方回收价格详见附件一《2010年2V蓄电池集中采购回收价格表》。

5.7 乙方在完成甲方一个批次报废物资处理后,应向甲方要求提供该批次废旧物资的详细处理情况,具体内容应包括报废物资的详细处理方式、去向等,如有委托其他企业进行处置,需提供该企业的处理资质及物资交接确认书,相关数据保存至少3年内供甲方查询。

5.8 在搬运过程中,乙方应保障操作安全,如由于乙方原因对甲方其他任何物资造成损失,由乙方承担赔偿责任。

5.9 乙方在向乙方移交废旧蓄电池时,应当一并移交收集到的废旧手机电池、充电电池,乙方必须对其同样履行符合国家规定的流程进行处置。

## 六、本框架协议的有效期限

本框架协议的有效期限为自协议签订日期起的一年,自2010年12月1日起至2011年12月31日止。合同期满后,经双方同意,本合同可续签或续签至新的合同签署为止。

七、其他未尽事宜,双方可进一步协商作为本协议的补充条款。

## 八、争议解决

本合同履行过程中所有的争议应首先通过双方协商解决,协商不成,应提交争端仲裁委员会依据其规则进行仲裁,该委员会是终局性的。

## 九、合同的生效

本合同自双方授权代表签字并由双方单位盖章后生效,合同正本一式肆份,具有同等法律效力,甲、乙双方各持两份。

(下无正文)

【签字页】

---

甲方：中国移动通信集团浙江有限公司温州分公司（盖公章）

签字：

日期：

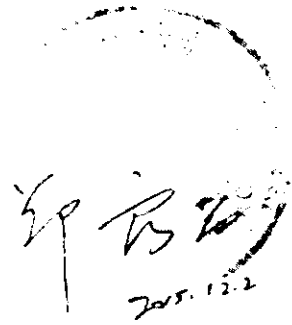

Handwritten signature and date: 2015.12.2

乙方：浙江超日再生资源有限公司（盖章）

签字：

日期：2015年12月10日

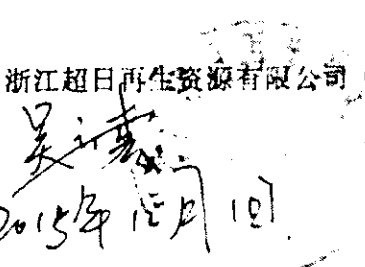

Handwritten signature and date: 2015年12月10日

# 危险废物经营许可证

浙危废经 第5 号

单位名称：浙江超日再生资源有限公司

法定代表人：许庆庆

注册地址：湖州市长兴县林城镇工业园区

经营地址：湖州市长兴县林城镇工业园区



经营范围：废铅酸蓄电池的收集、贮存（详见副本）

有效期限：三年（凡涉及许可的凭证经营）

发证机关 浙江省环境保护厅

发证日期 二〇一六年一月十一日





 中心地址：北京市昌平区北环路111号（邮编：102206） 北京市昌平区北环路111号  
 电话总机：010-68082111 辐射环境普测中心 辐射环境普测中心 辐射环境普测中心  
 电子邮箱：hbj@hbj.gov.cn 辐射环境普测中心 辐射环境普测中心 辐射环境普测中心





 中国辐射环境普测技术研究中心

### 中国辐射环境普测技术研究中心辐射环境普测技术研究中心环境影响评价公示

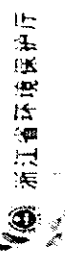

 中国辐射环境普测技术研究中心



### 网站第一次公示





公众参与调查表 (个人)

|  |             |        |        |
|--|-------------|--------|--------|
| 姓名   | 新德松         | 性别     | 男      |
| 年龄   | 46          | 地址     | 瑞安市虹桥路 |
| 联系方式   | 13587580060 | 相关基站名称 | 虹北花园D  |
| 与基站距离: 小于 50m ( ) 50-100m ( <input checked="" type="checkbox"/> ) 100-200m ( ) |             |        |        |

中国移动通信集团公司浙江分公司拟在温州市建设中国移动通信集团浙江有限公司温州分公司4G三期无线区建设项目,建设内容为新建4G基站约1094座。该项目建设的移动通信基站主要作用是覆盖无线通信服务区域,为用户提供移动基本语音业务、数据业务、增值业务,其原理是由基站通过天线系统接受和收发一定频率范围内的电磁波来实现的。经电磁环境类比监测和预测评价,在落实各项环境保护措施后,本项目建设的移动通信基站对周围环境的影响可以控制在国家规定的限值以内,符合环境保护的要求。

在我们的公众调查统计结果中将会反映和考虑您的想法和建议,同时会将统计结果向有关主管部门反馈,以作为其决策的参考意见,故您的意见具有重要意义,恳请您认真负责的态度协助我们完成此项调查工作。谢谢合作!

1. 您对所处的环境质量评价可程度: 非常满意 ( ) 基本满意 (  ) 一般 ( ) 不满意 ( )

2. 您认为当地最主要的环境问题: 大气 ( ) 水 ( ) 噪声 (  ) 其他 ( )

3. 您所在区域有移动通信信号如何: 好 ( ) 一般 (  ) 不好 ( ) 不知道 ( )

4. 您是了解为即将建设移动通信基站: 知道 ( ) 不知道 (  )

5. 您对中国移动的环境信誉满意程度: 非常满意 ( ) 基本满意 (  ) 一般 ( ) 不满意 ( )

6. 您对本项目最担心的环境问题: 辐射 (  ) 电磁 ( ) 其他 ( )

7. 本项目建成后对您的日常生活有何影响: 通信便利 ( ) 视觉干扰 ( ) 环境污染 ( ) 电磁辐射 ( ) 没有影响 (  ) 其他 ( )

8. 在环境影响报告表信息公示过程中,您是否愿意公开相关个人信息: 是 ( ) 否 (  )

以上请根据您的了解,在 ( ) 中打“√”

调查人: \_\_\_\_\_

调查日期: \_\_\_\_\_

调查地点: \_\_\_\_\_

(若页面不够,可写在背面)

调查日期: 2016年1月25日

调查员: 王建华 单位盖章: \_\_\_\_\_

## 公众参与调查表（团体）

|  |  |        |              |
|--|--|--------|--------------|
| 单位名称   | 浙江正业通讯设备有限公司   |        |              |
| 联系人  | 张秉权  | 地址     | 瑞安西门外排架路     |
| 联系方式   | 13806535115  | 相关基站名称 | 瑞安正业通讯设备有限公司 |
| 与相关基站距离：0~50m ( ) 50~100m ( <input checked="" type="checkbox"/> ) 100~200m ( ) |  |        |              |
| 项目概况   | <p>中国移动通信集团公司浙江分公司拟在温州市建设中国移动通信集团浙江有限公司温州分公司4G三期无线网建设项目，建设内容为新建4G基站约1094座。该项目建设的移动通信基站主要作用是覆盖无线通信服务区域，为用户提供移动基本话音业务、数据业务和增值业务，其原理是由基站通过天线系统接受和收发一定频率范围内的电磁波来实现的。</p> <p>经电磁环境类比监测和预测评价，在落实各项环境保护措施后，本项目建设的移动通信基站对周围环境的影响可以控制在国家规定的限值以内，符合环境保护的要求。</p> <p>在我们的公众调查统计结果中将会反映和考虑您的想法和建议，同时会将统计结果向有关主管部门反馈，以作为其决策的参考意见。故您的意见具有重要意义，恳请你能以认真负责的态度协助我们完成此项调查工作。谢谢合作！</p>  |        |              |
| 调查内容   | <p>1、贵单位对当地的环境质量的认可程度： 非常满意 ( ) 基本满意 ( <input checked="" type="checkbox"/> ) 不满意 ( )</p> <p>2、贵单位认为该地区主要的环境问题： 大气 ( ) 水 ( ) 噪声 ( <input checked="" type="checkbox"/> ) 电磁 ( ) 其他 ( )</p> <p>3、贵单位所在区域的移动通信信号如何： 好 ( ) 一般 ( <input checked="" type="checkbox"/> ) 不好 ( ) 不知道 ( )</p> <p>4、贵单位是否了解附近将建设通信基站： 知道 ( ) 不知道 ( <input checked="" type="checkbox"/> )</p> <p>5、贵单位对中国移动的环境信誉满意程度： 非常满意 ( ) 基本满意 ( <input checked="" type="checkbox"/> ) 不满意 ( )</p> <p>6、贵单位对本项目最担心的环境问题： 噪声 ( <input checked="" type="checkbox"/> ) 电磁 ( <input checked="" type="checkbox"/> ) 其他 ( )</p> <p>7、本项目建成后对贵单位有何影响： 通信便利 ( <input checked="" type="checkbox"/> ) 视觉影响 ( ) 环境影响 ( ) 植被破坏 ( ) 没有影响 ( ) 不知道 ( )</p> <p>8、在环境影响报告表信息公开过程中，贵单位是否愿意公开相关贵单位信息： 是 ( ) 否 ( <input checked="" type="checkbox"/> )</p> <p style="text-align: center;">以上请根据贵单位的了解，在 ( ) 中打“√”</p> |        |              |
| 意见与建议  | (若页面不够，可写在背面)  |        |              |

调查时间：2016年1月25日

调查员：胡秉权 单位盖章

附表1 中国移动通信集团浙江有限公司温州分公司 4G 三期无线网建设项目基站相关信息清单

| 序号  | 县市区 | 基站名称         | 基站编号   | 初选建设地址                    | 建设类型 | 东经(°)   | 北纬(°)  | 额定功率(W) | 天线增益    | 杆塔建设类型 |
|-----|-----|--------------|--------|---------------------------|------|---------|--------|---------|---------|--------|
| A1  | 苍南  | 苍南玉苍山 LY 信源池 | 770543 | 苍南县玉苍山 LY 信源池             | F 新建 | 120.303 | 27.520 | 10      | 16.5dBi | 新建     |
| A2  | 苍南  | 苍南灵溪渎浦路      | 771142 | 苍南县灵溪镇第十中学综合楼西侧（灵宜大道渎浦新村） | F 新建 | 120.437 | 27.517 | 10      | 16.5dBi | 新建     |
| A3  | 苍南  | 苍南灵溪消防       | 771195 | 苍南县灵溪镇华康服饰有限公司            | F 新建 | 120.428 | 27.533 | 6       | 16.5dBi | 新建     |
| A4  | 苍南  | 田墩           | 772381 | 苍南县灵溪镇状元内公路旁              | F 新建 | 120.354 | 27.487 | 10      | 14.5dBi | 新建     |
| A5  | 苍南  | 苍南大观         | 772498 | 苍南县灵溪镇大观村路旁               | F 新建 | 120.393 | 27.486 | 10      | 12.8dBi | 利旧原有   |
| A6  | 苍南  | 龙港涂厂村        | 776579 | 苍南县龙港涂厂村                  | F 新建 | 120.577 | 27.575 | 10      | 16.5dBi | 利旧原有   |
| A7  | 苍南  | 护法寺          | 776598 | 苍南县望里镇护法寺村                | F 新建 | 120.524 | 27.461 | 10      | 16.5dBi | 新建     |
| A8  | 苍南  | 苍南西一新村       | 777255 | 苍南县龙港镇西城路 15 号后栋七楼楼梯顶     | F 新建 | 120.538 | 27.580 | 6       | 16.5dBi | 利旧原有   |
| A9  | 苍南  | 苍南龙港月星村      | 777514 | 苍南县龙港镇月星村新路旁              | F 新建 | 120.504 | 27.543 | 6       | 16.5dBi | 新建     |
| A10 | 苍南  | 苍南灵溪苍南大道     | 777596 | 苍南县灵溪镇苍南大道和玉苍路交叉口         | F 新建 | 120.442 | 27.519 | 6       | 16.5dBi | 新建     |
| A11 | 苍南  | 苍南 78 省道浦坪南  | 777802 | 苍南县矾山镇 78 省道浦坪南山上         | F 新建 | 120.370 | 27.354 | 6       | 16.5dBi | 新建     |
| A12 | 苍南  | 苍南灵溪兴苍路      | 777813 | 苍南县灵溪镇兴苍路 27 号 6 楼        | F 新建 | 120.384 | 27.511 | 10      | 16.5dBi | 新建     |
| A13 | 苍南  | 苍南龙港繁华路      | 777814 | 苍南县龙港镇繁华街 75 号 5 楼        | F 新建 | 120.564 | 27.572 | 6       | 16.5dBi | 新建     |
| A14 | 苍南  | 苍南灵溪河口叶      | 777816 | 苍南县灵溪镇灵江加油站后面             | F 新建 | 120.462 | 27.524 | 6       | 16.5dBi | 新建     |
| A15 | 苍南  | 灵溪双灵村        | 777819 | 苍南县灵溪镇双联街 54 号 5 楼        | F 新建 | 120.384 | 27.506 | 6       | 13.5dBi | 新建     |
| A16 | 苍南  | 苍南沪山西        | 777820 | 苍南县灵溪镇沪山卤制品公司             | F 新建 | 120.417 | 27.549 | 6       | 16.5dBi | 新建     |
| A17 | 苍南  | 苍南灵溪玉苍钢业     | 777821 | 苍南县灵溪镇玉苍钢业厂房 8 楼顶         | F 新建 | 120.414 | 27.530 | 6       | 16.5dBi | 新建     |
| A18 | 苍南  | 苍南龙港岑浦村      | 777829 | 苍南县龙港岑浦村                  | F 新建 | 120.597 | 27.538 | 6       | 16.5dBi | 新建     |
| A19 | 苍南  | 苍南灵溪中心湖广场    | 777834 | 苍南县灵溪镇中心湖公园内              | F 新建 | 120.424 | 27.518 | 6       | 16.5dBi | 新建     |
| A20 | 苍南  | 苍南金乡永兴村      | 777835 | 苍南县金乡镇永兴村                 | F 新建 | 120.634 | 27.443 | 6       | 16.5dBi | 新建     |
| A21 | 苍南  | 苍南巴槽边防派出所    | 779993 | 苍南县巴槽镇边防派出所楼顶             | F 新建 | 120.628 | 27.491 | 6       | 16.5dBi | 新建     |
| A22 | 苍南  | 苍南灵溪四大村      | 779996 | 苍南县灵溪镇四大村新路旁              | F 新建 | 120.482 | 27.539 | 6       | 16.5dBi | 新建     |
| A23 | 苍南  | 苍南灵溪营垵村      | 779998 | 苍南县灵溪镇营垵村新路旁              | F 新建 | 120.467 | 27.536 | 6       | 16.5dBi | 新建     |
| A24 | 苍南  | 苍南马站供电局      | 872436 | 苍南县马站镇供电所顶楼               | F 新建 | 120.452 | 27.266 | 10      | 16.5dBi | 新建     |
| A25 | 苍南  | 苍南神州混凝土      | 872437 | 苍南县云岩灵宜公路旁神州混凝土公司 8 楼     | F 新建 | 120.486 | 27.522 | 10      | 16.5dBi | 新建     |
| A26 | 苍南  | 龙港一小 1800    | 872507 | 苍南县龙港购物中心 121 号六楼后首       | F 新建 | 120.547 | 27.585 | 10      | 16.5dBi | 利旧原有   |
| A27 | 苍南  | 苍南灵溪春蕾家具     | 872539 | 苍南县灵溪镇正越包装 4 楼            | F 新建 | 120.438 | 27.538 | 10      | 16.5dBi | 新建     |

附表1 中国移动通信集团浙江有限公司温州分公司 4G 三期无线网建设项目基站相关信息清单

| 序号  | 县市区 | 基站名称      | 基站编号   | 初选建设地址                         | 建设类型 | 东经(°)   | 北纬(°)  | 额定功率(W) | 天线增益    | 杆塔建设类型 |
|-----|-----|-----------|--------|--------------------------------|------|---------|--------|---------|---------|--------|
| A28 | 苍南  | 苍南巴槽新桥    | 872946 | 苍南县龙港镇巴槽九刀连村西路 41 号            | F 新建 | 120.602 | 27.492 | 6       | 16.5dBi | 新建     |
| A29 | 苍南  | 联营北       | 872959 | 苍南县灵溪镇沪山东路                     | F 新建 | 120.402 | 27.520 | 6       | 16.5dBi | 新建     |
| A30 | 苍南  | 灵溪土管所西    | 872960 | 苍南县灵溪镇二高对面公园内                  | F 新建 | 120.407 | 27.521 | 10      | 16.5dBi | 新建     |
| A31 | 苍南  | 苍南金乡园山头东  | 872969 | 苍南县金乡镇金马北路 65 号（金龙徽章有限公司 4 楼顶） | F 新建 | 120.607 | 27.426 | 10      | 16.5dBi | 新建     |
| A32 | 苍南  | 苍南金乡东门东   | 872972 | 苍南县金乡镇东门东                      | F 新建 | 120.620 | 27.433 | 10      | 16.5dBi | 新建     |
| A33 | 苍南  | 苍南金乡三工业区东 | 872980 | 苍南县金乡镇浙江亿伦建材有限公司楼顶             | F 新建 | 120.598 | 27.450 | 10      | 16.5dBi | 新建     |
| A34 | 苍南  | 苍南金上乾头村   | 872981 | 苍南县金乡镇乾头村                      | F 新建 | 120.605 | 27.453 | 10      | 16.5dBi | 新建     |
| A35 | 苍南  | 苍南马站南垄村   | 873375 | 苍南县马站镇南垄村                      | F 新建 | 120.490 | 27.239 | 10      | 16.5dBi | 新建     |
| A36 | 苍南  | 苍南观美竹排头   | 873408 | 苍南县观美镇双溪村新 78 省道旁              | F 新建 | 120.352 | 27.463 | 10      | 16.5dBi | 新建     |
| A37 | 苍南  | 苍南南宋新省道西  | 873411 | 苍南县南宋大湖新 78 省道附近               | F 新建 | 120.379 | 27.397 | 10      | 16.5dBi | 新建     |
| A38 | 苍南  | 苍南霞关北     | 873425 | 苍南县霞关镇线边山上教堂门口                 | F 新建 | 120.465 | 27.178 | 10      | 16.5dBi | 新建     |
| A39 | 苍南  | 苍南浦坪东     | 873426 | 苍南县浦坪村东侧 232 省道西侧              | F 新建 | 120.373 | 27.360 | 10      | 16.5dBi | 新建     |
| A40 | 苍南  | 巴槽大酒店     | 873619 | 苍南县巴槽镇大酒店顶楼                    | F 新建 | 120.621 | 27.490 | 6       | 16.5dBi | 新建     |
| A41 | 苍南  | 苍南灵峰      | 873697 | 苍南县金乡镇河头已河边                    | F 新建 | 120.613 | 27.460 | 10      | 16.5dBi | 利旧原有   |
| A42 | 苍南  | 苍南白鹤脚     | 873835 | 苍南县灵溪镇白鹤村                      | F 新建 | 120.433 | 27.489 | 6       | 16.5dBi | 利旧     |
| A43 | 苍南  | 苍南灵溪灵江余家桥 | 873837 | 苍南县灵溪灵江余家桥村                    | F 新建 | 120.462 | 27.537 | 6       | 16.5dBi | 利旧原有   |
| A44 | 苍南  | 苍南马站园仔山   | 873838 | 苍南县苍南马站马站公园内                   | F 新建 | 120.451 | 27.270 | 6       | 16.5dBi | 利旧     |
| A45 | 苍南  | 苍南仙居陈家堡   | 873839 | 苍南县钱库镇仙居钱仙路（仙平村）               | F 新建 | 120.568 | 27.509 | 6       | 16.5dBi | 利旧原有   |
| A46 | 苍南  | 苍南宜山纺织市场  | 873840 | 苍南县宜山纺织市场                      | F 新建 | 120.541 | 27.522 | 6       | 16.5dBi | 利旧原有   |
| A47 | 苍南  | 苍南藻溪兴文村   | 873841 | 苍南县藻溪兴文村                       | F 新建 | 120.488 | 27.477 | 6       | 13dBi   | 利旧     |
| A48 | 苍南  | 苍南龙港申通快递  | 873842 | 苍南县龙港申通快递                      | F 新建 | 120.503 | 27.556 | 6       | 16.5dBi | 利旧     |
| A49 | 苍南  | 苍南鹤顶山天湖   | 873886 | 苍南县鹤顶山天湖                       | F 新建 | 120.430 | 27.314 | 6       | 16.5dBi | 新建     |
| A50 | 苍南  | 苍南天德泵业    | 874125 | 苍南县灵溪镇塘下村东方向                   | F 新建 | 120.440 | 27.534 | 6       | 16.5dBi | 新建     |
| A51 | 苍南  | 苍南中墩西     | 874129 | 苍南县中墩乡尖礁村西北方向龙魁线路边山上           | F 新建 | 120.526 | 27.343 | 6       | 16.5dBi | 利旧     |
| A52 | 苍南  | 苍南南宋北     | 874806 | 苍南县矾山镇南宋 78 省道和北山街交叉口东南        | F 新建 | 120.389 | 27.389 | 6       | 16.5dBi | 利旧     |
| A53 | 苍南  | 苍南龙沙邮电所   | 874808 | 苍南县赤溪镇沙坡村                      | F 新建 | 120.539 | 27.392 | 6       | 16.5dBi | 利旧     |
| A54 | 苍南  | 苍南龙港郭宕    | 874812 | 苍南县龙港镇上河头村西北方向                 | F 新建 | 120.521 | 27.547 | 6       | 16.5dBi | 利旧     |

附表 1 中国移动通信集团浙江有限公司温州分公司 4G 三期无线网建设项目基站相关信息清单

| 序号  | 县市区 | 基站名称                | 基站编号   | 初选建设地址                       | 建设类型   | 东经(°)   | 北纬(°)  | 额定功率(W) | 天线增益    | 杆塔建设类型 |
|-----|-----|---------------------|--------|------------------------------|--------|---------|--------|---------|---------|--------|
| A55 | 苍南  | 苍南灵溪南水头南            | 874813 | 苍南县灵溪镇南水头村东南                 | F 新建   | 120.364 | 27.480 | 6       | 16.5dBi | 利旧     |
| A56 | 苍南  | 苍南灵溪瑞旺包装            | 399171 | 苍南县灵溪镇苍南工业园区正通包装材料厂房楼顶       | 单 D 新建 | 120.443 | 27.530 | 10      | 16.5dBi | 利旧原有   |
| A57 | 苍南  | 苍南博金都苑小区 XQFB       | 779475 | 苍南县灵溪镇博金都苑小区                 | 单 D 新建 | 120.536 | 27.587 | 10      | 16.5dBi | 新建     |
| A58 | 苍南  | 灵溪建兴东路南             | 872954 | 苍南县灵溪镇商业城（金色世纪量贩 KTV 对面的篮球场） | 单 D 新建 | 120.403 | 27.514 | 10      | 15dBi   | 利旧原有   |
| A59 | 苍南  | 苍南玉苍宾馆玉苍山东 LY 信源池 D | 874728 | 苍南县玉苍宾馆玉苍山东 LY 信源池           | 单 D 新建 | 120.276 | 27.522 | 10      | 16.5dBi | 新建     |
| A60 | 苍南  | 苍南龙翔路 XQFB          | 879694 | 苍南县龙港镇龙翔路                    | 单 D 新建 | 120.548 | 27.591 | 10      | 16.5dBi | 新建     |
| A61 | 苍南  | 苍南灵溪灵堡路 XQFB        | 879700 | 苍南县灵溪镇灵堡路 84 号               | 单 D 新建 | 120.400 | 27.511 | 10      | 13dBi   | 新建     |
| A62 | 苍南  | 苍南龙港镇育才街 XQFB       | 879701 | 苍南县龙港镇育才街                    | 单 D 新建 | 120.547 | 27.576 | 10      | 16.5dBi | 新建     |
| A63 | 苍南  | 苍南灵溪工人路北 XQFB       | 879705 | 苍南县灵溪工人路北                    | 单 D 新建 | 120.400 | 27.511 | 10      | 16.5dBi | 新建     |
| A64 | 苍南  | 苍南灵溪人民大道 XQFB       | 879709 | 苍南县灵溪人民大道                    | 单 D 新建 | 120.410 | 27.515 | 10      | 16.5dBi | 新建     |
| A65 | 苍南  | 苍南文卫路 XQFB          | 879715 | 苍南县龙港镇文卫路（沿河一街 2 号 6 楼）      | 单 D 新建 | 120.545 | 27.588 | 10      | 16.5dBi | 新建     |
| A66 | 苍南  | 苍南灵溪东苍小区 XQFB       | 879718 | 苍南县灵溪东苍小区                    | 单 D 新建 | 120.408 | 27.524 | 10      | 16.5dBi | 新建     |
| A67 | 苍南  | 龙港公安局 D             | 870680 | 苍南县龙港公安分局楼顶（金钗街 124 号）       | 共 F 新建 | 120.550 | 27.582 | 10      | 15.5dBi | 利旧原有   |
| A68 | 苍南  | 灵溪江滨路 D             | 870727 | 苍南县灵溪镇三街江滨路晓雯音乐学校隔壁第三间       | 共 F 新建 | 120.406 | 27.505 | 15      | 13dBi   | 利旧原有   |
| A69 | 苍南  | 中瑞印刷 D              | 870769 | 苍南县龙港中瑞印刷                    | 共 F 新建 | 120.524 | 27.566 | 15      | 16.5dBi | 利旧原有   |
| A70 | 苍南  | 浦亭 D                | 871558 | 苍南县灵溪镇双灵双灵村（灵溪代维仓库旁）         | 共 F 新建 | 120.389 | 27.513 | 10      | 15.5dBi | 利旧原有   |
| A71 | 苍南  | 灵溪渔塘口 D             | 871563 | 苍南县灵溪渔塘口                     | 共 F 新建 | 120.412 | 27.500 | 10      | 16.5dBi | 利旧原有   |
| A72 | 苍南  | 灵溪工业园 D             | 871567 | 苍南县灵溪镇山东村 82 号后面             | 共 F 新建 | 120.415 | 27.532 | 10      | 16.5dBi | 利旧原有   |
| A73 | 苍南  | 凤池 D                | 871568 | 苍南县灵溪凤池                      | 共 F 新建 | 120.391 | 27.515 | 10      | 16.5dBi | 利旧原有   |
| A74 | 苍南  | 灵溪塘下工业区 D           | 871585 | 苍南县灵溪塘下工业区管委会旁               | 共 F 新建 | 120.441 | 27.537 | 10      | 10dBi   | 利旧原有   |
| A75 | 苍南  | 城东小区二 D             | 871587 | 苍南县灵溪镇城东小区二                  | 共 F 新建 | 120.415 | 27.505 | 10      | 16.5dBi | 利旧原有   |
| A76 | 苍南  | 灵溪农贸市场 D            | 872000 | 苍南县灵溪镇第四中学靠交警大楼边角 1 楼        | 共 F 新建 | 120.400 | 27.522 | 10      | 16.5dBi | 利旧原有   |
| A77 | 苍南  | 灵溪瑞旺包装 D            | 873884 | 苍南县灵溪镇苍南工业园区正通包装材料厂房楼顶       | 共 F 新建 | 120.443 | 27.530 | 10      | 16.5dBi | 利旧原有   |
| A78 | 苍南  | 政法公寓 D              | 874131 | 苍南县灵溪公园南路 109-1 号五楼后首        | 共 F 新建 | 120.397 | 27.501 | 10      | 16.5dBi | 利旧原有   |
| A79 | 苍南  | 苍南灵溪中心湖广场 D         | 874132 | 苍南县灵溪中心湖广场                   | 共 F 新建 | 120.423 | 27.519 | 10      | 10dBi   | 利旧原有   |

附表1 中国移动通信集团浙江有限公司温州分公司 4G 三期无线网建设项目基站相关信息清单

| 序号  | 县市区 | 基站名称        | 基站编号   | 初选建设地址                              | 建设类型   | 东经(°)   | 北纬(°)  | 额定功率(W) | 天线增益    | 杆塔建设类型 |
|-----|-----|-------------|--------|-------------------------------------|--------|---------|--------|---------|---------|--------|
| A80 | 苍南  | 渚浦 D        | 874133 | 苍南县灵溪镇第十中学综合楼五楼西侧(灵宜大道渚浦新村)         | 共 F 新建 | 120.433 | 27.521 | 10      | 16.5dBi | 利旧原有   |
| A81 | 苍南  | 苍南灵溪兴苍路 D   | 874134 | 苍南县灵溪镇兴苍路 27 号                      | 共 F 新建 | 120.384 | 27.511 | 10      | 13dBi   | 利旧原有   |
| A82 | 苍南  | 粮食市场 D      | 874135 | 苍南县灵溪镇韩兴路 25 号旁 1 楼                 | 共 F 新建 | 120.381 | 27.499 | 10      | 16.5dBi | 利旧原有   |
| A83 | 苍南  | 灵溪星海大酒店 D   | 874136 | 苍南县灵溪星海大酒店楼顶                        | 共 F 新建 | 120.378 | 27.499 | 10      | 15.5dBi | 利旧原有   |
| A84 | 苍南  | 灵溪坝头村 D     | 874137 | 苍南县灵溪坝头村便民服务中心(村委会办公大楼七楼顶)          | 共 F 新建 | 120.373 | 27.492 | 10      | 15.5dBi | 利旧原有   |
| A85 | 苍南  | 人民大道渚浦路 D   | 874138 | 苍南县灵溪镇人民大道与渚浦路交叉口(灵溪镇求知中路 28 号 6 楼) | 共 F 新建 | 120.432 | 27.526 | 10      | 16.5dBi | 利旧原有   |
| A86 | 苍南  | 灵溪土管所 D     | 874140 | 苍南县灵溪镇东川村郑氏宗祠右侧河边 1 楼               | 共 F 新建 | 120.411 | 27.523 | 10      | 16.5dBi | 利旧原有   |
| A87 | 苍南  | 苍南灵溪玉苍钢业 D  | 874141 | 苍南县灵溪玉苍钢业办公楼顶                       | 共 F 新建 | 120.414 | 27.530 | 10      | 15.5dBi | 利旧原有   |
| A88 | 苍南  | 马站 D        | 874142 | 苍南县马站镇邮政支局五楼                        | 共 F 新建 | 120.455 | 27.267 | 10      | 16.5dBi | 利旧原有   |
| A89 | 苍南  | 钱库 D        | 874143 | 苍南县钱库镇邮电支局(百花街 122 号)               | 共 F 新建 | 120.569 | 27.486 | 10      | 16.5dBi | 利旧原有   |
| A90 | 苍南  | 宜山 D        | 874144 | 苍南县宜山镇邮电支局                          | 共 F 新建 | 120.538 | 27.516 | 10      | 16.5dBi | 利旧原有   |
| A91 | 苍南  | 苍南龙港西排新村东 D | 874146 | 苍南县龙港镇西三街温莎大酒店楼顶                    | 共 F 新建 | 120.532 | 27.579 | 10      | 16.5dBi | 利旧原有   |
| A92 | 苍南  | 灵溪南垟 D      | 874147 | 苍南县灵溪南垟                             | 共 F 新建 | 120.427 | 27.520 | 15      | 16.5dBi | 新建     |
| B1  | 洞头  | 洞头小门山延伸段    | 779912 | 洞头区大门镇小门山延伸段                        | F 新建   | 121.061 | 27.992 | 15      | 16.5dBi | 利旧原有   |
| B2  | 洞头  | 洞头人民医院宏站    | 779923 | 洞头区北岙街道新城区人民医院                      | F 新建   | 121.153 | 27.843 | 6       | 16.5dBi | 利旧原有   |
| B3  | 洞头  | 洞头杨文工业区三    | 872501 | 洞头区北岙街道杨文工业区三                       | F 新建   | 121.167 | 27.856 | 6       | 16.5dBi | 利旧原有   |
| B4  | 洞头  | 洞头南塘工业区中    | 872537 | 洞头区北岙街道南塘工业区中                       | F 新建   | 121.133 | 27.822 | 6       | 16.5dBi | 利旧原有   |
| B5  | 洞头  | 洞头大王殿村      | 872792 | 洞头区北岙街道大王殿村山坡上                      | F 新建   | 121.182 | 27.849 | 6       | 15dBi   | 利旧原有   |
| B6  | 洞头  | 洞头大门沙岙      | 873069 | 洞头区大门镇沙岙村后山上                        | F 新建   | 121.121 | 27.972 | 6       | 15dBi   | 利旧原有   |
| B7  | 洞头  | 洞头北岙教师进修学校  | 873082 | 洞头区北岙街道教师进修学校山坡上                    | F 新建   | 121.139 | 27.841 | 6       | 16.5dBi | 利旧原有   |
| B8  | 洞头  | 洞头北岙风门      | 873452 | 洞头区北岙街道风门村                          | F 新建   | 121.135 | 27.828 | 6       | 16.5dBi | 利旧原有   |
| B9  | 洞头  | 洞头北岙胜利岙     | 873453 | 洞头区北岙街道胜利岙村                         | F 新建   | 121.179 | 27.858 | 6       | 16.5dBi | 利旧原有   |
| B10 | 洞头  | 洞头大门马岙潭     | 874046 | 洞头区大门镇马岙潭度假村酒店 5 层                  | F 新建   | 121.119 | 27.981 | 6       | 16.5dBi | 新建     |
| B11 | 洞头  | 洞头大门乌龟岩     | 874047 | 洞头区大门镇乌龟岩村                          | F 新建   | 121.113 | 27.968 | 6       | 15dBi   | 新建     |
| B12 | 洞头  | 洞头大门杨梅田村    | 874048 | 洞头区大门镇杨梅田村                          | F 新建   | 121.066 | 27.973 | 6       | 15dBi   | 新建     |

附表1 中国移动通信集团浙江有限公司温州分公司 4G 三期无线网建设项目基站相关信息清单

| 序号  | 县市区 | 基站名称        | 基站编号   | 初选建设地址                     | 建设类型   | 东经(°)   | 北纬(°)  | 额定功率(W) | 天线增益    | 杆塔建设类型 |
|-----|-----|-------------|--------|----------------------------|--------|---------|--------|---------|---------|--------|
| B13 | 洞头  | 洞头大门流潭岩     | 874164 | 洞头区大门镇流潭岩村                 | F 新建   | 121.056 | 27.972 | 6       | 15dBi   | 新建     |
| B14 | 洞头  | 洞头海滨大道分布    | 873080 | 洞头区北岙街道新城区海滨大道             | 单 D 新建 | 121.149 | 27.848 | 10      | 16.5dBi | 新建     |
| B15 | 洞头  | 洞头大门潭头造船厂   | 873894 | 洞头区大门镇潭头造船厂                | 单 D 新建 | 121.088 | 27.946 | 10      | 16.5dBi | 新建     |
| B16 | 洞头  | 洞头大门当中坑     | 873896 | 洞头区大门镇当中坑                  | 单 D 新建 | 121.045 | 27.966 | 10      | 16.5dBi | 新建     |
| B17 | 洞头  | 洞头北岙气象局     | 873897 | 洞头区北岙街道气象局                 | 单 D 新建 | 121.152 | 27.834 | 10      | 16.5dBi | 新建     |
| C1  | 经开区 | 新滨海自营厅      | 773769 | 温州经济技术开发区滨海工业园区南龙步行街新滨海自营厅 | F 新建   | 120.813 | 27.868 | 5       | 16.5dBi | 利旧原有   |
| C2  | 经开区 | 龙湾天河天马大街    | 777199 | 温州经济技术开发区天河街道天马大街          | F 新建   | 120.782 | 27.866 | 6       | 16.5dBi | 利旧原有   |
| C3  | 经开区 | 龙湾天马大街小川路   | 777741 | 温州经济技术开发区天河街道天马大街小川路       | F 新建   | 120.780 | 27.864 | 15      | 16.5dBi | 利旧原有   |
| C4  | 经开区 | 龙湾滨海五道二十路   | 871902 | 温州经济技术开发区滨海园区五道与滨海二十路交叉口   | F 新建   | 120.788 | 27.826 | 6       | 16.5dBi | 利旧原有   |
| C5  | 经开区 | 沙城自营厅       | 872519 | 温州经济技术开发区沙城街道沙城自营厅         | F 新建   | 120.803 | 27.888 | 5       | 16.5dBi | 利旧原有   |
| C6  | 经开区 | 龙湾海城银山路北    | 872718 | 温州经济技术开发区银山路北侧土豆卫浴公司       | F 新建   | 120.786 | 27.830 | 6       | 16.5dBi | 利旧原有   |
| C7  | 经开区 | 龙湾海城海工大道银山路 | 872720 | 温州经济技术开发区海工大道立新水暖器材公司      | F 新建   | 120.781 | 27.825 | 6       | 16.5dBi | 新建     |
| C8  | 经开区 | 滨海金乳牛公司北    | 872722 | 温州经济技术开发区滨海园区十二路 480 号     | F 新建   | 121.809 | 27.849 | 6       | 15.5dBi | 利旧原有   |
| C9  | 经开区 | 天河天马大街西     | 872724 | 温州经济技术开发区天河街道天马大街西         | F 新建   | 120.780 | 27.867 | 10      | 16.5dBi | 利旧原有   |
| C10 | 经开区 | 龙湾滨海三路梧桐路   | 872732 | 温州经济技术开发区滨海园区三路温州劲运鞋业有限公司  | F 新建   | 120.821 | 27.873 | 6       | 15.5dBi | 新建     |
| C11 | 经开区 | 龙湾七甲南       | 872736 | 温州经济技术开发区龙湾七甲南             | F 新建   | 120.810 | 27.886 | 10      | 16.5dBi | 利旧原有   |
| C12 | 经开区 | 龙湾超力制锁      | 872739 | 温州经济技术开发区滨海园区龙湾超力制锁        | F 新建   | 120.800 | 27.884 | 6       | 16.5dBi | 利旧原有   |
| C13 | 经开区 | 沙城八甲村西      | 872740 | 温州经济技术开发区沙城街道八甲村西          | F 新建   | 120.811 | 27.892 | 10      | 16.5dBi | 利旧原有   |
| C14 | 经开区 | 龙湾天河永丰路标准厂房 | 873297 | 温州经济技术开发区天河街道永丰路           | F 新建   | 120.788 | 27.861 | 15      | 16.5dBi | 利旧原有   |
| C15 | 经开区 | 龙湾滨海牧野科技    | 873792 | 温州经济技术开发区滨海园区牧野科技          | F 新建   | 120.794 | 27.844 | 9       | 16.5dBi | 利旧原有   |
| C16 | 经开区 | 金海经六路纬十一路   | 873798 | 温州经济技术开发区金海经六路纬十一路绿化带内     | F 新建   | 120.809 | 27.822 | 6       | 15dBi   | 利旧原有   |
| C17 | 经开区 | 龙湾滨海二道八路    | 874188 | 温州经济技术开发区滨海园区滨海二道八路交叉口     | F 新建   | 120.764 | 27.943 | 6       | 15dBi   | 新建     |
| C18 | 经开区 | 龙湾滨海六道二路    | 874189 | 温州经济技术开发区滨海园区六道二路交叉口       | F 新建   | 120.836 | 27.863 | 6       | 16.5dBi | 利旧原有   |
| C19 | 经开区 | 龙湾海城龙瑞大道北   | 874191 | 温州经济技术开发区龙湾海城龙瑞大道北         | F 新建   | 120.761 | 27.839 | 6       | 16.5dBi | 利旧原有   |
| C20 | 经开区 | 龙湾沙城环镇路沧浪段  | 875159 | 温州经济技术开发区沙城街道五甲街 224 弄     | F 新建   | 120.801 | 27.877 | 6       | 16.5dBi | 新建     |
| C21 | 经开区 | 龙湾永强大道永恩    | 872242 | 温州经济技术开发区沙城街道永阜村永阜路 49 号   | 单 D 新建 | 120.790 | 27.872 | 10      | 16.5dBi | 利旧原有   |

附表1 中国移动通信集团浙江有限公司温州分公司 4G 三期无线网建设项目基站相关信息清单

| 序号  | 县市区 | 基站名称       | 基站编号   | 初选建设地址              | 建设类型 | 东经(°)   | 北纬(°)  | 额定功率(W) | 天线增益    | 杆塔建设类型 |
|-----|-----|------------|--------|---------------------|------|---------|--------|---------|---------|--------|
| C22 | 经开区 | 天河天凤村西     | 872725 | 温州经济技术开发区天河街道天凤村西   | 单D新建 | 120.781 | 27.868 | 10      | 16.5dBi | 新建     |
| C23 | 经开区 | 龙湾滨海三道十二路北 | 874186 | 温州经济技术开发区滨海园区三道十二路北 | 单D新建 | 120.804 | 27.853 | 15      | 16.5dBi | 利旧原有   |
| C24 | 经开区 | 滨海十三路      | 874454 | 温州经济技术开发区滨海园区十三路口   | 共F新建 | 120.796 | 27.849 | 10      | 16.5dBi | 利旧原有   |
| D1  | 乐清  | 乐清大荆岭脚村    | 770035 | 乐清市大荆岭脚村            | F新建  | 121.125 | 28.389 | 8       | 16.5dBi | 新建     |
| D2  | 乐清  | 乐清云浦路      | 770890 | 乐清市云浦路              | F新建  | 120.964 | 28.123 | 10      | 16.5dBi | 新建     |
| D3  | 乐清  | 南岳中学       | 770907 | 乐清市南岳镇中心幼儿园边民房楼顶    | F新建  | 121.080 | 28.184 | 6       | 14.5dbi | 新建     |
| D4  | 乐清  | 乐清蒲歧中学     | 771070 | 乐清市蒲歧中学             | F新建  | 121.051 | 28.172 | 6       | 16.5dBi | 新建     |
| D5  | 乐清  | 乐清慎海三眼陡    | 771487 | 乐清市慎海三眼陡            | F新建  | 121.014 | 28.138 | 6       | 14.5dbi | 新建     |
| D6  | 乐清  | 乐清下贾岙      | 771895 | 乐清市下贾岙              | F新建  | 120.997 | 28.195 | 12      | 16.5dBi | 新建     |
| D7  | 乐清  | 新世纪大厦      | 771902 | 乐清市新世纪大厦            | F新建  | 120.968 | 28.109 | 6       | 16.5dBi | 新建     |
| D8  | 乐清  | 乐清灵秀山庄     | 774228 | 乐清市雁荡景区步行街边山上       | F新建  | 121.114 | 28.373 | 6       | 16.5dBi | 新建     |
| D9  | 乐清  | 乐清上海花园     | 774230 | 乐清市上海花园             | F新建  | 121.005 | 28.096 | 5       | 16.5dBi | 新建     |
| D10 | 乐清  | 盐盆东山       | 776912 | 乐清市盐盆东山村            | F新建  | 120.985 | 28.079 | 6       | 16.5dBi | 新建     |
| D11 | 乐清  | 乐清虹桥合兴路    | 776914 | 乐清市虹桥合兴路            | F新建  | 121.040 | 28.219 | 9       | 16.5dBi | 新建     |
| D12 | 乐清  | 乐清磐石西社     | 777865 | 乐清市磐石西社农田内          | F新建  | 120.838 | 28.010 | 6       | 16.5dBi | 新建     |
| D13 | 乐清  | 乐清柳市岭头     | 777866 | 乐清市柳市岭头山坡上          | F新建  | 120.896 | 28.090 | 6       | 16.5dBi | 新建     |
| D14 | 乐清  | 乐清乐柳线      | 777867 | 乐清市乐柳线              | F新建  | 120.891 | 28.100 | 15      | 16.5dBi | 新建     |
| D15 | 乐清  | 乐清象阳坭前村    | 777870 | 乐清市象阳镇坭前村垃圾场边农田     | F新建  | 120.949 | 28.042 | 6       | 16.5dBi | 新建     |
| D16 | 乐清  | 乐清里一村      | 777875 | 乐清市里一村              | F新建  | 121.078 | 28.198 | 6       | 16.5dBi | 新建     |
| D17 | 乐清  | 乐清四都丁岙村    | 777883 | 乐清市淡溪镇丁岙村路边山坡上      | F新建  | 120.947 | 28.228 | 6       | 16.5dBi | 新建     |
| D18 | 乐清  | 乐清双峰老鼠嘴村   | 777887 | 乐清市双峰镇老鼠嘴村村委会后边山上   | F新建  | 121.120 | 28.432 | 8       | 16.5dBi | 新建     |
| D19 | 乐清  | 乐清乐成西塔     | 777896 | 乐清市乐成镇西塔村后山上        | F新建  | 120.954 | 28.125 | 6       | 16.5dBi | 新建     |
| D20 | 乐清  | 乐清水白线黄泥岭头  | 777899 | 乐清市水白线黄泥岭头          | F新建  | 121.157 | 28.379 | 6       | 16.5dBi | 新建     |
| D21 | 乐清  | 乐清坭山村      | 777903 | 乐清市乐清坭山村山上          | F新建  | 120.897 | 28.206 | 6       | 16.5dBi | 新建     |
| D22 | 乐清  | 乐清翁垟三盐路段   | 777907 | 乐清市翁垟镇三盐村公路边        | F新建  | 120.979 | 28.039 | 6       | 16.5dBi | 新建     |
| D23 | 乐清  | 乐清翁垟三屿路段   | 777908 | 乐清市翁垟镇三屿村公路边        | F新建  | 120.979 | 28.030 | 10      | 16.5dBi | 新建     |
| D24 | 乐清  | 乐清湾港区新兴路   | 777912 | 乐清市湾港区新兴路           | F新建  | 121.084 | 28.166 | 15      | 16.5dBi | 新建     |

附表1 中国移动通信集团浙江有限公司温州分公司 4G 三期无线网建设项目基站相关信息清单

| 序号  | 县市区 | 基站名称      | 基站编号   | 初选建设地址              | 建设类型 | 东经(°)   | 北纬(°)  | 额定功率(W) | 天线增益    | 杆塔建设类型 |
|-----|-----|-----------|--------|---------------------|------|---------|--------|---------|---------|--------|
| D25 | 乐清  | 乐清湾港区虹蒲大道 | 777913 | 乐清市湾港区虹蒲大道          | F 新建 | 121.083 | 28.158 | 15      | 16.5dBi | 新建     |
| D26 | 乐清  | 乐清镇安郑家岭隧道 | 779384 | 乐清市乐清镇安郑家岭隧道        | F 新建 | 121.167 | 28.453 | 6       | 16.5dBi | 新建     |
| D27 | 乐清  | 乐清黄华东方造船厂 | 872253 | 乐清市黄华码头东方造船厂对面民房    | F 新建 | 120.913 | 27.994 | 10      | 16.5dBi | 新建     |
| D28 | 乐清  | 乐清虹桥南洋    | 872478 | 乐清市虹桥南洋             | F 新建 | 121.065 | 28.230 | 15      | 16.5dBi | 新建     |
| D29 | 乐清  | 乐清乐成鲤鱼巷   | 872485 | 乐清市乐成镇外贸公司          | F 新建 | 120.961 | 28.122 | 6       | 14.5dbi | 新建     |
| D30 | 乐清  | 乐清白象塘下村   | 872488 | 乐清市塘下交通北路 668 号     | F 新建 | 120.847 | 28.049 | 10      | 15dBi   | 新建     |
| D31 | 乐清  | 乐清天成万桥一村  | 872491 | 乐清市天成万桥一村           | F 新建 | 121.033 | 28.172 | 10      | 16.5dBi | 新建     |
| D32 | 乐清  | 金龙集团      | 872499 | 乐清市金龙集团             | F 新建 | 120.880 | 28.031 | 6       | 16.5dBi | 新建     |
| D33 | 乐清  | 乐清东山西村    | 872500 | 乐清市旭阳路东山西村公交站后边民房   | F 新建 | 120.989 | 28.112 | 6       | 16.5dBi | 新建     |
| D34 | 乐清  | 乐清南塘珠南村   | 872579 | 乐清市南塘珠南村            | F 新建 | 121.101 | 28.230 | 6       | 16.5dBi | 新建     |
| D35 | 乐清  | 乐清白鹭屿新区   | 872818 | 乐清市白鹭屿新区            | F 新建 | 120.816 | 28.025 | 10      | 16.5dBi | 新建     |
| D36 | 乐清  | 乐清白鹭屿村中   | 872819 | 乐清市北白象镇白鹭屿村小学边民房    | F 新建 | 120.800 | 27.026 | 6       | 16.5dBi | 新建     |
| D37 | 乐清  | 乐清磐石小学    | 872821 | 乐清市磐石镇东街 5 号        | F 新建 | 120.824 | 27.996 | 6       | 13dBi   | 新建     |
| D38 | 乐清  | 乐清磐石镇前路   | 872822 | 乐清市磐石镇财福路 11 号边民房   | F 新建 | 120.822 | 28.001 | 10      | 13dBi   | 新建     |
| D39 | 乐清  | 乐清磐石电厂东   | 872823 | 乐清市磐石电厂东            | F 新建 | 120.841 | 27.996 | 10      | 16.5dBi | 新建     |
| D40 | 乐清  | 乐清磐石油车村   | 872824 | 乐清市磐石油车村            | F 新建 | 120.829 | 28.010 | 10      | 16.5dBi | 新建     |
| D41 | 乐清  | 乐清白象莲池头村  | 872825 | 乐清市北白象镇南港社区中心       | F 新建 | 120.860 | 28.006 | 6       | 14.5dbi | 新建     |
| D42 | 乐清  | 乐清白象山后村   | 872826 | 乐清市白象镇山后村小山坡顶       | F 新建 | 120.857 | 28.014 | 6       | 16.5dBi | 新建     |
| D43 | 乐清  | 乐清白象商量桥村  | 872827 | 乐清市白象商量桥村           | F 新建 | 120.844 | 28.025 | 10      | 16.5dBi | 新建     |
| D44 | 乐清  | 乐清白象岭西村   | 872828 | 乐清市白象岭西村            | F 新建 | 120.837 | 28.032 | 10      | 16.5dBi | 新建     |
| D45 | 乐清  | 乐清白象旺林村   | 872830 | 乐清市白象镇乐清市浙南冷拉型钢有限公司 | F 新建 | 120.830 | 28.042 | 6       | 16.5dBi | 新建     |
| D46 | 乐清  | 乐清白象板塘沙洪路 | 872831 | 乐清市白象板塘沙洪路          | F 新建 | 120.824 | 28.042 | 10      | 16.5dBi | 新建     |
| D47 | 乐清  | 乐清白象交通中路  | 872832 | 乐清市白象镇交通中路馆宾商务宾馆    | F 新建 | 120.847 | 28.038 | 6       | 16.5dBi | 新建     |
| D48 | 乐清  | 乐清白象大道    | 872834 | 乐清市白象大道             | F 新建 | 120.856 | 28.040 | 10      | 16.5dBi | 新建     |
| D49 | 乐清  | 乐清白象马路角村  | 872835 | 乐清市白象马路角村           | F 新建 | 120.855 | 28.050 | 10      | 16.5dBi | 新建     |
| D50 | 乐清  | 乐清柳市林宅村   | 872836 | 乐清市柳市林宅村            | F 新建 | 120.875 | 28.045 | 10      | 16.5dBi | 新建     |
| D51 | 乐清  | 乐清柳市人民电器  | 872837 | 乐清市柳市人民电器           | F 新建 | 120.881 | 28.051 | 10      | 16.5dBi | 新建     |

附表 1 中国移动通信集团浙江有限公司温州分公司 4G 三期无线网建设项目基站相关信息清单

| 序号  | 县市区 | 基站名称     | 基站编号   | 初选建设地址               | 建设类型 | 东经(°)   | 北纬(°)  | 额定功率(W) | 天线增益    | 杆塔建设类型 |
|-----|-----|----------|--------|----------------------|------|---------|--------|---------|---------|--------|
| D52 | 乐清  | 乐清柳市后西村  | 872838 | 乐清市柳市后西村             | F 新建 | 120.891 | 28.037 | 10      | 16.5dBi | 新建     |
| D53 | 乐清  | 乐清柳市前西村  | 872839 | 乐清市柳市前西村             | F 新建 | 120.889 | 28.034 | 10      | 16.5dBi | 新建     |
| D54 | 乐清  | 乐清柳市上池村  | 872840 | 乐清市柳市上池村             | F 新建 | 120.899 | 28.035 | 10      | 16.5dBi | 新建     |
| D55 | 乐清  | 乐清柳市陕西村  | 872841 | 乐清市柳市镇陕西村栖凤路 20 号斜对面 | F 新建 | 120.901 | 28.037 | 10      | 16.5dBi | 新建     |
| D56 | 乐清  | 乐清柳市上池村西 | 872842 | 乐清市柳市上池西一居民房楼顶       | F 新建 | 120.900 | 28.040 | 6       | 14.5dbi | 新建     |
| D57 | 乐清  | 乐清柳市河东村  | 872843 | 乐清市柳市河东村             | F 新建 | 120.906 | 28.038 | 10      | 16.5dBi | 新建     |
| D58 | 乐清  | 乐清柳市柳翁东路 | 872844 | 乐清市柳市镇浙江天波电气科技有限公司   | F 新建 | 120.911 | 28.038 | 6       | 16.5dBi | 新建     |
| D59 | 乐清  | 乐清柳市潭头南  | 872845 | 乐清市柳市镇潭头村环兴路 38 号    | F 新建 | 120.909 | 28.040 | 6       | 16.5dBi | 新建     |
| D60 | 乐清  | 乐清象阳高前村  | 872846 | 乐清市象阳高前村             | F 新建 | 120.926 | 28.037 | 10      | 16.5dBi | 新建     |
| D61 | 乐清  | 乐清柳市怡月路  | 872847 | 乐清市柳市怡月路             | F 新建 | 120.895 | 28.050 | 10      | 16.5dBi | 新建     |
| D62 | 乐清  | 乐清柳市翔金垟村 | 872849 | 乐清市柳市翔金垟老村 180 号     | F 新建 | 120.890 | 28.053 | 6       | 16.5dBi | 新建     |
| D63 | 乐清  | 乐清柳市昌盛路  | 872851 | 乐清市柳市昌盛路             | F 新建 | 120.908 | 28.059 | 10      | 16.5dBi | 新建     |
| D64 | 乐清  | 乐清柳市苏岙村  | 872852 | 乐清市柳市镇苏岙村山上          | F 新建 | 120.923 | 28.067 | 8       | 16.5dBi | 新建     |
| D65 | 乐清  | 乐清柳市湖东北  | 872853 | 乐清市清柳市湖东北            | F 新建 | 120.870 | 28.062 | 10      | 16.5dBi | 新建     |
| D66 | 乐清  | 柳市前州     | 872856 | 乐清市柳市镇前州南大桥桥头        | F 新建 | 120.872 | 28.076 | 8       | 16.5dBi | 新建     |
| D67 | 乐清  | 柳市沙后     | 872857 | 乐清市柳市沙后              | F 新建 | 120.874 | 28.083 | 10      | 16.5dBi | 新建     |
| D68 | 乐清  | 乐清白石北    | 872859 | 乐清市白石镇街口村服务中心河对岸山上   | F 新建 | 120.858 | 28.095 | 10      | 16.5dBi | 新建     |
| D69 | 乐清  | 乐清白石大猫洋东 | 872861 | 乐清市白石镇大猫洋工业区山上       | F 新建 | 120.854 | 28.100 | 6       | 16.5dBi | 新建     |
| D70 | 乐清  | 乐清盐盆中街   | 872863 | 乐清市盐盆中街              | F 新建 | 120.973 | 28.073 | 10      | 16.5dBi | 新建     |
| D71 | 乐清  | 乐清乐成南岸村  | 872864 | 乐清市乐成南岸村一民房五楼顶       | F 新建 | 120.975 | 28.096 | 6       | 14.5dbi | 新建     |
| D72 | 乐清  | 乐清石马移民区西 | 872865 | 乐清市乐兴路 11-1 号        | F 新建 | 120.969 | 28.105 | 10      | 16.5dBi | 新建     |
| D73 | 乐清  | 乐清乐成富强路  | 872867 | 乐清市乐成富强路             | F 新建 | 120.956 | 28.111 | 10      | 16.5dBi | 新建     |
| D74 | 乐清  | 乐清乐成湖上岙北 | 872868 | 乐清市乐成镇湖上岙村后山坡上       | F 新建 | 120.942 | 28.116 | 6       | 16.5dBi | 新建     |
| D75 | 乐清  | 乐清宁康乐湖路口 | 872869 | 乐清市宁康乐湖路口            | F 新建 | 120.958 | 28.117 | 10      | 16.5dBi | 新建     |
| D76 | 乐清  | 乐清双雁晨曦路口 | 872872 | 乐清市双雁晨曦路口            | F 新建 | 120.972 | 28.122 | 10      | 16.5dBi | 新建     |
| D77 | 乐清  | 乐清后所村西   | 872873 | 乐清市乐成镇环城东路 105 号     | F 新建 | 120.972 | 28.126 | 6       | 16.5dBi | 新建     |
| D78 | 乐清  | 乐清中学南    | 872874 | 乐清市中学南               | F 新建 | 120.991 | 28.130 | 10      | 16.5dBi | 新建     |

附表1 中国移动通信集团浙江有限公司温州分公司 4G 三期无线网建设项目基站相关信息清单

| 序号   | 县市区 | 基站名称      | 基站编号   | 初选建设地址                 | 建设类型 | 东经(°)   | 北纬(°)  | 额定功率(W) | 天线增益    | 杆塔建设类型 |
|------|-----|-----------|--------|------------------------|------|---------|--------|---------|---------|--------|
| D79  | 乐清  | 乐清蒲岐镇中心   | 872876 | 乐清市蒲岐镇附近民宅顶            | F 新建 | 121.052 | 28.165 | 10      | 13dBi   | 新建     |
| D80  | 乐清  | 乐清天成西潭村   | 872878 | 乐清市天成西潭村               | F 新建 | 121.032 | 28.168 | 10      | 16.5dBi | 新建     |
| D81  | 乐清  | 乐清天成岷头村   | 872879 | 乐清市天成岷头村               | F 新建 | 121.024 | 28.174 | 6       | 16.5dBi | 新建     |
| D82  | 乐清  | 乐清石帆河沿村   | 872880 | 乐清市石帆河沿村对面山上           | F 新建 | 121.012 | 28.167 | 10      | 16.5dBi | 新建     |
| D83  | 乐清  | 乐清蒲岐湾底村   | 872881 | 乐清市虹桥镇蒲岐上侯宅村村委会        | F 新建 | 121.049 | 28.178 | 10      | 16.5dBi | 新建     |
| D84  | 乐清  | 乐清南岳电厂北   | 872883 | 乐清市南岳电厂北               | F 新建 | 121.089 | 28.175 | 10      | 16.5dBi | 新建     |
| D85  | 乐清  | 乐清石帆湖东路   | 872885 | 乐清市石帆湖东路               | F 新建 | 121.023 | 28.193 | 10      | 16.5dBi | 新建     |
| D86  | 乐清  | 乐清虹桥河深桥东  | 872886 | 乐清市虹桥河深桥东              | F 新建 | 121.042 | 28.214 | 10      | 16.5dBi | 新建     |
| D87  | 乐清  | 乐清虹桥二中    | 872888 | 乐清市虹桥镇第二中学             | F 新建 | 121.024 | 28.227 | 10      | 15.5dBi | 新建     |
| D88  | 乐清  | 乐清虹桥望仙路   | 872889 | 乐清市虹桥望仙路               | F 新建 | 121.027 | 28.227 | 10      | 16.5dBi | 新建     |
| D89  | 乐清  | 乐清白溪上詹村   | 872892 | 乐清市白溪上詹村               | F 新建 | 121.139 | 28.354 | 10      | 16.5dBi | 新建     |
| D90  | 乐清  | 乐清黄华江边    | 873034 | 乐清市黄华镇驾校边山上            | F 新建 | 120.940 | 27.984 | 10      | 16.5dBi | 新建     |
| D91  | 乐清  | 乐清沪屿前村    | 873035 | 乐清市翁垟镇沪屿前村             | F 新建 | 120.937 | 28.006 | 6       | 16.5dBi | 新建     |
| D92  | 乐清  | 乐清象阳上池头村  | 873037 | 乐清市象阳上池头村              | F 新建 | 120.938 | 28.016 | 10      | 16.5dBi | 新建     |
| D93  | 乐清  | 乐清白象小港村   | 873038 | 乐清市白象小港村村委会对面民房        | F 新建 | 120.863 | 28.011 | 6       | 13dBi   | 新建     |
| D94  | 乐清  | 乐清黄华岐头二村  | 873039 | 乐清市柳市镇岐头二村山上           | F 新建 | 120.944 | 27.992 | 6       | 16.5dBi | 新建     |
| D95  | 乐清  | 乐清清江珠下村   | 873041 | 乐清市清江珠下村山坡上            | F 新建 | 121.044 | 28.278 | 6       | 16.5dBi | 新建     |
| D96  | 乐清  | 乐清雁荡大龙湫东  | 873042 | 乐清市雁荡镇大龙湫风景区外龙湫客栈边山顶上  | F 新建 | 121.053 | 28.350 | 10      | 16.5dBi | 新建     |
| D97  | 乐清  | 乐清雁荡上垟村凌云 | 873043 | 乐清市雁荡上垟村凌云             | F 新建 | 121.025 | 28.342 | 6       | 16.5dBi | 新建     |
| D98  | 乐清  | 乐清石帆郭路北   | 873192 | 乐清市石帆郭路北               | F 新建 | 120.976 | 28.192 | 10      | 16.5dBi | 新建     |
| D99  | 乐清  | 乐清石帆绅坊工业区 | 873193 | 乐清市石帆街道绅纺村浙江银星缝制设备有限公司 | F 新建 | 120.984 | 28.199 | 6       | 15dBi   | 新建     |
| D100 | 乐清  | 乐清石帆河淇村南  | 873195 | 乐清市石帆河淇村南              | F 新建 | 121.011 | 28.201 | 10      | 16.5dBi | 新建     |
| D101 | 乐清  | 乐清虹桥育红路   | 873201 | 乐清市虹桥育红路               | F 新建 | 121.033 | 28.222 | 10      | 16.5dBi | 新建     |
| D102 | 乐清  | 乐清虹桥邵东吕村  | 873205 | 乐清市虹桥邵东吕村              | F 新建 | 121.037 | 28.231 | 10      | 16.5dBi | 新建     |
| D103 | 乐清  | 乐清虹桥仙垟赵村  | 873207 | 乐清市虹桥仙垟赵村              | F 新建 | 121.029 | 28.236 | 10      | 16.5dBi | 新建     |
| D104 | 乐清  | 乐清淡溪孙家垟村  | 873209 | 乐清市淡溪镇五小边山上            | F 新建 | 121.007 | 28.223 | 15      | 16.5dBi | 新建     |
| D105 | 乐清  | 乐清淡溪潭头北   | 873210 | 乐清市淡溪潭头北               | F 新建 | 120.989 | 28.233 | 10      | 16.5dBi | 新建     |

附表1 中国移动通信集团浙江有限公司温州分公司 4G 三期无线网建设项目基站相关信息清单

| 序号   | 县市区 | 基站名称      | 基站编号   | 初选建设地址                    | 建设类型 | 东经(°)   | 北纬(°)  | 额定功率(W) | 天线增益    | 杆塔建设类型 |
|------|-----|-----------|--------|---------------------------|------|---------|--------|---------|---------|--------|
| D106 | 乐清  | 乐清芙蓉前垟东路  | 873214 | 乐清市芙蓉前垟东路                 | F 新建 | 121.025 | 28.298 | 10      | 16.5dBi | 新建     |
| D107 | 乐清  | 乐清芙蓉后垟村   | 873215 | 乐清市芙蓉镇后垟村镇前路一民宅楼顶         | F 新建 | 121.021 | 28.301 | 10      | 14.5dbi | 新建     |
| D108 | 乐清  | 乐清白溪人民东路  | 873217 | 乐清市雁荡镇白溪人民中路边草地           | F 新建 | 121.143 | 28.356 | 15      | 16.5dBi | 新建     |
| D109 | 乐清  | 乐清乐成南草洋村  | 873233 | 乐清市南草垟荣欣路 565 号七层宿舍楼      | F 新建 | 120.986 | 28.107 | 6       | 14.5dbi | 新建     |
| D110 | 乐清  | 乐清泗塘      | 873399 | 乐清市清江镇泗塘村靠近高速边田内          | F 新建 | 121.110 | 28.265 | 10      | 16.5dBi | 新建     |
| D111 | 乐清  | 乐清中雁玉甄峰   | 873642 | 乐清市中雁荡山玉甄峰顶鸿濛亭旁山坡上        | F 新建 | 120.851 | 28.127 | 6       | 16.5dBi | 新建     |
| D112 | 乐清  | 乐清白象前黄中路  | 873709 | 乐清市白象镇长兴路民房               | F 新建 | 120.838 | 28.019 | 10      | 16.5dBi | 新建     |
| D113 | 乐清  | 乐清智仁上岙    | 873711 | 乐清市智仁乡大门台村山上              | F 新建 | 121.125 | 28.499 | 6       | 16.5dBi | 新建     |
| D114 | 乐清  | 乐清中雁西     | 873726 | 乐清市白石镇白中线锦绣第一庄对面小山坡上      | F 新建 | 120.848 | 28.140 | 6       | 16.5dBi | 新建     |
| D115 | 乐清  | 乐清乐成盛岙北   | 873729 | 乐清市乐成盛岙北面山腰上              | F 新建 | 120.958 | 28.063 | 6       | 16.5dBi | 新建     |
| D116 | 乐清  | 乐清盐盘上段村   | 873815 | 乐清市盐盘上段村                  | F 新建 | 120.972 | 28.077 | 6       | 16.5dBi | 利旧原有   |
| D117 | 乐清  | 乐清芙蓉芙蓉岭路  | 873816 | 乐清市芙蓉芙蓉岭路                 | F 新建 | 121.010 | 28.299 | 15      | 16.5dBi | 新建     |
| D118 | 乐清  | 乐清芙蓉长山头村  | 873817 | 乐清市芙蓉镇长山头村雁湖学校北 200 米民居楼顶 | F 新建 | 121.007 | 28.312 | 6       | 10dBi   | 新建     |
| D119 | 乐清  | 乐清象阳洋垟后横村 | 873821 | 乐清市象阳洋垟后横村                | F 新建 | 120.921 | 28.030 | 6       | 16.5dBi | 新建     |
| D120 | 乐清  | 乐清象阳洋垟前横村 | 873822 | 乐清市象阳洋垟前横村                | F 新建 | 120.921 | 28.030 | 6       | 16.5dBi | 新建     |
| D121 | 乐清  | 乐清下塘陡门头   | 874100 | 乐清市下塘陡门头                  | F 新建 | 121.009 | 28.147 | 6       | 16.5dBi | 新建     |
| D122 | 乐清  | 乐清清江坎头下村南 | 874172 | 乐清市清江坎头下村南                | F 新建 | 121.103 | 28.301 | 15      | 16.5dBi | 新建     |
| D123 | 乐清  | 乐清盐盆纬八路   | 874173 | 乐清市盐盆纬八路                  | F 新建 | 120.994 | 28.071 | 15      | 16.5dBi | 新建     |
| D124 | 乐清  | 乐清雁芙白岩村   | 874174 | 乐清市雁湖公路旁山上                | F 新建 | 120.993 | 28.312 | 6       | 16.5dBi | 新建     |
| D125 | 乐清  | 乐清白箬岙隔山   | 874176 | 乐清市雁荡镇白箬岙村山上              | F 新建 | 121.146 | 28.383 | 15      | 16.5dBi | 新建     |
| D126 | 乐清  | 乐清芙蓉营盘    | 874177 | 乐清市芙蓉镇营盘村河对岸亭子边民房         | F 新建 | 121.037 | 28.303 | 15      | 10dBi   | 新建     |
| D127 | 乐清  | 乐清仙溪北     | 874178 | 乐清市仙溪北                    | F 新建 | 121.061 | 28.418 | 6       | 16.5dBi | 新建     |
| D128 | 乐清  | 乐清四都佐溪北   | 874180 | 乐清市四都佐溪北                  | F 新建 | 120.939 | 28.191 | 15      | 16.5dBi | 新建     |
| D129 | 乐清  | 乐清珍上线中央路廊 | 874181 | 乐清市珍上线中央路廊边山上             | F 新建 | 120.985 | 28.287 | 15      | 16.5dBi | 新建     |
| D130 | 乐清  | 乐清广厦      | 874831 | 乐清市柳市新华超市边                | F 新建 | 120.936 | 28.072 | 6       | 16.5dBi | 新建     |
| D131 | 乐清  | 乐清狮子山隧道   | 879735 | 乐清市狮子山隧道                  | F 新建 | 121.137 | 28.357 | 6       | 16.5dBi | 新建     |
| D132 | 乐清  | 乐清雁荡马鞍岭隧道 | 879736 | 乐清市雁荡马鞍岭隧道                | F 新建 | 121.061 | 28.352 | 6       | 16.5dBi | 新建     |

附表 1 中国移动通信集团浙江有限公司温州分公司 4G 三期无线网建设项目基站相关信息清单

| 序号   | 县市区 | 基站名称           | 基站编号   | 初选建设地址                | 建设类型   | 东经(°)   | 北纬(°)  | 额定功率(W) | 天线增益    | 杆塔建设类型 |
|------|-----|----------------|--------|-----------------------|--------|---------|--------|---------|---------|--------|
| D133 | 乐清  | 乐清中雁荡山隧道       | 879742 | 乐清市中雁荡山隧道             | F 新建   | 120.849 | 28.110 | 10      | 16.5dBi | 新建     |
| D134 | 乐清  | 乐清大荆蔗湖隧道       | 879743 | 乐清市大荆蔗湖隧道             | F 新建   | 121.135 | 28.418 | 6       | 16.5dBi | 新建     |
| D135 | 乐清  | 乐清大嵩至南阳隧道      | 879744 | 乐清市大嵩至南阳隧道            | F 新建   | 121.069 | 28.219 | 10      | 16.5dBi | 新建     |
| D136 | 乐清  | 乐清柳市龙岗山隧道      | 879745 | 乐清市柳市龙岗山隧道            | F 新建   | 120.910 | 28.053 | 6       | 16.5dBi | 新建     |
| D137 | 乐清  | 乐清中心大道杨岙隧道     | 879748 | 乐清市中心大道杨岙隧道           | F 新建   | 120.946 | 28.058 | 6       | 16.5dBi | 新建     |
| D138 | 乐清  | 乐清丁岙隧道         | 879854 | 乐清市丁岙隧道               | F 新建   | 120.951 | 28.239 | 6       | 16.5dBi | 新建     |
| D139 | 乐清  | 乐清虹桥新丰路灯杆      | 870428 | 乐清市虹桥新丰路灯杆            | 单 D 新建 | 121.024 | 28.227 | 25      | 16.5dBi | 新建     |
| D140 | 乐清  | 虹桥溪西工业园二 1800D | 774148 | 乐清市虹桥镇溪西村北门路白龙山山腰     | 共 F 新建 | 121.017 | 28.256 | 9       | 15.5dBi | 利旧原有   |
| D141 | 乐清  | 白鹭屿高岙 1800D    | 774154 | 乐清市白鹭屿高东村东侧山坡上        | 共 F 新建 | 120.813 | 28.033 | 6       | 15.5dBi | 利旧原有   |
| D142 | 乐清  | 乐清公安路 D        | 870405 | 乐清市乐成镇公安路金溪村山上        | 共 F 新建 | 120.951 | 28.133 | 10      | 16.5dBi | 利旧原有   |
| D143 | 乐清  | 乐清中学搬迁 D       | 871051 | 乐清市乐成镇半沙村看守所斜后面       | 共 F 新建 | 120.981 | 28.131 | 10      | 15.5dBi | 利旧原有   |
| D144 | 乐清  | 乐清旭阳路东 D       | 871269 | 乐清市旭阳路与纬一路交叉口         | 共 F 新建 | 121.004 | 28.102 | 25      | 16.5dBi | 新增     |
| D145 | 乐清  | 乐清房管局 D        | 871292 | 乐清市乐成镇建设东路 60 弄楼顶     | 共 F 新建 | 120.961 | 28.126 | 10      | 16.5dBi | 利旧原有   |
| D146 | 乐清  | 乐清育才中学 D       | 871531 | 乐清市育才中学               | 共 F 新建 | 120.953 | 28.138 | 10      | 15.5dBi | 利旧原有   |
| D147 | 乐清  | 乐清乐成万岙村 1800D  | 871536 | 乐清市乐成宁康西路 488 弄       | 共 F 新建 | 120.963 | 28.094 | 10      | 15.5dBi | 利旧原有   |
| D148 | 乐清  | 乐清乐成冯岙 D       | 871537 | 乐清市乐成镇盖竹村乐泰电子厂旁山上     | 共 F 新建 | 120.954 | 28.101 | 10      | 15.5dBi | 利旧原有   |
| D149 | 乐清  | 乐清乐成老国道 D      | 871540 | 乐清市乐成镇伯乐东路青少年宫旁山上     | 共 F 新建 | 120.986 | 28.125 | 10      | 15.5dBi | 利旧原有   |
| D150 | 乐清  | 乐清城南搬迁 D       | 871557 | 乐清市区城南搬迁              | 共 F 新建 | 120.957 | 28.094 | 10      | 15.5dBi | 利旧原有   |
| D151 | 乐清  | 乐清柳白路 D        | 874052 | 乐清市柳市前舟村对面山坡上地上一层租用机房 | 共 F 新建 | 120.874 | 28.073 | 10      | 10dBi   | 利旧原有   |
| D152 | 乐清  | 乐清乐成前山村 D      | 874053 | 乐清市乐成镇宁康西路 630 号旁山上   | 共 F 新建 | 120.957 | 28.091 | 10      | 15.5dBi | 利旧原有   |
| D153 | 乐清  | 乐清上米岙东 1800D   | 874054 | 乐清市上米岙东               | 共 F 新建 | 120.948 | 28.074 | 10      | 15.5dBi | 利旧原有   |
| D154 | 乐清  | 乐清湖上岙 D        | 874055 | 乐清市涧桥山公园-山坡           | 共 F 新建 | 120.944 | 28.109 | 10      | 15.5dBi | 利旧原有   |
| D155 | 乐清  | 乐清白石 D         | 874056 | 乐清市柳市白石移动旁            | 共 F 新建 | 120.860 | 28.093 | 10      | 15.5dBi | 利旧原有   |
| D156 | 乐清  | 乐清白石东岙 D       | 874057 | 乐清市白石东岙山上             | 共 F 新建 | 120.867 | 28.099 | 10      | 15.5dBi | 利旧原有   |
| D157 | 乐清  | 乐清支岙村 D        | 874058 | 乐清市支岙村-山上             | 共 F 新建 | 120.961 | 28.081 | 10      | 15.5dBi | 利旧原有   |
| D158 | 乐清  | 乐清乐成南岸 D       | 874059 | 乐清市乐成镇南岸村旁千园林内        | 共 F 新建 | 120.963 | 28.088 | 10      | 15.5dBi | 利旧原有   |
| D159 | 乐清  | 乐清湖上岙二 D       | 874060 | 乐清市乐成镇湖上岙村兴湖路 48 号旁山上 | 共 F 新建 | 120.938 | 28.114 | 10      | 15.5dBi | 利旧原有   |

附表1 中国移动通信集团浙江有限公司温州分公司 4G 三期无线网建设项目基站相关信息清单

| 序号   | 县市区 | 基站名称          | 基站编号   | 初选建设地址               | 建设类型   | 东经(°)   | 北纬(°)  | 额定功率(W) | 天线增益    | 杆塔建设类型 |
|------|-----|---------------|--------|----------------------|--------|---------|--------|---------|---------|--------|
| D160 | 乐清  | 乐清东银北界 D      | 874062 | 乐清市云霄东路旁东银北界         | 共 F 新建 | 121.001 | 28.119 | 10      | 15.5dBi | 利旧原有   |
| D161 | 乐清  | 乐清体育场北界 D     | 874063 | 乐清市开发新区体育场北          | 共 F 新建 | 121.006 | 28.118 | 10      | 15.5dBi | 利旧原有   |
| D162 | 乐清  | 乐清盐盆华仪电器 D    | 874064 | 乐清市开发区经五路与纬十路交叉口     | 共 F 新建 | 120.988 | 28.067 | 10      | 15dBi   | 利旧原有   |
| D163 | 乐清  | 乐清盐盆红光电子搬迁 D  | 874065 | 乐清市盐盆纬十六路 261 号      | 共 F 新建 | 120.991 | 28.058 | 10      | 15.5dBi | 利旧原有   |
| D164 | 乐清  | 乐清盐盆纬三路 D     | 874066 | 乐清市盐盆纬三路与经八路路口       | 共 F 新建 | 120.998 | 28.082 | 10      | 15dBi   | 新增     |
| D165 | 乐清  | 乐清盐盆纬六路 D     | 874067 | 乐清市盐盆纬六路与经七路交叉口      | 共 F 新建 | 120.994 | 28.076 | 10      | 10dBi   | 利旧原有   |
| D166 | 乐清  | 乐清盐盆正泰 D      | 874068 | 乐清市开发区纬十二路与纬九路交叉口    | 共 F 新建 | 120.988 | 28.062 | 10      | 15dBi   | 利旧原有   |
| D167 | 乐清  | 乐清盐盆浙江成泰 D    | 874069 | 乐清市盐盆浙江成泰厂旁          | 共 F 新建 | 120.985 | 28.057 | 10      | 15dBi   | 利旧原有   |
| D168 | 乐清  | 乐清盐盆华达塑料 D    | 874070 | 乐清市纬十九路华达塑料厂对面       | 共 F 新建 | 120.983 | 28.053 | 10      | 15dBi   | 利旧原有   |
| D169 | 乐清  | 乐清盐盆二 D       | 874071 | 乐清市盐盆二               | 共 F 新建 | 120.969 | 28.079 | 10      | 15.5dBi | 利旧原有   |
| D170 | 乐清  | 乐清盐盆 D        | 874072 | 乐清市盐盆二层自建机房          | 共 F 新建 | 120.974 | 28.069 | 10      | 15.5dBi | 利旧原有   |
| D171 | 乐清  | 乐清四房村 D       | 874073 | 乐清市柳市镇西仁村阿凡提科技大厦对面楼顶 | 共 F 新建 | 120.881 | 28.030 | 10      | 15.5dBi | 利旧原有   |
| D172 | 乐清  | 乐清新世纪大厦 D     | 874074 | 乐清市清远路新世纪大厦 A 座      | 共 F 新建 | 120.969 | 28.108 | 10      | 15.5dBi | 利旧原有   |
| D173 | 乐清  | 乐清沈变电力        | 874075 | 乐清市沈变电力              | 共 F 新建 | 120.931 | 28.075 | 10      | 15.5dBi | 利旧原有   |
| D174 | 乐清  | 乐清上米岙 D       | 874076 | 乐清市上米岙基督教堂对面         | 共 F 新建 | 120.942 | 28.075 | 10      | 15.5dBi | 利旧原有   |
| D175 | 乐清  | 乐清乐成山塘 D      | 874077 | 乐清市乐成镇市岭村旁山上         | 共 F 新建 | 120.955 | 28.079 | 10      | 15.5dBi | 利旧原有   |
| D176 | 乐清  | 乐清白鹭屿乌龟山 D    | 874078 | 乐清市白鹭屿乌龟山西南侧电信机房     | 共 F 新建 | 120.796 | 28.026 | 10      | 15.5dBi | 利旧原有   |
| D177 | 乐清  | 乐清正泰 D        | 874079 | 乐清市北白象镇白鹭屿正泰路正泰公司宿舍楼 | 共 F 新建 | 120.800 | 28.020 | 10      | 15.5dBi | 利旧原有   |
| D178 | 乐清  | 白鹭屿自营厅 D      | 874080 | 乐清市区白鹭屿自营厅           | 共 F 新建 | 120.802 | 28.023 | 10      | 15.5dBi | 利旧原有   |
| D179 | 乐清  | 乐清白象硐桥村 1800D | 874081 | 乐清市白象镇硐桥村            | 共 F 新建 | 120.801 | 28.017 | 10      | 15.5dBi | 利旧原有   |
| D180 | 乐清  | 乐清磐石重石村 D     | 874083 | 乐清市磐石重石村三山电缆厂房顶      | 共 F 新建 | 120.823 | 28.010 | 10      | 15.5dBi | 利旧原有   |
| D181 | 乐清  | 乐清白鹭屿 D       | 874084 | 乐清市白象镇高西桥村大桥北路 45 号  | 共 F 新建 | 120.807 | 28.028 | 10      | 15.5dBi | 利旧原有   |
| D182 | 乐清  | 乐清磐石前潘垟村 D    | 874085 | 乐清市柳市浙江中亚自动化科技有限公司楼顶 | 共 F 新建 | 120.825 | 28.016 | 10      | 15.5dBi | 利旧原有   |
| D183 | 乐清  | 乐清磐石 D        | 874086 | 乐清市磐石镇珠城东路 127 号楼顶   | 共 F 新建 | 120.825 | 27.999 | 10      | 15.5dBi | 利旧原有   |
| D184 | 乐清  | 乐清乐成鲤鱼巷 D     | 874087 | 乐清市乐成镇外贸公司           | 共 F 新建 | 120.961 | 28.122 | 10      | 10dBi   | 利旧原有   |
| D185 | 乐清  | 乐清乐成东山南 D     | 874088 | 乐清市乐成镇东山南村旁山上        | 共 F 新建 | 120.985 | 28.122 | 10      | 15.5dBi | 利旧原有   |
| D186 | 乐清  | 乐清旭阳银座国际 D    | 874089 | 乐清市银座国际楼顶            | 共 F 新建 | 120.968 | 28.120 | 10      | 10dBi   | 利旧原有   |

附表 1 中国移动通信集团浙江有限公司温州分公司 4G 三期无线网建设项目基站相关信息清单

| 序号   | 县市区 | 基站名称        | 基站编号   | 初选建设地址                       | 建设类型   | 东经(°)   | 北纬(°)  | 额定功率(W) | 天线增益    | 杆塔建设类型 |
|------|-----|-------------|--------|------------------------------|--------|---------|--------|---------|---------|--------|
| D187 | 乐清  | 乐清乐成环城北路 D  | 874090 | 乐清乐成环城北路旁山上                  | 共 F 新建 | 120.954 | 28.136 | 10      | 10dBi   | 利旧原有   |
| D188 | 乐清  | 乐清石帆搬迁 D    | 874091 | 乐清市虹桥镇石帆村                    | 共 F 新建 | 121.017 | 28.193 | 10      | 15.5dBi | 利旧原有   |
| D189 | 乐清  | 乐清虹桥西溪工业园 D | 874093 | 乐清市虹桥镇新丰路 1881 号兴雄电气有限公司     | 共 F 新建 | 121.016 | 28.251 | 10      | 15.5dBi | 利旧原有   |
| D190 | 乐清  | 乐清淡溪潭头 D    | 874094 | 乐清市淡溪潭头                      | 共 F 新建 | 120.988 | 28.228 | 10      | 15.5dBi | 利旧原有   |
| D191 | 乐清  | 乐清虹桥长山后村 D  | 874095 | 乐清市虹桥长山后村                    | 共 F 新建 | 121.053 | 28.200 | 10      | 15.5dBi | 利旧原有   |
| D192 | 乐清  | 乐清淡溪桥底 D    | 874096 | 乐清市淡溪镇下埠宅村                   | 共 F 新建 | 120.996 | 28.235 | 10      | 10dBi   | 利旧原有   |
| D193 | 乐清  | 乐清清江茅竹山 D   | 874097 | 乐清市清江文化公园内山上                 | 共 F 新建 | 121.101 | 28.272 | 10      | 15.5dBi | 利旧原有   |
| D194 | 乐清  | 乐清虹桥钱家垟 D   | 874098 | 乐清市虹桥镇幸福东路 842 号             | 共 F 新建 | 121.048 | 28.225 | 10      | 15.5dBi | 利旧原有   |
| D195 | 乐清  | 乐清大荆 D      | 874099 | 乐清市大荆信用社 8 楼                 | 共 F 新建 | 121.152 | 28.408 | 10      | 15.5dBi | 利旧原有   |
| D196 | 乐清  | 乐清国贸大酒店 M   | 874175 | 乐清市国贸大厦                      | 共 F 新建 | 120.963 | 28.115 | 10      | 15.5dBi | 利旧原有   |
| D197 | 乐清  | 乐清安德利公司 D   | 874179 | 乐清市盐盆工业区安德利公司(纬七路 218 号)     | 共 F 新建 | 121.000 | 28.075 | 10      | 15.5dBi | 利旧原有   |
| E1   | 龙湾  | 龙湾永兴下垟街沿河路  | 777729 | 龙湾区永兴街道下垟街沿河路                | F 新建   | 120.815 | 27.895 | 6       | 16.5dBi | 利旧原有   |
| E2   | 龙湾  | 龙湾永裕路南下垟街   | 777735 | 龙湾区永兴街道永裕路 151 号对面           | F 新建   | 120.818 | 27.900 | 6       | 15.5dBi | 利旧原有   |
| E3   | 龙湾  | 龙湾机场停车场     | 872493 | 龙湾区机场停车场和国运昌广告牌              | F 新建   | 120.846 | 27.918 | 6       | 15.5dBi | 利旧原有   |
| E4   | 龙湾  | 瑶溪二         | 872573 | 龙湾区瑶溪风景区王朝大酒店对面山头            | F 新建   | 120.748 | 27.920 | 6       | 10dBi   | 利旧原有   |
| E5   | 龙湾  | 龙湾永安路南      | 872742 | 龙湾区永安路南                      | F 新建   | 120.818 | 27.902 | 10      | 16.5dBi | 利旧原有   |
| E6   | 龙湾  | 龙湾中河路南      | 872750 | 龙湾区龙湾中河路南                    | F 新建   | 120.821 | 27.921 | 6       | 16.5dBi | 利旧原有   |
| E7   | 龙湾  | 龙湾高新大道锦绣城   | 872752 | 龙湾区龙海路与永宁西路交叉口               | F 新建   | 120.813 | 27.930 | 15      | 15dBi   | 利旧原有   |
| E8   | 龙湾  | 龙湾双河村       | 872754 | 龙湾区双河村                       | F 新建   | 120.798 | 27.932 | 6       | 16.5dBi | 利旧原有   |
| E9   | 龙湾  | 龙湾龙水信用社南    | 872763 | 龙湾区龙水信用社附近瓯海大道高架桥下           | F 新建   | 120.789 | 27.940 | 6       | 16.5dBi | 利旧原有   |
| E10  | 龙湾  | 龙湾瓯海大道龙江段   | 872764 | 龙湾区瓯海大道与龙江路交叉口               | F 新建   | 120.804 | 27.939 | 6       | 14.5dBi | 利旧原有   |
| E11  | 龙湾  | 龙湾蓝田纬二路南    | 872767 | 龙湾区蓝田工业区纬二路南                 | F 新建   | 120.846 | 27.940 | 6       | 15.5dBi | 利旧原有   |
| E12  | 龙湾  | 龙湾黄石滨河北     | 872768 | 龙湾区蓝田工业区明超钢板                 | F 新建   | 120.844 | 27.946 | 6       | 16.5dBi | 利旧原有   |
| E13  | 龙湾  | 龙湾中兴路凤鸣路    | 872771 | 龙湾区瑶溪街道庐山路 108 号温州正裕发合成革有限公司 | F 新建   | 120.834 | 27.951 | 8       | 15.5dBi | 新建     |
| E14  | 龙湾  | 龙湾中兴路致富路    | 872772 | 龙湾区中兴路致富路                    | F 新建   | 120.821 | 27.961 | 6       | 16.5dBi | 新建     |
| E15  | 龙湾  | 龙湾机场大道高速东   | 872777 | 龙湾区状元交通中心大楼楼顶                | F 新建   | 120.756 | 27.972 | 6       | 15.5dBi | 利旧原有   |
| E16  | 龙湾  | 龙湾龙飞乐清路     | 872778 | 龙湾区龙腾影楼楼顶                    | F 新建   | 120.759 | 27.975 | 6       | 15.5dBi | 利旧原有   |

附表 1 中国移动通信集团浙江有限公司温州分公司 4G 三期无线网建设项目基站相关信息清单

| 序号  | 县市区 | 基站名称         | 基站编号   | 初选建设地址                  | 建设类型   | 东经(°)   | 北纬(°)  | 额定功率(W) | 天线增益    | 杆塔建设类型 |
|-----|-----|--------------|--------|-------------------------|--------|---------|--------|---------|---------|--------|
| E17 | 龙湾  | 龙湾温州大道甬江路    | 872779 | 龙湾区甬江路 88 号莱丽斯生产大楼顶     | F 新建   | 120.748 | 27.971 | 6       | 15.5dBi | 新建     |
| E18 | 龙湾  | 龙湾文英路兴国路     | 872780 | 龙湾区兴国路君旗鞋业楼顶            | F 新建   | 120.734 | 27.969 | 6       | 15.5dBi | 利旧原有   |
| E19 | 龙湾  | 龙湾经开区奉江路     | 872781 | 龙湾区奉江路口                 | F 新建   | 120.745 | 27.970 | 6       | 16.5dBi | 利旧原有   |
| E20 | 龙湾  | 龙湾前州东        | 872787 | 龙湾区新江路 345 号            | F 新建   | 120.725 | 27.987 | 6       | 13dBi   | 利旧原有   |
| E21 | 龙湾  | 龙湾空港经五路瓯江口大道 | 873296 | 龙湾区空港经五路瓯江口大道交叉口        | F 新建   | 120.860 | 27.870 | 6       | 15dBi   | 利旧原有   |
| E22 | 龙湾  | 龙湾永中姜宅路      | 873622 | 龙湾区耐桥路 55 号             | F 新建   | 120.821 | 27.920 | 6       | 16.5dBi | 利旧原有   |
| E23 | 龙湾  | 龙湾黄石公园       | 873635 | 龙湾区黄石公园山脚               | F 新建   | 120.816 | 27.944 | 5       | 16.5dBi | 利旧原有   |
| E24 | 龙湾  | 龙湾滨海雅林       | 873793 | 龙湾区雅林一期东北角绿化带           | F 新建   | 120.824 | 27.886 | 6       | 16.5dBi | 利旧原有   |
| E25 | 龙湾  | 龙湾孙垟村搬迁      | 873796 | 龙湾区孙垟村山边上               | F 新建   | 120.795 | 27.915 | 6       | 15dBi   | 利旧原有   |
| E26 | 龙湾  | 龙湾瑶溪新天地      | 873799 | 龙湾区瑶溪住宅区六组团 12 幢        | F 新建   | 120.776 | 27.939 | 5       | 15.5dBi | 利旧原有   |
| E27 | 龙湾  | 龙湾中诚钢管       | 874185 | 龙湾区罗东南街中诚钢管             | F 新建   | 120.801 | 27.894 | 15      | 16.5dBi | 利旧原有   |
| E28 | 龙湾  | 龙湾瓯海大道茅永线    | 874187 | 龙湾区龙永路与瓯海大道交叉口绿化带       | F 新建   | 120.772 | 27.945 | 6       | 16.5dBi | 利旧原有   |
| E29 | 龙湾  | 龙湾长海路黄海路     | 874190 | 龙湾区扶贫开发区长海路 128 号       | F 新建   | 120.826 | 27.959 | 6       | 16.5dBi | 利旧原有   |
| E30 | 龙湾  | 瑶溪皇岙西        | 874456 | 龙湾区瑶溪街道皇岙村西             | F 新建   | 120.752 | 27.942 | 5       | 16.5dBi | 利旧原有   |
| E31 | 龙湾  | 龙湾蓝田牌坊巷      | 875370 | 龙湾蓝田牌坊巷                 | F 新建   | 120.840 | 27.935 | 5       | 16.5dBi | 新建     |
| E32 | 龙湾  | 龙湾蓝田南        | 875484 | 龙湾区蓝田街道滨海街              | F 新建   | 120.837 | 27.935 | 6       | 16.5dBi | 新建     |
| E33 | 龙湾  | 龙湾山西岙东 D     | 871864 | 龙湾区骄泰路山西岙东山坡            | 单 D 新建 | 120.760 | 27.958 | 10      | 16.5dBi | 新建     |
| E34 | 龙湾  | 宁城工业区 D      | 870968 | 龙湾区宁城工业区                | 共 F 新建 | 120.833 | 27.928 | 10      | 16.5dBi | 利旧原有   |
| E35 | 龙湾  | 龙湾公安局 D      | 871631 | 龙湾区龙湾公安局                | 共 F 新建 | 120.751 | 27.976 | 6       | 16.5dBi | 利旧原有   |
| E36 | 龙湾  | 龙湾文丰路 D      | 871699 | 龙湾区文丰路                  | 共 F 新建 | 120.725 | 27.979 | 6       | 16.5dBi | 新建     |
| E37 | 龙湾  | 状元水厂二 D      | 873149 | 龙湾区状元水厂二                | 共 F 新建 | 120.753 | 27.967 | 6       | 16.5dBi | 新建     |
| E38 | 龙湾  | 龙湾文锦路 D      | 873153 | 龙湾区兴国路 22 号玛萨玛索服饰有限公司楼顶 | 共 F 新建 | 120.738 | 27.968 | 6       | 16.5dBi | 利旧原有   |
| E39 | 龙湾  | 温州温州大道甬江路 D  | 874113 | 龙湾区温州大道甬江路              | 共 F 新建 | 120.748 | 27.972 | 6       | 15.5dBi | 利旧原有   |
| E40 | 龙湾  | 龙湾瓯江路污水泵 D   | 874115 | 龙湾区瓯江路污水泵               | 共 F 新建 | 120.742 | 27.985 | 3       | 8dBi    | 利旧原有   |
| E41 | 龙湾  | 蒲中路街道站 D     | 874116 | 龙湾区蒲中路街道站               | 共 F 新建 | 120.725 | 28.001 | 3       | 8dBi    | 新建     |
| E42 | 龙湾  | 龙湾会展路外滩首府 D  | 874117 | 龙湾区会展路外滩首府边             | 共 F 新建 | 120.730 | 27.997 | 6       | 16.5dBi | 利旧原有   |
| E43 | 龙湾  | 机场宾馆 D       | 874118 | 龙湾区永强机场机场宾馆             | 共 F 新建 | 120.846 | 27.915 | 10      | 16.5dBi | 新建     |

附表 1 中国移动通信集团浙江有限公司温州分公司 4G 三期无线网建设项目基站相关信息清单

| 序号  | 县市区 | 基站名称        | 基站编号   | 初选建设地址                       | 建设类型   | 东经(°)   | 北纬(°)  | 额定功率(W) | 天线增益    | 杆塔建设类型 |
|-----|-----|-------------|--------|------------------------------|--------|---------|--------|---------|---------|--------|
| E44 | 龙湾  | 龙湾张家牌 D     | 874119 | 龙湾区张家牌                       | 共 F 新建 | 120.723 | 27.978 | 6       | 16.5dBi | 新建     |
| E45 | 龙湾  | 龙湾机场大道高速东 D | 874120 | 龙湾区机场大道高速东                   | 共 F 新建 | 120.756 | 27.972 | 6       | 16.5dBi | 利旧原有   |
| F1  | 鹿城  | 鹿城潘岙桥       | 770936 | 鹿城区潘岙桥                       | F 新建   | 120.584 | 28.051 | 10      | 16.5dBi | 新建     |
| F2  | 鹿城  | 沙头二         | 770952 | 鹿城区藤桥镇沙头村 330 国道路边           | F 新建   | 120.760 | 28.200 | 6       | 16.5dBi | 新增     |
| F3  | 鹿城  | 戴宅工业区东南     | 771175 | 鹿城区戴宅工业区东南                   | F 新建   | 120.580 | 28.027 | 10      | 16.5dBi | 新建     |
| F4  | 鹿城  | 鹿城迪伦鞋业      | 777758 | 鹿城区迪伦迪斯鞋业有限公司                | F 新建   | 120.578 | 28.045 | 6       | 16.5dBi | 新建     |
| F5  | 鹿城  | 鹿城综艺鞋业      | 777770 | 鹿城区鞋都三期 50 号地块六楼顶            | F 新建   | 120.577 | 28.038 | 6       | 15.5dBi | 利旧原有   |
| F6  | 鹿城  | 鹿城藤桥潮济      | 779991 | 鹿城区藤桥潮济村入口(潮济加油站 100 米处)     | F 新建   | 120.504 | 28.043 | 15      | 12.8dBi | 新增     |
| F7  | 鹿城  | 鹿城水心杏组团     | 870467 | 鹿城区水心杏组团小区分布                 | F 新建   | 120.643 | 28.003 | 10      | 16.5dBi | 新建     |
| F8  | 鹿城  | 鹿城江滨路一      | 871617 | 鹿城区江滨路一                      | F 新建   | 120.578 | 28.070 | 10      | 16.5dBi | 新建     |
| F9  | 鹿城  | 鹿城安澜小区宏站    | 872280 | 鹿城区安澜小区 5 幢 801 室            | F 新建   | 120.660 | 28.026 | 6       | 15.5dBi | 利旧原有   |
| F10 | 鹿城  | 鹿城双屿都市鞋业    | 872281 | 鹿城区利生路浙江利生实业公司               | F 新建   | 120.614 | 28.023 | 10      | 16.5dBi | 新建     |
| F11 | 鹿城  | 新上陡门十一组团亭   | 872523 | 鹿城区新上陡门十一组团亭                 | F 新建   | 120.690 | 28.006 | 6       | 16.5dBi | 新建     |
| F12 | 鹿城  | 屿头二         | 873140 | 鹿城区双屿镇屿头村大马路 8 号             | F 新建   | 120.587 | 28.043 | 10      | 16.5dBi | 新建     |
| F13 | 鹿城  | 鹿城藤桥大潭      | 873235 | 鹿城区藤桥大潭渠东路后山上                | F 新建   | 120.502 | 28.038 | 15      | 16.5dBi | 利旧原有   |
| F14 | 鹿城  | 鹿城藤桥雅漾村     | 873802 | 鹿城区藤桥镇雅漾村烧砖厂                 | F 新建   | 120.495 | 28.057 | 15      | 16.5dBi | 新增     |
| F15 | 鹿城  | 鹿城温州上戍外垵    | 873803 | 鹿城区戍浦北路南面民房上                 | F 新建   | 120.553 | 28.102 | 6       | 16.5dBi | 新建     |
| F16 | 鹿城  | 鹿城周岙底工业区    | 873805 | 鹿城区鹿城工业路周岙底工业区大门右侧大楼楼顶       | F 新建   | 120.580 | 28.082 | 6       | 16.5dBi | 新建     |
| F17 | 鹿城  | 藤桥支岙村       | 873889 | 鹿城区藤桥区支岙村                    | F 新建   | 120.538 | 28.084 | 15      | 16.5dBi | 新增     |
| F18 | 鹿城  | 仰义新村南分布     | 873999 | 鹿城区仰义新村南小区分布                 | F 新建   | 120.584 | 28.071 | 6       | 16.5dBi | 新建     |
| F19 | 鹿城  | 第十四中西分布     | 874002 | 鹿城区第十四中西小区分布                 | F 新建   | 120.589 | 28.056 | 6       | 16.5dBi | 新建     |
| F20 | 鹿城  | 德政村住宅区分布    | 874023 | 鹿城区德政村住宅区小区分布                | F 新建   | 120.582 | 28.040 | 6       | 16.5dBi | 新建     |
| F21 | 鹿城  | 鹿城质检大楼      | 874050 | 鹿城区汤家桥路东方威尼斯楼顶               | F 新建   | 120.709 | 27.995 | 6       | 16.5dBi | 利旧原有   |
| F22 | 鹿城  | 临江巽岙西       | 874261 | 鹿城区临江巽岙西                     | F 新建   | 120.494 | 28.131 | 15      | 16.5dBi | 利旧原有   |
| F23 | 鹿城  | 鹿城江南村二      | 874262 | 鹿城区 G330 国道往东过庄严隧道 400 米左右路边 | F 新建   | 120.518 | 28.136 | 6       | 12.8dBi | 利旧原有   |
| F24 | 鹿城  | 油岙村小游园      | 874263 | 鹿城区油岙村小游园                    | F 新建   | 120.488 | 28.073 | 15      | 16.5dBi | 新增     |
| F25 | 鹿城  | 鹿城鞋都戴宅前大岙   | 874264 | 鹿城区藤桥戴宅南面山坡上                 | F 新建   | 120.561 | 28.087 | 6       | 16.5dBi | 利旧原有   |

附表1 中国移动通信集团浙江有限公司温州分公司 4G 三期无线网建设项目基站相关信息清单

| 序号  | 县市区 | 基站名称         | 基站编号   | 初选建设地址            | 建设类型   | 东经(°)   | 北纬(°)  | 额定功率(W) | 天线增益    | 杆塔建设类型 |
|-----|-----|--------------|--------|-------------------|--------|---------|--------|---------|---------|--------|
| F26 | 鹿城  | 温州藤桥上北山      | 874266 | 鹿城区藤桥上北山          | F 新建   | 120.508 | 28.098 | 15      | 16.5dBi | 新增     |
| F27 | 鹿城  | 鹿城石坦巷        | 874432 | 鹿城区石坦巷小区分布        | F 新建   | 120.490 | 28.075 | 7       | 16.5dBi | 新建     |
| F28 | 鹿城  | 鹿城康宁路        | 874433 | 鹿城区康宁路小区          | F 新建   | 120.692 | 28.007 | 10      | 16.5dBi | 新建     |
| F29 | 鹿城  | 鹿城雪花巷        | 874434 | 鹿城区雪花巷小区          | F 新建   | 120.683 | 27.987 | 6       | 10dBi   | 新建     |
| F30 | 鹿城  | 鹿城杏花路        | 874435 | 鹿城区杏花路小区分布        | F 新建   | 120.698 | 27.992 | 6       | 16.5dBi | 新建     |
| F31 | 鹿城  | 鹿城南汇锦园北      | 874436 | 鹿城区南汇锦园北小区        | F 新建   | 120.643 | 28.018 | 4       | 16.5dBi | 新建     |
| F32 | 鹿城  | 鹿城小高桥        | 874437 | 鹿城区小高桥小区分布        | F 新建   | 120.471 | 28.091 | 8       | 16.5dBi | 新建     |
| F33 | 鹿城  | 鹿城春晖路南       | 874438 | 鹿城区春晖路南小区分布       | F 新建   | 120.583 | 28.062 | 6       | 16.5dBi | 新建     |
| F34 | 鹿城  | 鹿城上吕浦巷       | 874439 | 鹿城区上吕浦巷小区分布       | F 新建   | 120.603 | 28.022 | 6       | 16.5dBi | 新建     |
| F35 | 鹿城  | 鹿城天凤巷        | 874440 | 鹿城区天凤巷小区分布        | F 新建   | 120.589 | 28.068 | 6       | 16.5dBi | 新建     |
| F36 | 鹿城  | 鹿城温迪南巷       | 874441 | 鹿城区温迪南巷小区         | F 新建   | 120.688 | 28.011 | 10      | 16.5dBi | 新增     |
| F37 | 鹿城  | 鹿城温迪北巷       | 874442 | 鹿城区温迪北巷小区分布       | F 新建   | 120.725 | 28.013 | 6       | 16.5dBi | 新建     |
| F38 | 鹿城  | 鹿城前网村东侧惠民路   | 874443 | 鹿城区前网村东侧惠民路       | F 新建   | 120.618 | 28.017 | 6       | 16.5dBi | 新建     |
| F39 | 鹿城  | 鹿城惠民路 WZ     | 874444 | 鹿城区惠民路小区分布        | F 新建   | 120.701 | 28.015 | 6       | 16.5dBi | 新建     |
| F40 | 鹿城  | 鹿城学院东路宏源路路口  | 874479 | 鹿城区学院东路宏源路路口小区分布  | F 新建   | 120.628 | 28.030 | 6       | 16.5dBi | 新建     |
| F41 | 鹿城  | 藤桥上沈         | 874792 | 鹿城区藤桥中经五金刀具公司楼顶   | F 新建   | 120.532 | 28.099 | 6       | 16.5dBi | 利旧原有   |
| F42 | 鹿城  | 鹿城鞋都三期西      | 874841 | 鹿城区双屿鞋都三期正岙路艾美度楼顶 | F 新建   | 120.579 | 28.041 | 6       | 16.5dBi | 新增     |
| F43 | 鹿城  | 嵇狮南西二        | 879128 | 鹿城区嵇狮南西小区分布       | F 新建   | 120.576 | 28.022 | 10      | 16.5dBi | 新增     |
| F44 | 鹿城  | 箫箕涂小区分布南     | 879135 | 鹿城区箫箕涂小区分布南       | F 新建   | 120.671 | 28.016 | 10      | 16.5dBi | 利旧原有   |
| F45 | 鹿城  | 洪殿新村小区分布东    | 879138 | 鹿城区箫箕涂小区分布南       | F 新建   | 120.668 | 28.021 | 10      | 16.5dBi | 利旧原有   |
| F46 | 鹿城  | 黎明中路北分布南     | 879141 | 鹿城区黎明中路北小区分布      | F 新建   | 120.690 | 28.014 | 10      | 16.5dBi | 利旧原有   |
| F47 | 鹿城  | 蒲州村东         | 879142 | 鹿城区蒲州村东小区分布       | F 新建   | 120.435 | 28.042 | 10      | 16.5dBi | 新增     |
| F48 | 鹿城  | 鞋都桥下村西       | 879918 | 鹿城区桥上中路 43 弄一号    | F 新建   | 120.594 | 28.026 | 10      | 16.5dBi | 新增     |
| F49 | 鹿城  | 鞋都前陈南路南      | 879919 | 鹿城区鞋都前陈南路小区分布     | F 新建   | 120.588 | 28.036 | 10      | 16.5dBi | 利旧原有   |
| F50 | 鹿城  | 三官殿巷         | 879965 | 鹿城区三官殿巷小区分布       | F 新建   | 120.648 | 28.022 | 10      | 16.5dBi | 新建     |
| F51 | 鹿城  | 城市公园东北 1800D | 772765 | 鹿城区城市公园东北方向处      | 单 D 新建 | 120.707 | 28.013 | 6       | 12.8dBi | 利旧原有   |
| F52 | 鹿城  | 鹿城大同 XQFB    | 778837 | 鹿城区大同小区内          | 单 D 新建 | 120.653 | 28.017 | 10      | 16.5dBi | 新建     |

附表1 中国移动通信集团浙江有限公司温州分公司 4G 三期无线网建设项目基站相关信息清单

| 序号  | 县市区 | 基站名称             | 基站编号   | 初选建设地址                | 建设类型   | 东经(°)   | 北纬(°)  | 额定功率(W) | 天线增益    | 杆塔建设类型 |
|-----|-----|------------------|--------|-----------------------|--------|---------|--------|---------|---------|--------|
| F53 | 鹿城  | 鹿城龙野花园 XQFB      | 779072 | 鹿城区龙野花园小区内            | 单 D 新建 | 120.678 | 27.994 | 6       | 16.5dBi | 新建     |
| F54 | 鹿城  | 鹿城双莲大楼 XQFB      | 779518 | 鹿城区双莲大楼               | 单 D 新建 | 120.656 | 28.010 | 3       | 16.5dBi | 新建     |
| F55 | 鹿城  | 新旺增桥 D           | 871659 | 鹿城区新旺增桥               | 单 D 新建 | 120.701 | 27.999 | 6       | 12.8dBi | 新建     |
| F56 | 鹿城  | 府西路锦绣路路口 D       | 871701 | 鹿城区府西路与锦绣路交叉口         | 单 D 新建 | 120.691 | 28.003 | 3       | 8dBi    | 新建     |
| F57 | 鹿城  | 鹿城玉树组团分布 XQFB    | 871835 | 鹿城区玉树组团分布             | 单 D 新建 | 120.596 | 28.016 | 10      | 16.5dBi | 新建     |
| F58 | 鹿城  | 鹿城水心竹组团 XQFB     | 871845 | 鹿城区水心竹组团              | 单 D 新建 | 120.645 | 28.001 | 10      | 16.5dBi | 新建     |
| F59 | 鹿城  | 鹿城温州白鹿商厦 XQFB    | 871847 | 鹿城区白鹿商厦               | 单 D 新建 | 120.633 | 28.019 | 10      | 16.5dBi | 新建     |
| F60 | 鹿城  | 鹿城下吕浦六区柳园组团 XQFB | 872149 | 鹿城区下吕浦六区柳园组团          | 单 D 新建 | 120.671 | 27.991 | 10      | 16.5dBi | 新建     |
| F61 | 鹿城  | 鹿城月湖小区 XQFB      | 872172 | 鹿城区月湖小区               | 单 D 新建 | 120.644 | 28.009 | 10      | 16.5dBi | 新建     |
| F62 | 鹿城  | 鹿城水心住宅区桂柑组团 XQFB | 872386 | 鹿城区水心住宅区桂柑组团          | 单 D 新建 | 120.645 | 28.001 | 10      | 16.5dBi | 新建     |
| F63 | 鹿城  | 鹿城东游路宏站          | 873338 | 鹿城区东游路宏站              | 单 D 新建 | 120.672 | 28.017 | 10      | 16.5dBi | 新建     |
| F64 | 鹿城  | 鹿城九顺公寓东 D        | 873801 | 鹿城区九顺公寓东              | 单 D 新建 | 120.620 | 28.013 | 6       | 16.5dBi | 利旧原有   |
| F65 | 鹿城  | 鹿城公路大楼 D         | 874265 | 鹿城区鹿城公路大楼             | 单 D 新建 | 120.653 | 27.986 | 15      | 15.5dBi | 利旧原有   |
| F66 | 鹿城  | 鹿城桥儿头石榴 D        | 874267 | 鹿城区桥儿头石榴组团 13 幢       | 单 D 新建 | 120.672 | 28.003 | 15      | 16.5dBi | 利旧原有   |
| F67 | 鹿城  | 鹿城屯前街 D          | 874450 | 鹿城区屯前街小区              | 单 D 新建 | 120.701 | 28.015 | 10      | 16.5dBi | 利旧原有   |
| F68 | 鹿城  | 鹿城鼓楼街 XQFB       | 879638 | 鹿城区鼓楼街                | 单 D 新建 | 120.655 | 28.018 | 5       | 16.5dBi | 新建     |
| F69 | 鹿城  | 鹿城百花苑东区 XQFB     | 879643 | 鹿城区百花苑东区              | 单 D 新建 | 120.645 | 28.007 | 10      | 16.5dBi | 新建     |
| F70 | 鹿城  | 鹿城解放街北 XQFB      | 879644 | 鹿城区解放街北               | 单 D 新建 | 120.654 | 28.021 | 10      | 16.5dBi | 新建     |
| F71 | 鹿城  | 鹿城鼓楼街南 XQFB      | 879645 | 鹿城区鼓楼街南               | 单 D 新建 | 120.656 | 28.016 | 3       | 16.5dBi | 新建     |
| F72 | 鹿城  | 鹿城纱帽河 XQFB       | 879647 | 鹿城区纱帽河 9 号            | 单 D 新建 | 120.656 | 28.014 | 10      | 16.5dBi | 新建     |
| F73 | 鹿城  | 鹿城蛟翔巷东 XQFB      | 879648 | 鹿城区蛟翔巷东               | 单 D 新建 | 120.643 | 28.021 | 10      | 16.5dBi | 新建     |
| F74 | 鹿城  | 鹿城附二医西 XQFB      | 879649 | 鹿城区附二医西               | 单 D 新建 | 120.668 | 28.008 | 10      | 16.5dBi | 新建     |
| F75 | 鹿城  | 鹿城纱帽河东片 XQFB     | 879650 | 鹿城区纱帽河东片              | 单 D 新建 | 120.656 | 28.014 | 10      | 16.5dBi | 新建     |
| F76 | 鹿城  | 鹿城新桥头集新小区 XQFB   | 879651 | 鹿城区新桥头集新小区            | 单 D 新建 | 120.627 | 28.014 | 5       | 16.5dBi | 新建     |
| F77 | 鹿城  | 鹿城鹿鸣苑 XQFB       | 879652 | 鹿城区鹿鸣苑                | 单 D 新建 | 120.605 | 28.021 | 10      | 16.5dBi | 新建     |
| F78 | 鹿城  | 鹿城下吕浦二区 XQFB     | 879655 | 鹿城区鹿城区温迪路 251 号秋明组团楼顶 | 单 D 新建 | 120.674 | 27.996 | 10      | 16.5dBi | 新建     |
| F79 | 鹿城  | 鹿城上陡门四组团南 XQFB   | 879659 | 鹿城区上陡门四组团南            | 单 D 新建 | 120.694 | 28.011 | 10      | 16.5dBi | 新建     |

附表 1 中国移动通信集团浙江有限公司温州分公司 4G 三期无线网建设项目基站相关信息清单

| 序号   | 县市区 | 基站名称           | 基站编号   | 初选建设地址                 | 建设类型   | 东经(°)   | 北纬(°)  | 额定功率(W) | 天线增益    | 杆塔建设类型 |
|------|-----|----------------|--------|------------------------|--------|---------|--------|---------|---------|--------|
| F80  | 鹿城  | 鹿城南亚花园三 XQFB   | 879662 | 鹿城区南亚花园三               | 单 D 新建 | 120.671 | 28.024 | 10      | 16.5dBi | 新建     |
| F81  | 鹿城  | 鹿城蛟翔巷西 XQFB    | 879670 | 鹿城区蛟翔巷西                | 单 D 新建 | 120.643 | 28.019 | 10      | 16.5dBi | 新建     |
| F82  | 鹿城  | 鹿城农贸菜场西 XQFB   | 879683 | 鹿城区农贸菜场西               | 单 D 新建 | 120.644 | 27.999 | 10      | 16.5dBi | 新建     |
| F83  | 鹿城  | 鹿城康迪锦园 XQFB    | 879684 | 鹿城区康迪锦园                | 单 D 新建 | 120.677 | 27.997 | 10      | 16.5dBi | 新建     |
| F84  | 鹿城  | 鹿城康乐坊 XQFB     | 879685 | 鹿城区康乐坊                 | 单 D 新建 | 120.653 | 28.023 | 5       | 16.5dBi | 新建     |
| F85  | 鹿城  | 鹿城下吕浦三期 XQFB   | 879687 | 鹿城区下吕浦三期               | 单 D 新建 | 120.672 | 27.992 | 5       | 16.5dBi | 新建     |
| F86  | 鹿城  | 鹿城龙沈 XQFB      | 879688 | 鹿城区龙沈新村 10 栋楼顶         | 单 D 新建 | 120.679 | 27.991 | 10      | 16.5dBi | 新建     |
| F87  | 鹿城  | 鹿城棉花巷 XQFB     | 879796 | 鹿城区棉花巷                 | 单 D 新建 | 120.638 | 28.013 | 10      | 16.5dBi | 新建     |
| F88  | 鹿城  | 鹿城鞋料市场 XQFB    | 879799 | 鹿城区鞋料市场                | 单 D 新建 | 120.638 | 28.018 | 10      | 16.5dBi | 新建     |
| F89  | 鹿城  | 鹿城白鹿影城 XQFB    | 879809 | 鹿城区白鹿影城                | 单 D 新建 | 120.664 | 28.019 | 10      | 16.5dBi | 新建     |
| F90  | 鹿城  | 蒲鞋市新村南分布       | 879915 | 鹿城区蒲鞋市新村南分布            | 单 D 新建 | 120.589 | 28.056 | 5       | 16.5dBi | 新建     |
| F91  | 鹿城  | 鹿城仰义安居住宅区 XQFB | 879956 | 鹿城区仰义安居住宅区             | 单 D 新建 | 120.589 | 28.081 | 10      | 16.5dBi | 新建     |
| F92  | 鹿城  | 鹿城金可达 XQFB     | 879957 | 鹿城区金可达                 | 单 D 新建 | 120.666 | 28.017 | 20      | 16.5dBi | 新建     |
| F93  | 鹿城  | 鹿城黄龙电器城西片 XQFB | 879958 | 鹿城区黄龙电器城西片             | 单 D 新建 | 120.621 | 28.014 | 10      | 16.5dBi | 新建     |
| F94  | 鹿城  | 鹿城横河南 XQFB     | 879959 | 鹿城区横河南                 | 单 D 新建 | 120.675 | 28.006 | 5       | 16.5dBi | 新建     |
| F95  | 鹿城  | 鹿城黄龙饭店南 XQFB   | 879960 | 鹿城区黄龙饭店南               | 单 D 新建 | 120.631 | 28.015 | 10      | 16.5dBi | 新建     |
| F96  | 鹿城  | 下岭北 1800D      | 870151 | 鹿城区鞋都二期山后路 11 号        | 共 F 新建 | 120.585 | 28.026 | 10      | 15.5dBi | 利旧原有   |
| F97  | 鹿城  | 仰义十里 D         | 870288 | 鹿城区沿江工业区十里村 80#地块 7 楼顶 | 共 F 新建 | 120.587 | 28.071 | 10      | 16.5dBi | 利旧原有   |
| F98  | 鹿城  | 鞋都桥下 D         | 870294 | 鹿城区桥上中路 43 弄           | 共 F 新建 | 120.593 | 28.026 | 7       | 8dBi    | 利旧原有   |
| F99  | 鹿城  | 正岙河公园 D        | 870781 | 鹿城区正岙河公园               | 共 F 新建 | 120.571 | 28.041 | 10      | 16.5dBi | 利旧原有   |
| F100 | 鹿城  | 黄龙第五汽运 D       | 870994 | 鹿城区郑桥路温州第五汽车运输有限公司     | 共 F 新建 | 120.606 | 28.017 | 6       | 16.5dBi | 利旧原有   |
| F101 | 鹿城  | 温州金城饭店 D       | 871516 | 鹿城区大高桥汇金商务宾馆大楼         | 共 F 新建 | 120.652 | 28.012 | 15      | 15.5dBi | 利旧原有   |
| F102 | 鹿城  | 仰义云鼎山庄 D       | 874029 | 鹿城区仰义乡河岱山安置房水池旁        | 共 F 新建 | 120.567 | 28.069 | 10      | 16.5dBi | 利旧原有   |
| F103 | 鹿城  | 藤桥 D           | 874030 | 鹿城区邮政局藤桥分局五楼           | 共 F 新建 | 120.502 | 28.069 | 10      | 16.5dBi | 利旧原有   |
| F104 | 鹿城  | 仰义后京二 D        | 874031 | 鹿城区仰义后京中路 16 号         | 共 F 新建 | 120.586 | 28.084 | 10      | 15.5dBi | 利旧原有   |
| F105 | 鹿城  | 杨府山三组团 D       | 874032 | 鹿城区新田园三组团 15 幢楼顶电梯机房   | 共 F 新建 | 120.718 | 28.005 | 15      | 16.5dBi | 利旧原有   |
| F106 | 鹿城  | 杨府山涂岷江路 D      | 874033 | 鹿城区杨府山思芳路              | 共 F 新建 | 120.713 | 28.017 | 3       | 16.5dBi | 利旧原有   |

附表 1 中国移动通信集团浙江有限公司温州分公司 4G 三期无线网建设项目基站相关信息清单

| 序号   | 县市区 | 基站名称           | 基站<br>编号 | 初选建设地址                    | 建设类型   | 东经<br>(°) | 北纬<br>(°) | 额定功<br>率 (W) | 天线<br>增益 | 杆塔建设<br>类型 |
|------|-----|----------------|----------|---------------------------|--------|-----------|-----------|--------------|----------|------------|
| F107 | 鹿城  | 杨府山 D          | 874035   | 鹿城区杨府山邮政储蓄银行 4 层顶         | 共 F 新建 | 120.704   | 28.016    | 6            | 15.5dBi  | 利旧原有       |
| F108 | 鹿城  | 万顺大厦 D         | 874037   | 鹿城区车站大道万顺大厦 19 楼楼顶        | 共 F 新建 | 120.681   | 28.000    | 6            | 15.5dBi  | 利旧原有       |
| F109 | 鹿城  | 杨府山思芳路 D       | 874038   | 鹿城区岷江支路 20 号鹿城分公司维护中心 3 层 | 共 F 新建 | 120.705   | 28.019    | 6            | 16.5dBi  | 利旧原有       |
| F110 | 鹿城  | 杨府山路 D         | 874039   | 鹿城区杨府山住宅小区 5 幢 603 室楼顶    | 共 F 新建 | 120.704   | 28.014    | 6            | 16.5dBi  | 利旧原有       |
| G1   | 瓯海  | 泽雅陈岙 LY 温州吴岙   | 770161   | 瓯海区泽雅镇吴岙                  | F 新建   | 120.451   | 27.985    | 9            | 16.5dBi  | 新建         |
| G2   | 瓯海  | 西岸大石垟 LY 温州岙底  | 770806   | 瓯海区泽雅镇岙底                  | F 新建   | 120.401   | 27.972    | 9            | 16.5dBi  | 新建         |
| G3   | 瓯海  | 泽雅黄岭头 LY 温州仙宅山 | 770818   | 瓯海区泽雅镇仙宅山                 | F 新建   | 120.404   | 27.980    | 9            | 16.5dBi  | 新建         |
| G4   | 瓯海  | 泽雅鹤岙村 LY 温州岩角山 | 772803   | 瓯海区泽雅镇岩角山                 | F 新建   | 120.474   | 28.017    | 8            | 16.5dBi  | 新建         |
| G5   | 瓯海  | 泽雅郑家山 LY 温州郑坑  | 772809   | 瓯海区泽雅镇郑坑                  | F 新建   | 120.460   | 28.010    | 9            | 16.5dBi  | 新建         |
| G6   | 瓯海  | 瓯海南白象高速收费站     | 779803   | 瓯海区南白象街道高速收费站服务区旁农田内      | F 新建   | 120.687   | 27.934    | 6            | 16.5dBi  | 新建         |
| G7   | 瓯海  | 瓯海高翔新东街        | 779809   | 瓯海区新桥街道鸿翔路                | F 新建   | 120.625   | 27.969    | 6            | 16.5dBi  | 新建         |
| G8   | 瓯海  | 瓯海房管局          | 779823   | 瓯海区景山街道过境路与瓯振路交叉口         | F 新建   | 120.633   | 28.008    | 5            | 15.5dBi  | 新建         |
| G9   | 瓯海  | 瓯海中央大道与宁波路交叉口  | 779824   | 瓯海区娄桥街道中央大道与宁波路交叉口        | F 新建   | 120.585   | 27.967    | 10           | 16.5dBi  | 新建         |
| G10  | 瓯海  | 瓯海娄桥鸿顺商务宾馆     | 779831   | 瓯海区娄桥街道卧龙南路               | F 新建   | 120.599   | 27.940    | 6            | 16.5dBi  | 新建         |
| G11  | 瓯海  | 瓯海雄溪分水城        | 779937   | 瓯海区瞿溪街道雄溪分水城路边            | F 新建   | 120.494   | 27.960    | 6            | 16.5dBi  | 新建         |
| G12  | 瓯海  | 瓯海大罗山卧龙谷       | 872340   | 瓯海区茶山街道大罗山卧龙谷山坡上          | F 新建   | 120.722   | 27.910    | 6            | 16.5dBi  | 新建         |
| G13  | 瓯海  | 瓯海潘桥宏展物流北      | 872406   | 瓯海区潘桥街道宏展物流园马路对面农田内       | F 新建   | 120.564   | 27.929    | 6            | 15dBi    | 新建         |
| G14  | 瓯海  | 瓯海郭溪江南         | 872603   | 瓯海区郭溪街道郭景路                | F 新建   | 120.526   | 28.005    | 5            | 14.5dbi  | 新建         |
| G15  | 瓯海  | 瓯海瞿溪郭盛路        | 872604   | 瓯海区瞿溪街道繁华西路               | F 新建   | 120.534   | 27.998    | 6            | 16.5dBi  | 新建         |
| G16  | 瓯海  | 瓯海郭溪前垟东        | 872611   | 瓯海区郭溪街道前垟村小贝壳幼儿园对面电杆      | F 新建   | 120.575   | 28.005    | 9            | 14.5dBi  | 新建         |
| G17  | 瓯海  | 瓯海潘桥腰屿         | 872612   | 瓯海区潘桥街道池江路                | F 新建   | 120.568   | 27.966    | 6            | 16.5dBi  | 新建         |
| G18  | 瓯海  | 瓯海潘桥陈岙东        | 872614   | 瓯海区潘桥街道陈岙东                | F 新建   | 120.572   | 27.916    | 6            | 16.5dBi  | 利旧原有       |
| G19  | 瓯海  | 瓯海潘桥泉塘村        | 872615   | 瓯海区潘桥街道泉塘村                | F 新建   | 120.576   | 27.924    | 6            | 16.5dBi  | 利旧原有       |
| G20  | 瓯海  | 瓯海潘桥学二路        | 872617   | 瓯海区潘桥街道学二路                | F 新建   | 120.576   | 27.924    | 6            | 16.5dBi  | 利旧原有       |
| G21  | 瓯海  | 瓯海潘桥下华亭        | 872619   | 瓯海区潘桥街道下华亭村               | F 新建   | 120.566   | 27.959    | 6            | 16.5dBi  | 新建         |
| G22  | 瓯海  | 瓯海福州路延伸段一      | 872620   | 瓯海区潘桥街道福州路延伸段第一座桥旁边       | F 新建   | 120.576   | 27.968    | 10           | 16.5dBi  | 新建         |
| G23  | 瓯海  | 瓯海福州路延伸段二      | 872621   | 瓯海区潘桥街道福州路延伸段与竹屿村交叉路口     | F 新建   | 120.576   | 27.962    | 5            | 10dBi    | 新建         |

附表1 中国移动通信集团浙江有限公司温州分公司 4G 三期无线网建设项目基站相关信息清单

| 序号  | 县市区 | 基站名称         | 基站编号   | 初选建设地址                   | 建设类型  | 东经(°)   | 北纬(°)  | 额定功率(W) | 天线增益    | 杆塔建设类型 |
|-----|-----|--------------|--------|--------------------------|-------|---------|--------|---------|---------|--------|
| G24 | 瓯海  | 瓯海娄桥新韩光学     | 872624 | 瓯海区娄桥街道娄桥工业区             | F 新建  | 120.593 | 27.959 | 6       | 16.5dBi | 新建     |
| G25 | 瓯海  | 瓯海娄桥勤丰桥      | 872626 | 瓯海区瞿溪街道勤丰桥红绿灯杆           | F 新建  | 120.597 | 27.965 | 10      | 16.5dBi | 新建     |
| G26 | 瓯海  | 瓯海娄桥驾校西      | 872627 | 瓯海区娄桥街道驾校考试路线路边          | F 新建  | 120.591 | 27.943 | 6       | 15dBi   | 新建     |
| G27 | 瓯海  | 瓯海娄桥前村东      | 872632 | 瓯海区娄桥街道前村路               | F 新建  | 120.629 | 27.954 | 5       | 16.5dBi | 新建     |
| G28 | 瓯海  | 瓯海郭溪塘下南      | 872635 | 瓯海区郭溪街道繁盛路(百佳幼儿园对面)      | F 新建  | 120.571 | 27.990 | 6       | 15dBi   | 新建     |
| G29 | 瓯海  | 瓯海城西变电所北     | 872638 | 瓯海区郭溪街道城西变电所北            | F 新建  | 120.597 | 27.995 | 6       | 15dBi   | 新建     |
| G30 | 瓯海  | 瓯海新桥新西街      | 872642 | 瓯海区新桥街道新西街               | F 新建  | 120.628 | 27.992 | 10      | 16.5dBi | 新建     |
| G31 | 瓯海  | 瓯海仙岩下沈公路     | 872646 | 瓯海区仙岩街道下沈公路              | F 新建  | 120.651 | 27.862 | 6       | 16.5dBi | 新建     |
| G32 | 瓯海  | 瓯海仙岩沈岙村北     | 872647 | 瓯海区仙岩街道沈岙工业区             | F 新建  | 120.656 | 27.861 | 6       | 16.5dBi | 利旧原有   |
| G33 | 瓯海  | 瓯海仙岩开明鞋业     | 872649 | 瓯海区仙岩街道开明鞋业              | F 新建  | 120.673 | 27.858 | 6       | 16.5dBi | 新建     |
| G34 | 瓯海  | 瓯海仙岩沈东路      | 872653 | 瓯海区仙岩街道沈东路               | F 新建  | 120.668 | 27.860 | 6       | 16.5dBi | 新建     |
| G35 | 瓯海  | 瓯海仙岩温霞南路     | 872655 | 瓯海区仙岩街道温霞南路              | F 新建  | 120.670 | 27.875 | 6       | 16.5dBi | 新建     |
| G36 | 瓯海  | 瓯海梧田北纬一路     | 872659 | 瓯海区梧田街道北纬一路              | F 新建  | 120.660 | 27.960 | 6       | 16.5dBi | 利旧原有   |
| G37 | 瓯海  | 瓯海梧田二中       | 872660 | 瓯海区梧田街道梧田二中              | F 新建  | 120.665 | 27.961 | 10      | 16.5dBi | 新建     |
| G38 | 瓯海  | 瓯海温州第五十中学    | 872663 | 瓯海区梧田街道温州第五十中学           | F 新建  | 120.685 | 27.967 | 6       | 15dBi   | 新建     |
| G39 | 瓯海  | 瓯海茶山金林酒店     | 872670 | 瓯海区茶山街道永宁路与卧龙路交叉口        | F 新建  | 120.698 | 27.914 | 9       | 16.5dBi | 新建     |
| G40 | 瓯海  | 瓯海茶山新民村西     | 872671 | 瓯海区茶山街道新民村西              | F 新建  | 120.719 | 27.944 | 6       | 16.5dBi | 新建     |
| G41 | 瓯海  | 瓯海泽雅北        | 872675 | 瓯海区泽雅镇源口村陈垵山后山           | F 新建  | 120.476 | 28.036 | 6       | 16.5dBi | 新建     |
| G42 | 瓯海  | 瓯海浦东日新路      | 873383 | 瓯海区郭溪街道浦东村振革路            | F 新建  | 120.604 | 27.995 | 6       | 15.5dBi | 新建     |
| G43 | 瓯海  | 瓯海宁波路        | 873406 | 瓯海区潘桥街道瓯海大道与宁波路交叉口       | F 新建  | 120.587 | 27.977 | 6       | 16.5dBi | 新建     |
| G44 | 瓯海  | 瓯海大道下林段      | 873791 | 瓯海区梧田街道瓯海大道下林段二1号点位电力杆   | F 新建  | 120.696 | 27.973 | 10      | 10dBi   | 新建     |
| G45 | 瓯海  | 瓯海潘桥陈庄前岸     | 873898 | 瓯海区潘桥街道陈庄兴陈东路            | F 新建  | 120.579 | 27.944 | 6       | 16.5dBi | 利旧原有   |
| G46 | 瓯海  | 瓯海大道下林段二     | 874040 | 瓯海区梧田街道瓯海大道下林村852线37号电杆上 | F 新建  | 120.696 | 27.973 | 10      | 16.5dBi | 新建     |
| G47 | 瓯海  | 瓯海宁波路与大连路交叉口 | 874107 | 瓯海区潘桥街道宁波路与大连路交叉口        | F 新建  | 120.579 | 27.955 | 6       | 15.5dBi | 新建     |
| G48 | 瓯海  | 瓯海娄桥工业区信泰集团  | 874122 | 瓯海区娄桥街道森茂路               | F 新建  | 120.599 | 27.954 | 6       | 16.5dBi | 利旧原有   |
| G49 | 瓯海  | 瓯海娄桥新丰路      | 874222 | 瓯海区娄桥街道新丰路               | F 新建  | 120.591 | 27.956 | 6       | 15dBi   | 新建     |
| G50 | 瓯海  | 玗屿路与东四路交叉口D  | 871261 | 瓯海区新桥街道高翔工业区             | 单D 新建 | 120.621 | 27.977 | 10      | 16.5dBi | 新建     |

附表 1 中国移动通信集团浙江有限公司温州分公司 4G 三期无线网建设项目基站相关信息清单

| 序号  | 县市区 | 基站名称            | 基站编号   | 初选建设地址                  | 建设类型   | 东经(°)   | 北纬(°)  | 额定功率(W) | 天线增益    | 杆塔建设类型 |
|-----|-----|-----------------|--------|-------------------------|--------|---------|--------|---------|---------|--------|
| G51 | 瓯海  | 瓯海景山公园疗养院 D     | 871922 | 瓯海区景山街道景山公园疗养院          | 单 D 新建 | 120.629 | 28.006 | 10      | 16.5dBi | 新建     |
| G52 | 瓯海  | 瓯海潘桥阳光路         | 872616 | 瓯海区潘桥街道阳光路              | 单 D 新建 | 120.581 | 27.923 | 10      | 16.5dBi | 新建     |
| G53 | 瓯海  | 瓯海慈湖慈凤西路        | 873521 | 瓯海区梧田街道慈凤西路             | 单 D 新建 | 120.655 | 27.955 | 13      | 15dBi   | 新建     |
| G54 | 瓯海  | 瓯海茶山梅泉大街        | 873528 | 瓯海区茶山街道朝阳街              | 单 D 新建 | 120.692 | 27.918 | 3       | 16.5dBi | 新建     |
| G55 | 瓯海  | 潘桥陈庄前岸          | 874112 | 瓯海区潘桥街道潘桥陈庄兴陈东路         | 单 D 新建 | 120.579 | 27.944 | 10      | 15.5dBi | 新建     |
| G56 | 瓯海  | 瓯海潘桥岷岗路         | 874123 | 瓯海区潘桥街道潘桥岷岗路            | 单 D 新建 | 120.541 | 27.939 | 10      | 16.5dBi | 新建     |
| G57 | 瓯海  | 瓯海朝霞路南 WZ       | 874478 | 瓯海区梧田街道朝霞路              | 单 D 新建 | 120.668 | 27.964 | 10      | 16.5dBi | 新建     |
| G58 | 瓯海  | 鱼鳞浹服装市场 XQFB    | 879805 | 鱼鳞浹服装市场                 | 单 D 新建 | 120.676 | 27.988 | 10      | 16.5dBi | 新建     |
| G59 | 瓯海  | 瓯海曹平新村 XQFB     | 879824 | 瓯海区郭溪街道曹平新村             | 单 D 新建 | 120.523 | 28.001 | 10      | 16.5dBi | 新建     |
| G60 | 瓯海  | 瓯海岭头新村 XQFB     | 879825 | 瓯海区郭溪街道岭头新村             | 单 D 新建 | 120.524 | 28.002 | 10      | 16.5dBi | 新建     |
| G61 | 瓯海  | 瓯海大道与高翔路交叉口城际 D | 776557 | 瓯海区娄桥街道瓯海大道与高翔路交叉口      | 共 F 新建 | 120.630 | 27.969 | 17      | 12.8dBi | 新建     |
| G62 | 瓯海  | 瓯海景山动物园北门停车场 D  | 777581 | 瓯海区景山街道景山动物园北门停车场       | 共 F 新建 | 120.622 | 28.002 | 15      | 16.5dBi | 新建     |
| G63 | 瓯海  | 高翔北 D           | 870193 | 瓯海区新桥街道高翔工业区高展路         | 共 F 新建 | 120.631 | 27.980 | 10      | 16.5dBi | 利旧原有   |
| G64 | 瓯海  | 温州瓯海行政中心西馆宏站 D  | 870753 | 瓯海区娄桥街道行政中心西馆           | 共 F 新建 | 120.609 | 27.969 | 10      | 16.5dBi | 利旧原有   |
| G65 | 瓯海  | 高翔岙垟 D          | 870888 | 瓯海区新桥街道高翔岙垟             | 共 F 新建 | 120.632 | 27.977 | 10      | 16.5dBi | 利旧原有   |
| G66 | 瓯海  | 西湖三 D           | 870989 | 瓯海区新桥街道西湖三              | 共 F 新建 | 120.613 | 27.981 | 10      | 16.5dBi | 利旧原有   |
| G67 | 瓯海  | 慈湖南堡 D          | 871032 | 瓯海区梧田街道慈湖南堡             | 共 F 新建 | 120.649 | 27.960 | 10      | 16.5dBi | 新建     |
| G68 | 瓯海  | 梧田辉煌路 D         | 871109 | 瓯海区梧田街道辉煌路              | 共 F 新建 | 120.665 | 27.965 | 10      | 14.5dBi | 新建     |
| G69 | 瓯海  | 三溪 D            | 872600 | 瓯海区瞿溪街道崇文路              | 共 F 新建 | 120.526 | 27.991 | 10      | 15.5dBi | 利旧原有   |
| G70 | 瓯海  | 三溪河弄 D          | 872602 | 瓯海区瞿溪街道河弄村旁的小山上         | 共 F 新建 | 120.529 | 27.986 | 10      | 16.5dBi | 利旧原有   |
| G71 | 瓯海  | 大田制衣 D          | 872607 | 瓯海区郭溪街道曹埭村大田制衣          | 共 F 新建 | 120.547 | 27.975 | 10      | 15.5dBi | 新建     |
| G72 | 瓯海  | 瓯海仙岩工业区南 D      | 872648 | 瓯海区仙岩街道仙岩工业区罗成路         | 共 F 新建 | 120.672 | 27.855 | 10      | 16.5dBi | 新建     |
| G73 | 瓯海  | 瓯海仙岩工业区朝阳大街 D   | 872652 | 瓯海区仙岩街道仙岩工业区朝阳大街与宝成路交叉口 | 共 F 新建 | 120.664 | 27.860 | 10      | 16.5dBi | 新建     |
| G74 | 瓯海  | 瓯海宁波路与大连路交叉口 D  | 874108 | 瓯海区潘桥街道宁波路与大连路交叉口       | 共 F 新建 | 120.579 | 27.955 | 10      | 15.5dBi | 新建     |
| G75 | 瓯海  | 潘桥连云港路一桥 D      | 874110 | 瓯海区潘桥街道连云港路             | 共 F 新建 | 120.576 | 27.938 | 10      | 16.5dBi | 新建     |
| G76 | 瓯海  | 潘桥宁波路 D         | 874111 | 瓯海区潘桥街道后岸西路             | 共 F 新建 | 120.577 | 27.941 | 10      | 15.5dBi | 新建     |

附表 1 中国移动通信集团浙江有限公司温州分公司 4G 三期无线网建设项目基站相关信息清单

| 序号   | 县市区 | 基站名称            | 基站编号   | 初选建设地址                | 建设类型   | 东经(°)   | 北纬(°)  | 额定功率(W) | 天线增益    | 杆塔建设类型 |
|------|-----|-----------------|--------|-----------------------|--------|---------|--------|---------|---------|--------|
| G77  | 瓯海  | 东二条路与东三路交叉口 D   | 874194 | 瓯海区娄桥街道东二条路与东四路交叉口    | 共 F 新建 | 120.614 | 27.964 | 10      | 15.5dBi | 新建     |
| G78  | 瓯海  | 新娄桥路口 D         | 874195 | 瓯海区娄桥街道新娄桥路口          | 共 F 新建 | 120.611 | 27.965 | 10      | 16.5dBi | 新建     |
| G79  | 瓯海  | 瞿溪康达路 D         | 874196 | 瓯海区瞿溪街道瞿溪康达路          | 共 F 新建 | 120.541 | 27.980 | 10      | 16.5dBi | 新建     |
| G80  | 瓯海  | 瞿溪桥下 D          | 874197 | 瓯海区瞿溪街道瞿溪桥下           | 共 F 新建 | 120.522 | 27.988 | 10      | 16.5dBi | 利旧原有   |
| G81  | 瓯海  | 瓯海慈湖北村工业基地 D    | 874199 | 瓯海区梧田街道永精锁业厂房楼顶       | 共 F 新建 | 120.655 | 27.950 | 10      | 16.5dBi | 利旧原有   |
| G82  | 瓯海  | 瓯海慈湖新街西 D       | 874200 | 瓯海区梧田街道慈湖生态公园山上       | 共 F 新建 | 120.648 | 27.954 | 10      | 16.5dBi | 新建     |
| G83  | 瓯海  | 新桥西湖 D          | 874202 | 瓯海区新桥街道连云港路三桥附近绿化带内   | 共 F 新建 | 120.610 | 27.982 | 10      | 16.5dBi | 利旧原有   |
| G84  | 瓯海  | 瓯海东二条路与东四路交叉口 D | 874203 | 瓯海区娄桥街道商汇路附近          | 共 F 新建 | 120.620 | 27.965 | 10      | 15.5dBi | 新建     |
| G85  | 瓯海  | 瓯海南白象横宕路 D      | 874204 | 瓯海区南白象街道横宕路           | 共 F 新建 | 120.664 | 27.946 | 10      | 16.5dBi | 新建     |
| G86  | 瓯海  | 半塘园 D           | 874205 | 瓯海区娄桥街道半塘园公园内         | 共 F 新建 | 120.660 | 27.993 | 10      | 15.5dBi | 利旧原有   |
| G87  | 瓯海  | 瓯海便民服务中心宏站 D    | 874206 | 瓯海区娄桥街道便民服务中心宏站       | 共 F 新建 | 120.613 | 27.971 | 10      | 16.5dBi | 利旧原有   |
| G88  | 瓯海  | 慈湖自营厅 D         | 874207 | 瓯海区梧田街道梧慈路            | 共 F 新建 | 120.656 | 27.959 | 10      | 16.5dBi | 新建     |
| G89  | 瓯海  | 东三路与东一条路交叉口 D   | 874208 | 瓯海区娄桥街道东三路与东一条路交叉口    | 共 F 新建 | 120.614 | 27.977 | 10      | 16.5dBi | 新建     |
| G90  | 瓯海  | 瓯海西山谢灵运公园 D     | 874209 | 瓯海区新桥街道西山谢灵运公园河边电信灯管塔 | 共 F 新建 | 120.619 | 27.991 | 10      | 15.5dBi | 新建     |
| G91  | 瓯海  | 牛山沙门北路 D        | 874210 | 瓯海区梧田街道牛山沙门北路         | 共 F 新建 | 120.648 | 27.966 | 10      | 16.5dBi | 新建     |
| G92  | 瓯海  | 东三路与杆屿路交叉口 D    | 874212 | 瓯海区娄桥街道东三路与杆屿路交叉口     | 共 F 新建 | 120.614 | 27.972 | 10      | 16.5dBi | 新建     |
| G93  | 瓯海  | 瓯海娄桥森茂路 D       | 874213 | 瓯海区娄桥街道今汇路            | 共 F 新建 | 120.603 | 27.955 | 10      | 16.5dBi | 新建     |
| G94  | 瓯海  | 牛山沙门 D          | 874214 | 瓯海区梧田街道牛山沙门路边         | 共 F 新建 | 120.644 | 27.966 | 10      | 10dBi   | 新建     |
| G95  | 瓯海  | 瓯海东一条路与东四路交叉口 D | 874215 | 瓯海区娄桥街道东一条路与东四路交叉口    | 共 F 新建 | 120.620 | 27.972 | 10      | 15.5dBi | 利旧原有   |
| G96  | 瓯海  | 瓯海城西变电所北 D      | 874216 | 瓯海区郭溪街道城西变电所北         | 共 F 新建 | 120.595 | 27.994 | 10      | 16.5dBi | 利旧原有   |
| G97  | 瓯海  | 西山东路 D          | 874217 | 瓯海区景山街道西山山坡上          | 共 F 新建 | 120.636 | 28.001 | 6       | 16.5dBi | 利旧原有   |
| G98  | 瓯海  | 景山动物园 D         | 874218 | 瓯海区景山街道温州动物园对面山顶      | 共 F 新建 | 120.622 | 27.997 | 10      | 10dBi   | 利旧原有   |
| G99  | 瓯海  | 温州乐园 D          | 874219 | 瓯海区茶山街道温州乐园旁半山腰       | 共 F 新建 | 120.677 | 27.910 | 10      | 15.5dBi | 利旧原有   |
| G100 | 瓯海  | 温州乐园东 D         | 874220 | 瓯海区茶山街道温州乐园内          | 共 F 新建 | 120.681 | 27.909 | 10      | 16.5dBi | 新建     |
| G101 | 瓯海  | 瓯海北纬三路 WZ       | 874477 | 瓯海区梧田街道慈湖北纬二路         | 共 F 新建 | 120.652 | 27.959 | 10      | 14.5dBi | 新建     |

附表 1 中国移动通信集团浙江有限公司温州分公司 4G 三期无线网建设项目基站相关信息清单

| 序号   | 县市区      | 基站名称         | 基站编号   | 初选建设地址               | 建设类型   | 东经(°)   | 北纬(°)  | 额定功率(W) | 天线增益    | 杆塔建设类型 |
|------|----------|--------------|--------|----------------------|--------|---------|--------|---------|---------|--------|
| G102 | 瓯海       | 瓯海慈湖北村南 WZ   | 874567 | 瓯海区梧田街道慈湖路           | 共 F 新建 | 120.645 | 27.951 | 10      | 15.5dBi | 新建     |
| H1   | 瓯江口产业集聚区 | 灵昆上岩头        | 770878 | 温州瓯江口新区灵昆街道上岩头       | F 新建   | 120.870 | 27.974 | 5       | 16.5dBi | 利旧原有   |
| H2   |          | 温州龙湾灵昆陈府路    | 776958 | 温州瓯江口新区灵昆街道王相中路 17 号 | F 新建   | 120.883 | 27.961 | 6       | 16.5dBi | 利旧原有   |
| H3   |          | 龙湾灵昆大桥口南     | 872598 | 温州瓯江口新区灵昆大桥南面桥边      | F 新建   | 120.838 | 27.966 | 6       | 15dBi   | 利旧原有   |
| H4   | 瓯江口产业集聚区 | 龙湾灵昆灵南小学     | 873657 | 温州瓯江口新区灵昆街道海思村       | F 新建   | 120.874 | 27.963 | 6       | 16.5dBi | 利旧原有   |
| H5   |          | 龙湾灵昆东路       | 873658 | 温州瓯江口新区灵昆东路 61 号     | F 新建   | 120.885 | 27.965 | 6       | 16.5dBi | 利旧原有   |
| H6   |          | 龙湾灵昆北段村东     | 873706 | 温州瓯江口新区灵昆街道北段村胜利路    | F 新建   | 120.888 | 27.974 | 6       | 16.5dBi | 利旧原有   |
| H7   | 瓯江口产业集聚区 | 龙湾灵昆昆祥路      | 873869 | 温州瓯江口新区灵昆昆祥路米筛段      | F 新建   | 120.868 | 27.964 | 6       | 13dBi   | 利旧原有   |
| H8   |          | 龙湾灵昆单千路      | 873870 | 温州瓯江口新区灵昆街道单千路       | F 新建   | 120.871 | 27.968 | 6       | 16.5dBi | 利旧原有   |
| H9   |          | 龙湾瓯江口经二滨水南路  | 874184 | 温州瓯江口新区经二滨水南路        | F 新建   | 120.915 | 27.939 | 15      | 16.5dBi | 利旧原有   |
| H10  | 瓯江口产业集聚区 | 龙湾瓯江口经四滨水北路口 | 874192 | 温州瓯江口新区经四滨水北路口       | F 新建   | 120.926 | 27.948 | 15      | 16.5dBi | 利旧原有   |
| H11  |          | 灵昆昆祥路南       | 874453 | 温州瓯江口新区灵昆街道昆祥路南      | F 新建   | 120.875 | 27.959 | 6       | 16.5dBi | 利旧原有   |
| H12  |          | 龙湾灵昆南路       | 879448 | 温州瓯江口新区灵昆街道海思村民房     | F 新建   | 120.877 | 27.960 | 6       | 16.5dBi | 利旧原有   |
| H13  |          | 灵昆灵霓北堤 D     | 874121 | 温州瓯江口新区灵昆灵霓北堤        | 共 F 新建 | 120.970 | 27.940 | 13      | 16.5dBi | 利旧原有   |
| I1   | 平阳       | 马头岗          | 770469 | 平阳县马头岗               | F 新建   | 120.244 | 27.657 | 8       | 16.5dBi | 利旧原有   |
| I2   | 平阳       | 平阳临区北        | 771044 | 平阳县粮食有限公司            | F 新建   | 120.563 | 27.697 | 6       | 16.5dBi | 利旧原有   |
| I3   | 平阳       | 槁后           | 771397 | 平阳县槁后                | F 新建   | 120.324 | 27.608 | 5       | 16.5dBi | 利旧原有   |
| I4   | 平阳       | 平阳顺溪白水村      | 772245 | 平阳县顺溪白水村             | F 新建   | 120.194 | 27.566 | 5       | 16.5dBi | 利旧原有   |
| I5   | 平阳       | 蒙垟新村         | 774589 | 平阳县温福高铁平阳段昆阳镇蒙垟新村空地  | F 新建   | 120.547 | 27.660 | 16      | 16.5dBi | 新建     |
| I6   | 平阳       | 平阳鳌江山外村      | 774952 | 平阳县鳌江镇山外村            | F 新建   | 120.530 | 27.615 | 6       | 16.5dBi | 利旧原有   |
| I7   | 平阳       | 岩庵水库         | 776233 | 平阳县岩庵水库山上            | F 新建   | 120.478 | 27.616 | 6       | 16.5dBi | 新建     |

附表1 中国移动通信集团浙江有限公司温州分公司 4G 三期无线网建设项目基站相关信息清单

| 序号  | 县市区 | 基站名称     | 基站编号   | 初选建设地址               | 建设类型 | 东经(°)   | 北纬(°)  | 额定功率(W) | 天线增益    | 杆塔建设类型 |
|-----|-----|----------|--------|----------------------|------|---------|--------|---------|---------|--------|
| I8  | 平阳  | 梅溪藤坪     | 776242 | 平阳县梅溪藤坪山上            | F 新建 | 120.452 | 27.648 | 6       | 16.5dBi | 利旧原有   |
| I9  | 平阳  | 温州联丰     | 776248 | 平阳县联丰山上              | F 新建 | 120.488 | 27.669 | 8       | 16.5dBi | 新建     |
| I10 | 平阳  | 平阳南湖湖北村  | 777665 | 平阳县南湖湖北村田里           | F 新建 | 120.324 | 27.608 | 6       | 16.5dBi | 利旧原有   |
| I11 | 平阳  | 平阳万达广场东  | 777668 | 平阳县万达广场东面绿化带         | F 新建 | 120.572 | 27.591 | 6       | 15dBi   | 利旧原有   |
| I12 | 平阳  | 平阳腾蛟腾带村  | 777675 | 平阳县腾蛟腾带村山腰           | F 新建 | 120.331 | 27.680 | 15      | 16.5dBi | 新建     |
| I13 | 平阳  | 平阳腾蛟墩头   | 777686 | 平阳县腾蛟腾龙北路 181 后面祠堂边上 | F 新建 | 120.317 | 27.692 | 15      | 16.5dBi | 利旧原有   |
| I14 | 平阳  | 平阳鹤溪岳巢村  | 777690 | 平阳县鹤溪岳巢村山腰           | F 新建 | 120.388 | 27.670 | 6       | 16.5dBi | 利旧原有   |
| I15 | 平阳  | 平阳腾蛟湖窠村  | 777691 | 平阳县腾蛟湖窠村山腰           | F 新建 | 120.302 | 27.694 | 6       | 16.5dBi | 新建     |
| I16 | 平阳  | 腾蛟溪湾东    | 872928 | 平阳县腾蛟腾辉汽贸            | F 新建 | 120.324 | 27.676 | 6       | 16.5dBi | 利旧原有   |
| I17 | 平阳  | 水头三桥西    | 872929 | 平阳县水头镇明远路 83-2 路     | F 新建 | 120.314 | 27.638 | 6       | 16.5dBi | 利旧原有   |
| I18 | 平阳  | 南丰南      | 872938 | 平阳县南丰村山上             | F 新建 | 120.568 | 27.656 | 6       | 16.5dBi | 新建     |
| I19 | 平阳  | 平阳山门环城路  | 873064 | 平阳县山门环城路老电影院         | F 新建 | 120.238 | 27.636 | 6       | 16.5dBi | 利旧原有   |
| I20 | 平阳  | 平阳昆阳建丰村  | 873331 | 平阳县新建村新建东路 1 号对面田里   | F 新建 | 120.568 | 27.688 | 6       | 16.5dBi | 新建     |
| I21 | 平阳  | 平阳倒树桥    | 873401 | 平阳县昆阳倒树桥村            | F 新建 | 120.547 | 27.709 | 6       | 16.5dBi | 新建     |
| I22 | 平阳  | 平阳麻步显桥   | 873827 | 平阳县麻步显桥村旁农田中         | F 新建 | 120.368 | 27.630 | 6       | 15dBi   | 新建     |
| I23 | 平阳  | 平阳南湖华明   | 873828 | 平阳县南湖华明旁山上           | F 新建 | 120.368 | 27.611 | 6       | 16.5dBi | 新建     |
| I24 | 平阳  | 平阳水头金塔村  | 873830 | 平阳县水头镇金塔村山坡上         | F 新建 | 120.323 | 27.615 | 6       | 16.5dBi | 利旧原有   |
| I25 | 平阳  | 平阳顺溪溪北村  | 873831 | 平阳县顺溪镇顺溪村后盘山路边上      | F 新建 | 120.196 | 27.570 | 6       | 16.5dBi | 新建     |
| I26 | 平阳  | 平阳腾蛟邮政   | 873832 | 平阳县平阳腾蛟邮政楼顶          | F 新建 | 120.320 | 27.683 | 6       | 16.5dBi | 利旧原有   |
| I27 | 平阳  | 平阳西垟亭    | 873833 | 平阳县西垟亭村旁山上           | F 新建 | 120.188 | 27.674 | 6       | 13dBi   | 利旧原有   |
| I28 | 平阳  | 平阳宋桥万盛路  | 873866 | 平阳县 104 国道和万盛路交叉口    | F 新建 | 120.578 | 27.726 | 6       | 15dBi   | 利旧原有   |
| I29 | 平阳  | 平阳鳌江温垟村  | 873971 | 平阳县鳌江镇温垟村山坡上         | F 新建 | 120.583 | 27.618 | 6       | 16.5dBi | 利旧原有   |
| I30 | 平阳  | 平阳麻步西    | 873972 | 平阳县麻布西村旁山上寺庙内        | F 新建 | 120.419 | 27.594 | 6       | 16.5dBi | 利旧原有   |
| I31 | 平阳  | 平阳钱仓菜场   | 874101 | 平阳县钱仓镇农贸市场 80-82 号   | F 新建 | 120.505 | 27.587 | 6       | 16.5dBi | 利旧原有   |
| I32 | 平阳  | 平阳凤卧吴潭桥村 | 874223 | 平阳县凤卧乡吴潭桥村山上         | F 新建 | 120.278 | 27.667 | 6       | 16.5dBi | 利旧原有   |
| I33 | 平阳  | 平阳熊山村    | 874224 | 平阳县平阳熊山村             | F 新建 | 120.496 | 27.622 | 15      | 16.5dBi | 利旧原有   |
| I34 | 平阳  | 平阳凤卧红军小学 | 874225 | 平阳县凤卧镇红军小学教学四楼       | F 新建 | 120.280 | 27.659 | 6       | 16.5dBi | 利旧原有   |

附表1 中国移动通信集团浙江有限公司温州分公司 4G 三期无线网建设项目基站相关信息清单

| 序号  | 县市区 | 基站名称        | 基站<br>编号 | 初选建设地址                  | 建设类型   | 东经<br>(°) | 北纬<br>(°) | 额定功<br>率(W) | 天线<br>增益 | 杆塔建设<br>类型 |
|-----|-----|-------------|----------|-------------------------|--------|-----------|-----------|-------------|----------|------------|
| I35 | 平阳  | 平阳水头天马大酒店东  | 874226   | 平阳县水头镇丹华北路 96 号七楼       | F 新建   | 120.323   | 27.639    | 6           | 15dBi    | 利旧原有       |
| I36 | 平阳  | 平阳宋埠机械园区    | 874227   | 平阳县宋埠机械园区               | F 新建   | 120.667   | 27.675    | 15          | 16.5dBi  | 利旧原有       |
| I37 | 平阳  | 平阳宋埠机械园区南   | 874228   | 平阳县宋埠机械园区南              | F 新建   | 120.664   | 27.667    | 15          | 16.5dBi  | 利旧原有       |
| I38 | 平阳  | 平阳陈岙北       | 874229   | 平阳县陈岙北                  | F 新建   | 120.542   | 27.759    | 15          | 16.5dBi  | 利旧原有       |
| I39 | 平阳  | 平阳南湖北       | 874230   | 平阳县南湖北                  | F 新建   | 120.671   | 27.954    | 15          | 16.5dBi  | 利旧原有       |
| I40 | 平阳  | 平阳宋桥东       | 874231   | 平阳县宋桥东                  | F 新建   | 120.583   | 27.730    | 15          | 16.5dBi  | 利旧原有       |
| I41 | 平阳  | 平阳郑楼工业区南    | 874232   | 平阳县郑楼工业区南               | F 新建   | 120.587   | 27.727    | 15          | 16.5dBi  | 利旧原有       |
| I42 | 平阳  | 平阳宋桥张阁村     | 874233   | 平阳县宋桥张阁村                | F 新建   | 120.590   | 27.724    | 15          | 16.5dBi  | 利旧原有       |
| I43 | 平阳  | 平阳晓坑高堡村     | 874249   | 平阳县晓坑高堡村                | F 新建   | 120.196   | 27.660    | 15          | 16.5dBi  | 利旧原有       |
| I44 | 平阳  | 平阳三中东       | 874250   | 平阳县昆阳镇电信万全支局楼顶内         | F 新建   | 120.558   | 27.690    | 6           | 16.5dBi  | 利旧原有       |
| I45 | 平阳  | 平阳麻步前洋村     | 874251   | 平阳县麻步前洋村                | F 新建   | 120.388   | 27.596    | 15          | 16.5dBi  | 利旧原有       |
| I46 | 平阳  | 平阳腾蛟腾带东     | 874252   | 平阳县腾蛟腾带东                | F 新建   | 120.339   | 27.680    | 15          | 16.5dBi  | 利旧原有       |
| I47 | 平阳  | 平阳鳌江金星村     | 874260   | 平阳县鳌江金星村高铁旁             | F 新建   | 120.521   | 27.604    | 15          | 16.5dBi  | 利旧原有       |
| I48 | 平阳  | 平阳墨城曹家      | 874707   | 平阳县鳌江镇墨城乡海城村卫生室附近       | F 新建   | 120.609   | 27.603    | 6           | 16.5dBi  | 利旧原有       |
| I49 | 平阳  | 平阳白洋        | 874791   | 平阳县白洋旁                  | F 新建   | 120.569   | 27.676    | 6           | 16.5dBi  | 利旧原有       |
| I50 | 平阳  | 平阳水头麻园工业区北  | 874800   | 平阳县水头镇雁湖西路 25 号 A       | F 新建   | 120.316   | 27.624    | 6           | 16.5dBi  | 利旧原有       |
| I51 | 平阳  | 水头建设大厦北     | 872931   | 平阳县水头建设大厦北              | 单 D 新建 | 120.330   | 27.640    | 5           | 16.5dBi  | 新建         |
| I52 | 平阳  | 平阳鳌江建设大楼南   | 872942   | 平阳县鳌江长乐街                | 单 D 新建 | 120.555   | 27.603    | 10          | 12.8dBi  | 新建         |
| I53 | 平阳  | 平阳解放街横阳路口 D | 776811   | 平阳县解放路与横阳路交叉口           | 共 F 新建 | 120.559   | 27.670    | 9           | 16.5dBi  | 利旧原有       |
| I54 | 平阳  | 平阳昆阳东垟路 D   | 776812   | 平阳县昆阳东垟路                | 共 F 新建 | 120.565   | 27.676    | 8           | 16.5dBi  | 利旧原有       |
| I55 | 平阳  | 平阳鳌江巴黎城 D   | 871241   | 平阳县鳌江镇巴黎城小区北侧路边         | 共 F 新建 | 120.561   | 27.606    | 10          | 16.5dBi  | 利旧原有       |
| I56 | 平阳  | 平阳职业中专 D    | 871498   | 平阳县皇岱村后山上               | 共 F 新建 | 120.565   | 27.650    | 10          | 16.5dBi  | 利旧原有       |
| I57 | 平阳  | 平阳兴良路 D     | 871501   | 平阳县庄吉集团内部               | 共 F 新建 | 120.563   | 27.683    | 10          | 16.5dBi  | 利旧原有       |
| I58 | 平阳  | 万全下童 D      | 874234   | 平阳县昆阳镇国道路 99 号科达包装机械厂楼顶 | 共 F 新建 | 120.560   | 27.685    | 10          | 16.5dBi  | 利旧原有       |
| I59 | 平阳  | 平阳昆阳上童 D    | 874235   | 平阳县兴良路世豪绿景花园斜对面         | 共 F 新建 | 120.568   | 27.683    | 10          | 16.5dBi  | 利旧原有       |
| I60 | 平阳  | 平阳白垟欧 D     | 874237   | 平阳县联华小区前桥边              | 共 F 新建 | 120.570   | 27.678    | 10          | 16.5dBi  | 利旧原有       |
| I61 | 平阳  | 平阳童桥 D      | 874238   | 平阳县童桥村村委会               | 共 F 新建 | 120.563   | 27.686    | 10          | 16.5dBi  | 利旧原有       |

附表 1 中国移动通信集团浙江有限公司温州分公司 4G 三期无线网建设项目基站相关信息清单

| 序号  | 县市区 | 基站名称        | 基站<br>编号 | 初选建设地址                   | 建设类型   | 东经<br>(°) | 北纬<br>(°) | 额定功<br>率 (W) | 天线<br>增益 | 杆塔建设<br>类型 |
|-----|-----|-------------|----------|--------------------------|--------|-----------|-----------|--------------|----------|------------|
| I62 | 平阳  | 临区 D        | 874239   | 平阳县安康汽车零部件厂内             | 共 F 新建 | 120.559   | 27.692    | 10           | 16.5dBi  | 利旧原有       |
| I63 | 平阳  | 西直街 D       | 874240   | 平阳县昆阳镇水塔村西马路长乐公园山上       | 共 F 新建 | 120.661   | 28.025    | 10           | 16.5dBi  | 利旧原有       |
| I64 | 平阳  | 平阳昆阳鸣山村 D   | 874242   | 平阳昆阳鸣山村鸣山山上              | 共 F 新建 | 120.543   | 27.684    | 10           | 16.5dBi  | 利旧原有       |
| I65 | 平阳  | 平阳鳌江万达广场东 D | 874243   | 平阳县鳌江镇万达广场东面绿化带          | 共 F 新建 | 120.572   | 27.591    | 10           | 16.5dBi  | 利旧原有       |
| I66 | 平阳  | 平阳蒙垟新村北 D   | 874244   | 平阳县蒙垟新村北                 | 共 F 新建 | 120.548   | 27.664    | 15           | 16.5dBi  | 利旧原有       |
| I67 | 平阳  | 麻步中街 D      | 874246   | 平阳县麻步中街山坡上               | 共 F 新建 | 120.415   | 27.587    | 10           | 16.5dBi  | 利旧原有       |
| I68 | 平阳  | 水头建设大厦 D    | 874247   | 平阳县水头镇江山东路 232 号         | 共 F 新建 | 120.329   | 27.639    | 10           | 16.5dBi  | 利旧原有       |
| I69 | 平阳  | 天马大酒店 D     | 874248   | 平阳县水头镇天马大酒店              | 共 F 新建 | 120.320   | 27.639    | 10           | 16.5dBi  | 利旧原有       |
| I70 | 平阳  | 奋起皮业 D      | 874253   | 平阳县水头镇奋起皮业               | 共 F 新建 | 120.354   | 27.636    | 10           | 16.5dBi  | 利旧原有       |
| I71 | 平阳  | 平阳一中 D      | 874254   | 平阳县平阳一中                  | 共 F 新建 | 120.566   | 27.645    | 15           | 16.5dBi  | 利旧原有       |
| I72 | 平阳  | 平阳医院 D      | 874255   | 平阳县平塔镇别墅区后山上             | 共 F 新建 | 120.573   | 27.647    | 10           | 16.5dBi  | 利旧原有       |
| I73 | 平阳  | 水头开发区 D     | 874256   | 平阳县水头镇詹家埠平雁东路 193 号      | 共 F 新建 | 120.345   | 27.642    | 10           | 16.5dBi  | 利旧原有       |
| I74 | 平阳  | 水头客运站 D     | 874257   | 平阳县水头腾龙路 223 号           | 共 F 新建 | 120.334   | 27.643    | 10           | 16.5dBi  | 利旧原有       |
| I75 | 平阳  | 詹家埠 D       | 874258   | 平阳县水头镇泾川东路               | 共 F 新建 | 120.341   | 27.646    | 10           | 16.5dBi  | 利旧原有       |
| I76 | 平阳  | 腾蛟一中 D      | 874259   | 平阳县腾蛟镇腾蛟一中               | 共 F 新建 | 120.325   | 27.679    | 10           | 16.5dBi  | 利旧原有       |
| J1  | 瑞安  | 礁石          | 770920   | 瑞安市锦湖街道原罗阳中学宿舍楼          | F 新建   | 120.598   | 27.802    | 6            | 16.5dBi  | 利旧原有       |
| J2  | 瑞安  | 山西          | 771359   | 瑞安市陶山镇山西村村委会附近           | F 新建   | 120.493   | 27.798    | 5            | 16.5dBi  | 新建         |
| J3  | 瑞安  | 东进          | 772128   | 瑞安市陶山镇东进村村委会附近           | F 新建   | 120.474   | 27.810    | 5            | 16.5dBi  | 新建         |
| J4  | 瑞安  | 上园          | 772130   | 瑞安市湖岭镇上园村村委会附近           | F 新建   | 120.450   | 27.934    | 8            | 16.5dBi  | 新建         |
| J5  | 瑞安  | 八十亩         | 772132   | 瑞安市上望街道八十亩村村委会附近         | F 新建   | 120.690   | 27.744    | 5            | 16.5dBi  | 新建         |
| J6  | 瑞安  | 河山头         | 772163   | 瑞安市陶山镇河山头村村委会附近          | F 新建   | 120.456   | 27.863    | 5            | 16.5dBi  | 新建         |
| J7  | 瑞安  | 前途          | 772210   | 瑞安市陶山镇前途村村委会附近 (陶山丰和拉远)  | F 新建   | 120.462   | 27.843    | 6            | 16.5dBi  | 新建         |
| J8  | 瑞安  | 郑宅          | 772210   | 瑞安市陶山镇郑宅村村委会附近 (陶山丰和拉远)  | F 新建   | 120.462   | 27.843    | 6            | 16.5dBi  | 新建         |
| J9  | 瑞安  | 门前山         | 772210   | 瑞安市陶山镇门前山村村委会附近 (陶山丰和拉远) | F 新建   | 120.462   | 27.843    | 6            | 16.5dBi  | 新建         |
| J10 | 瑞安  | 沙洲一         | 772211   | 瑞安市陶山镇沙洲一村村委会附近          | F 新建   | 120.515   | 27.832    | 5            | 16.5dBi  | 新建         |
| J11 | 瑞安  | 塘下中心        | 774359   | 瑞安市塘下镇塘川街小机灵幼儿园          | F 新建   | 120.690   | 27.827    | 6            | 16.5dBi  | 利旧原有       |
| J12 | 瑞安  | 瑞安莘塍董九南     | 777961   | 瑞安市莘塍街道人民路 389 号         | F 新建   | 120.692   | 27.785    | 7            | 13dBi    | 新建         |

附表1 中国移动通信集团浙江有限公司温州分公司 4G 三期无线网建设项目基站相关信息清单

| 序号  | 县市区 | 基站名称        | 基站<br>编号 | 初选建设地址                         | 建设类型 | 东经<br>(°) | 北纬<br>(°) | 额定功<br>率(W) | 天线<br>增益 | 杆塔建设<br>类型 |
|-----|-----|-------------|----------|--------------------------------|------|-----------|-----------|-------------|----------|------------|
| J13 | 瑞安  | 瑞安瑞祥大道西     | 777963   | 瑞安市安阳街道光明路4号瑞丰包装机械有限公司         | F新建  | 120.640   | 27.774    | 10          | 15.5dBi  | 新建         |
| J14 | 瑞安  | 瑞安农贸城       | 777974   | 瑞安市上望街道瑞安绿色农副产品交易中心2幢17层顶      | F新建  | 120.678   | 27.759    | 6           | 16.5dBi  | 新建         |
| J15 | 瑞安  | 瑞安万松实验学校    | 777982   | 瑞安市玉海街道万松实验学校楼顶                | F新建  | 120.647   | 27.786    | 6           | 13dBi    | 新建         |
| J16 | 瑞安  | 瑞安57省道张基岭隧道 | 779061   | 瑞安市高楼镇57省道张基岭隧道                | F新建  | 120.303   | 27.725    | 6           | 16.5dBi  | 新建         |
| J17 | 瑞安  | 瑞安莘塍董六      | 871907   | 瑞安市莘塍街道莘塍董六人民路边                | F新建  | 120.693   | 27.787    | 10          | 16.5dBi  | 利旧原有       |
| J18 | 瑞安  | 瑞安上望派出所     | 872295   | 瑞安市东山街道开发区5路550号浙江品博塑机旁办公大楼6楼顶 | F新建  | 120.666   | 27.756    | 6           | 16.5dBi  | 利旧原有       |
| J19 | 瑞安  | 飞云屿头        | 872508   | 瑞安市飞云街道繁荣村应纪礼家5楼               | F新建  | 120.581   | 27.792    | 6           | 16.5dBi  | 利旧原有       |
| J20 | 瑞安  | 瑞安滨海新区起步区北  | 872549   | 瑞安市上望街道滨海新区起步区偏北驾校内            | F新建  | 120.728   | 27.728    | 6           | 14.5dBi  | 新建         |
| J21 | 瑞安  | 瑞安碧山龟岩村     | 872585   | 瑞安市陶山镇龟岩村三樟树小区127号             | F新建  | 120.524   | 27.822    | 6           | 16.5dBi  | 新建         |
| J22 | 瑞安  | 瑞安篁社山河村     | 872894   | 瑞安市马屿镇篁社山河村上黄线边                | F新建  | 120.465   | 27.758    | 15          | 16.5dBi  | 新建         |
| J23 | 瑞安  | 瑞安仙降上河村西    | 872908   | 瑞安市仙降街道上河村飞云江边农田               | F新建  | 120.552   | 27.808    | 15          | 16.5dBi  | 新建         |
| J24 | 瑞安  | 瑞安上望九三西     | 872916   | 瑞安市上望街道望荣北路150号隔壁              | F新建  | 120.665   | 27.773    | 8           | 12.8dBi  | 新建         |
| J25 | 瑞安  | 瑞安华人寝室东     | 873008   | 瑞安市塘下镇中北村(温州福茂德汽车配件制造有限公司)     | F新建  | 120.676   | 27.855    | 6           | 16.5dBi  | 利旧原有       |
| J26 | 瑞安  | 瑞安个私协会      | 873023   | 瑞安市安阳街道C地块对面宝马4S店              | F新建  | 120.661   | 27.786    | 6           | 16.5dBi  | 新建         |
| J27 | 瑞安  | 瑞安梅屿冯渡村     | 873321   | 瑞安市马屿镇梅屿冯渡村旁山上                 | F新建  | 120.447   | 27.804    | 6           | 16.5dBi  | 利旧原有       |
| J28 | 瑞安  | 瑞安飞云江大桥高速   | 873429   | 瑞安市锦湖街道飞云江大桥高速旁外滩              | F新建  | 120.617   | 27.794    | 8           | 16.5dBi  | 利旧原有       |
| J29 | 瑞安  | 瑞安枫岭八龙山     | 873435   | 瑞安市高楼镇八龙山村                     | F新建  | 120.242   | 27.898    | 6           | 16.5dBi  | 新建         |
| J30 | 瑞安  | 瑞安枫岭八龙山北    | 873436   | 瑞安市高楼镇八龙山村                     | F新建  | 120.235   | 27.900    | 6           | 16.5dBi  | 新建         |
| J31 | 瑞安  | 瑞安高楼高二村     | 873446   | 瑞安市高楼镇大华村路口后山上                 | F新建  | 120.300   | 27.775    | 6           | 16.5dBi  | 利旧原有       |
| J32 | 瑞安  | 瑞安营前黄岙村     | 873447   | 瑞安市高楼镇营前黄岙村后山上                 | F新建  | 120.216   | 27.778    | 6           | 16.5dBi  | 新建         |
| J33 | 瑞安  | 瑞安西岙东       | 873625   | 瑞安市安阳街道西岙村瑞枫线边                 | F新建  | 120.656   | 27.801    | 6           | 12.8dBi  | 新建         |
| J34 | 瑞安  | 瑞安塘下鲍田塘路    | 873629   | 瑞安市塘下镇鲍五村塘路226号                | F新建  | 120.720   | 27.821    | 15          | 16.5dBi  | 新建         |
| J35 | 瑞安  | 瑞安塘下鲍田中心小学  | 873630   | 瑞安市塘下镇鲍田中心小学对面横河街22号楼顶         | F新建  | 120.723   | 27.817    | 6           | 13dBi    | 新建         |
| J36 | 瑞安  | 瑞安荆谷北       | 873698   | 瑞安市陶山镇涂头村南兴路                   | F新建  | 120.500   | 27.798    | 6           | 16.5dBi  | 新建         |
| J37 | 瑞安  | 瑞安永安亦垟村     | 873699   | 瑞安市湖岭镇永安程殿村旁山上                 | F新建  | 120.345   | 27.899    | 6           | 16.5dBi  | 利旧原有       |
| J38 | 瑞安  | 瑞安芳庄山坑      | 873700   | 瑞安市湖岭镇下者村瓯湖线旁山上                | F新建  | 120.386   | 27.917    | 6           | 16.5dBi  | 利旧原有       |

附表1 中国移动通信集团浙江有限公司温州分公司 4G 三期无线网建设项目基站相关信息清单

| 序号  | 县市区 | 基站名称        | 基站编号   | 初选建设地址                          | 建设类型   | 东经(°)   | 北纬(°)  | 额定功率(W) | 天线增益    | 杆塔建设类型 |
|-----|-----|-------------|--------|---------------------------------|--------|---------|--------|---------|---------|--------|
| J39 | 瑞安  | 瑞安湖岭盐店      | 873701 | 瑞安市湖岭镇盐店村盐店综合楼对面山上              | F 新建   | 120.369 | 27.903 | 6       | 16.5dBi | 利旧原有   |
| J40 | 瑞安  | 瑞安湖岭北       | 873702 | 瑞安市湖岭镇天主教堂附近山上                  | F 新建   | 120.395 | 27.909 | 6       | 16.5dBi | 利旧原有   |
| J41 | 瑞安  | 瑞安曹村北 XQFB  | 873703 | 瑞安市马屿镇曹村北电力杆上                   | F 新建   | 120.454 | 27.714 | 6       | 16.5dBi | 利旧原有   |
| J42 | 瑞安  | 瑞安高楼孙山      | 873806 | 瑞安市高楼镇孙山村山上                     | F 新建   | 120.258 | 27.748 | 6       | 16.5dBi | 新建     |
| J43 | 瑞安  | 瑞安林溪溪坦南     | 873966 | 瑞安市湖岭镇溪坦村工艺路 116 号后山上           | F 新建   | 120.426 | 27.906 | 6       | 16.5dBi | 利旧原有   |
| J44 | 瑞安  | 瑞安陶山车门下     | 873967 | 瑞安市陶山镇碧山车门下村横塘街车门下村牌坊处          | F 新建   | 120.529 | 27.837 | 6       | 13dBi   | 利旧原有   |
| J45 | 瑞安  | 瑞安桐浦河山头     | 873968 | 瑞安市陶山镇桐浦河山头村高桐公路边山上             | F 新建   | 120.426 | 27.906 | 6       | 16.5dBi | 利旧原有   |
| J46 | 瑞安  | 瑞安杜山头西      | 874027 | 瑞安市飞云街道杜山头村山上(公园)               | F 新建   | 120.588 | 27.757 | 6       | 16.5dBi | 新建     |
| J47 | 瑞安  | 瑞安潘岱瑞湾村     | 874028 | 瑞安市锦湖街道潘岱瑞湾村瑞枫线北首               | F 新建   | 120.584 | 27.818 | 15      | 16.5dBi | 新建     |
| J48 | 瑞安  | 瑞安南洋集团西     | 874124 | 瑞安市塘下镇高速旁凤都一路与时代路交叉口绿化带上        | F 新建   | 120.659 | 27.841 | 6       | 16.5dBi | 新建     |
| J49 | 瑞安  | 瑞安云周少埠村     | 874278 | 瑞安市飞云街道云周少埠村飞云江江边               | F 新建   | 120.550 | 27.821 | 6       | 16.5dBi | 利旧原有   |
| J50 | 瑞安  | 瑞安潘岱下岙村     | 874339 | 瑞安市锦湖街道潘岱下岙村瑞枫线边                | F 新建   | 120.570 | 27.872 | 15      | 16.5dBi | 新建     |
| J51 | 瑞安  | 瑞安马屿青石桥村    | 874797 | 瑞安市马屿镇青石桥村路边                    | F 新建   | 120.445 | 27.757 | 6       | 16.5dBi | 利旧原有   |
| J52 | 瑞安  | 瑞安兴达路 XQFB  | 779622 | 瑞安市安阳街道兴达路住宅区                   | 单 D 新建 | 120.646 | 27.775 | 5       | 9dBi    | 新建     |
| J53 | 瑞安  | 瑞安市殡仪馆 XQFB | 779704 | 瑞安市锦湖街道瑞安殡仪馆                    | 单 D 新建 | 120.571 | 27.846 | 20      | 9dBi    | 新建     |
| J54 | 瑞安  | 瑞安开发区银宏北    | 872915 | 瑞安市东山街道经济开发区                    | 单 D 新建 | 120.666 | 27.759 | 15      | 16.5dBi | 新建     |
| J55 | 瑞安  | 富周东路二 D     | 770009 | 瑞安市莘塍街道和平村(富周东路)                | 共 F 新建 | 120.682 | 27.785 | 15      | 12.8dBi | 利旧原有   |
| J56 | 瑞安  | 民莘东路二 1800D | 770423 | 瑞安市莘塍街道民莘东路和莘塍东街交叉口             | 共 F 新建 | 120.681 | 27.781 | 11      | 16.5dBi | 利旧原有   |
| J57 | 瑞安  | 滨江大道四 1800D | 770686 | 瑞安市玉海街道外滩佳园 1 幢 2 单元 602 室      | 共 F 新建 | 120.624 | 27.777 | 7       | 12.8dBi | 利旧原有   |
| J58 | 瑞安  | 瑞安教师进修学校 D  | 771179 | 瑞安市锦湖街道体育小区                     | 共 F 新建 | 120.635 | 27.793 | 16      | 12.8dBi | 利旧原有   |
| J59 | 瑞安  | 瑞安上望薛前 D    | 771180 | 瑞安市上望街道薛前村瑞鹏汽车电子公司              | 共 F 新建 | 120.676 | 27.766 | 8       | 16.5dBi | 利旧原有   |
| J60 | 瑞安  | 瑞安东山中埠东 D   | 771184 | 瑞安市东山街道下埠村东升花苑旁                 | 共 F 新建 | 120.655 | 27.752 | 9       | 12.8dBi | 新建     |
| J61 | 瑞安  | 虹北花苑 D      | 774342 | 瑞安市锦湖街道虹桥南路虹北花苑 1 单元 1005 室租用机房 | 共 F 新建 | 120.963 | 28.108 | 18      | 15.5dBi | 利旧原有   |
| J62 | 瑞安  | 莘塍董九 D      | 774363 | 瑞安市莘塍街道董田卫生院楼顶                  | 共 F 新建 | 120.689 | 27.786 | 7       | 10dBi   | 利旧原有   |
| J63 | 瑞安  | 民莘中路 D      | 774799 | 瑞安市莘塍街道民莘中路 164 号民房 7 楼         | 共 F 新建 | 120.688 | 27.966 | 10      | 16.5dBi | 利旧原有   |
| J64 | 瑞安  | 滨江大道三 D     | 774804 | 瑞安市玉海街道飞云江大桥入口(瑞安侧)             | 共 F 新建 | 120.631 | 27.770 | 20      | 12.8dBi | 利旧原有   |
| J65 | 瑞安  | 瑞祥大道 D      | 774805 | 瑞安市安阳街道塘根村根坛街居民楼顶               | 共 F 新建 | 120.635 | 27.776 | 6       | 12.8dBi | 利旧原有   |

附表 1 中国移动通信集团浙江有限公司温州分公司 4G 三期无线网建设项目基站相关信息清单

| 序号  | 县市区 | 基站名称          | 基站编号   | 初选建设地址                         | 建设类型   | 东经(°)   | 北纬(°)  | 额定功率(W) | 天线增益    | 杆塔建设类型 |
|-----|-----|---------------|--------|--------------------------------|--------|---------|--------|---------|---------|--------|
| J66 | 瑞安  | 瑞安防汛大楼 D      | 776971 | 瑞安市东山街道滨江大道防汛指挥部附近             | 共 F 新建 | 120.646 | 27.747 | 10      | 12.8dBi | 利旧原有   |
| J67 | 瑞安  | 瑞安飞云三桥西 D     | 776985 | 瑞安市东山街道特巡警大队楼顶                 | 共 F 新建 | 120.661 | 27.743 | 15      | 13dBi   | 利旧原有   |
| J68 | 瑞安  | 瑞安虹桥北路 D      | 776997 | 瑞安市玉海街道虹桥北路 23 幢 3 单元 702 室    | 共 F 新建 | 120.632 | 27.788 | 10      | 15.5dBi | 利旧原有   |
| J69 | 瑞安  | 瑞安望东西路东 D     | 776998 | 瑞安市上望街道莘阳大道啞加啞楼顶               | 共 F 新建 | 120.663 | 27.770 | 11      | 12.8dBi | 利旧原有   |
| J70 | 瑞安  | 瑞安邮电南路 D      | 776999 | 瑞安市玉海街道邮电南路与沿江东路交叉口            | 共 F 新建 | 120.624 | 27.781 | 15      | 12.8dBi | 新建     |
| J71 | 瑞安  | 瑞安滨江渔都路口 D    | 777002 | 瑞安市东山街道滨江大道与渔都路交叉口             | 共 F 新建 | 120.644 | 27.750 | 10      | 12.8dBi | 新建     |
| J72 | 瑞安  | 瑞安滨江罗阳大道路口 D  | 777003 | 瑞安市东山街道滨江罗阳大道路口                | 共 F 新建 | 120.641 | 27.753 | 8       | 16.5dBi | 新建     |
| J73 | 瑞安  | 瑞安周田 D        | 777202 | 瑞安市莘塍街道周田村青年路 404 号            | 共 F 新建 | 120.687 | 27.784 | 10      | 12.8dBi | 新建     |
| J74 | 瑞安  | 瑞安薛前北 D       | 777321 | 瑞安市上望街道薛前下塘路 22 号              | 共 F 新建 | 120.674 | 27.769 | 8       | 12.8dBi | 利旧原有   |
| J75 | 瑞安  | 瑞安莘塍中村北 D     | 777331 | 瑞安市莘塍街道中村富泉花苑旁边民房              | 共 F 新建 | 120.678 | 27.789 | 10      | 12.8dBi | 新建     |
| J76 | 瑞安  | 瑞安元隆山庄路口 D    | 777463 | 瑞安市安阳街道瑞安元隆山庄路口                | 共 F 新建 | 120.640 | 27.772 | 10      | 12.8dBi | 新建     |
| J77 | 瑞安  | 瑞安东山上埠 D      | 777941 | 瑞安市东山街道陈虬路与拱瑞山路交叉口             | 共 F 新建 | 120.643 | 27.769 | 10      | 12.8dBi | 新建     |
| J78 | 瑞安  | 瑞安莘塍董九南 D     | 777961 | 瑞安市莘塍街道人民路 389 号               | 共 F 新建 | 120.692 | 27.785 | 7       | 13dBi   | 利旧原有   |
| J79 | 瑞安  | 瑞安瑞祥大道西 D     | 777963 | 瑞安市安阳街道光明路 4 号瑞丰包装机械有限公司       | 共 F 新建 | 120.641 | 27.774 | 10      | 15.5dBi | 利旧原有   |
| J80 | 瑞安  | 瑞安安阳一中西 D     | 777964 | 瑞安市玉海街道公园路 107 号旁              | 共 F 新建 | 120.626 | 27.786 | 10      | 12.8dBi | 新建     |
| J81 | 瑞安  | 瑞安滨江大道巾子山路口 D | 777976 | 瑞安市东山街道滨江大道和巾子山路口              | 共 F 新建 | 120.631 | 27.769 | 10      | 12.8dBi | 新建     |
| J82 | 瑞安  | 瑞安新锦湖宏站 D     | 777978 | 瑞安市锦湖街道邮电北路气象组团 A 幢 3 单元 506 室 | 共 F 新建 | 120.626 | 27.790 | 15      | 12.8dBi | 新建     |
| J83 | 瑞安  | 安阳一中 D        | 870552 | 瑞安市玉海街道安阳一中教学楼                 | 共 F 新建 | 120.628 | 27.786 | 10      | 14.5dbi | 利旧原有   |
| J84 | 瑞安  | 瑞安上望九三 D      | 871227 | 瑞安市上望街道九二村军师路                  | 共 F 新建 | 120.668 | 27.772 | 10      | 10dBi   | 利旧原有   |
| J85 | 瑞安  | 瑞安莘塍华表南 D     | 871228 | 瑞安市莘塍街道西岸北路 71 号               | 共 F 新建 | 120.681 | 27.791 | 10      | 15.5dBi | 利旧原有   |
| J86 | 瑞安  | 上望雅儒 D        | 871602 | 温州市瑞安市上望街道上望供电所                | 共 F 新建 | 120.670 | 27.770 | 10      | 13dBi   | 利旧原有   |
| J87 | 瑞安  | 瑞安罗阳大道陈虬路口 D  | 871908 | 瑞安市东山街道陈虬路与罗阳大道交叉口             | 共 F 新建 | 120.652 | 27.763 | 10      | 12.8dBi | 新建     |
| J88 | 瑞安  | 瑞安东山人民路 D     | 872289 | 瑞安市东山街道下埠村办公楼对面                | 共 F 新建 | 120.658 | 27.755 | 14      | 12.8dBi | 新建     |
| J89 | 瑞安  | 瑞安上望九三西 D     | 872916 | 瑞安市上望街道望荣北路 150 号隔壁            | 共 F 新建 | 120.665 | 27.772 | 8       | 12.8dBi | 新建     |
| J90 | 瑞安  | 瑞安飞云江大桥高速 D   | 873429 | 瑞安市玉海街道飞云江大桥高速旁外滩              | 共 F 新建 | 120.617 | 27.794 | 8       | 12.8dBi | 利旧原有   |
| J91 | 瑞安  | 瑞安望湖家园街道站     | 874102 | 瑞安市安阳街道莘阳大道与塘河北路交叉口            | 共 F 新建 | 120.662 | 27.992 | 10      | 12.8dBi | 新建     |
| J92 | 瑞安  | 上望薛里 D        | 874281 | 瑞安市上望街道九安东路 28 号华东活塞环          | 共 F 新建 | 120.679 | 27.769 | 10      | 16.5dBi | 利旧原有   |

附表 1 中国移动通信集团浙江有限公司温州分公司 4G 三期无线网建设项目基站相关信息清单

| 序号   | 县市区 | 基站名称        | 基站编号   | 初选建设地址                       | 建设类型   | 东经(°)   | 北纬(°)  | 额定功率(W) | 天线增益    | 杆塔建设类型 |
|------|-----|-------------|--------|------------------------------|--------|---------|--------|---------|---------|--------|
| J93  | 瑞安  | 瑞安汀田工业区 D   | 874284 | 瑞安市汀田街道汀田工业区                 | 共 F 新建 | 120.706 | 27.792 | 10      | 16.5dBi | 利旧原有   |
| J94  | 瑞安  | 瑞安东新工业区东 D  | 874285 | 瑞安市莘塍街道东新工业区速派鞋业             | 共 F 新建 | 120.693 | 27.773 | 10      | 15.5dBi | 利旧原有   |
| J95  | 瑞安  | 瑞安华仕力东 D    | 874290 | 瑞安市东山街道开发 1 路 371 号海翔机械厂     | 共 F 新建 | 120.662 | 27.748 | 10      | 15.5dBi | 利旧原有   |
| J96  | 瑞安  | 瑞安七坦 D      | 874294 | 瑞安市莘塍街道森亮鞋业有限公司              | 共 F 新建 | 120.683 | 27.770 | 10      | 16.5dBi | 利旧原有   |
| J97  | 瑞安  | 瑞安广场 D      | 874297 | 瑞安市安阳街道瑞安广场                  | 共 F 新建 | 120.657 | 27.775 | 5       | 12.8dBi | 利旧原有   |
| J98  | 瑞安  | 瑞祥新区 D      | 874299 | 瑞安市莘塍镇西村张德星厂房楼顶              | 共 F 新建 | 120.662 | 27.790 | 10      | 16.5dBi | 利旧原有   |
| J99  | 瑞安  | 员当桥搬迁 D     | 874307 | 瑞安市安阳街道时代大厦楼顶                | 共 F 新建 | 120.655 | 27.775 | 10      | 10dBi   | 利旧原有   |
| J100 | 瑞安  | 瑞安东山车头东 D   | 874311 | 瑞安市东山街道瑞光大道 961 号荣光集团旅游鞋分厂楼顶 | 共 F 新建 | 120.651 | 27.756 | 10      | 13dBi   | 新建     |
| J101 | 瑞安  | 瑞安莘塍富周西路东 D | 874313 | 瑞安市莘塍街道富周西路                  | 共 F 新建 | 120.675 | 27.791 | 15      | 16.5dBi | 新建     |
| J102 | 瑞安  | 瑞安上望蔡宅南 D   | 874316 | 瑞安市上望街道蔡宅村人民路边               | 共 F 新建 | 120.666 | 27.763 | 15      | 16.5dBi | 新建     |
| J103 | 瑞安  | 瑞安新东山荣华 D   | 874318 | 瑞安市东山街道瑞光大道 586 号            | 共 F 新建 | 120.641 | 27.761 | 10      | 16.5dBi | 新建     |
| J104 | 瑞安  | 瑞安上望新桥头西 D  | 874322 | 瑞安市上望街道高雅商标公司楼顶              | 共 F 新建 | 120.663 | 27.759 | 10      | 16.5dBi | 利旧原有   |
| J105 | 瑞安  | 马屿 D        | 874325 | 瑞安市马屿镇邮电所办公楼 3 层             | 共 F 新建 | 120.454 | 27.785 | 10      | 16.5dBi | 利旧原有   |
| J106 | 瑞安  | 瑞安瑞立集团 D    | 874326 | 瑞安市东山街道瑞立集团宿舍楼楼顶             | 共 F 新建 | 120.674 | 27.734 | 10      | 15.5dBi | 利旧原有   |
| J107 | 瑞安  | 场桥龙翔 D      | 874327 | 瑞安市塘下镇场桥西河工业区丽丹达洁具有限公司       | 共 F 新建 | 120.737 | 27.841 | 10      | 15.5dBi | 利旧原有   |
| J108 | 瑞安  | 塘下汽配城 D     | 874328 | 瑞安市塘下镇汽配城工商办公楼楼顶             | 共 F 新建 | 120.695 | 27.835 | 10      | 15.5dBi | 利旧原有   |
| J109 | 瑞安  | 华建尼龙 D      | 874329 | 瑞安市塘下镇汽摩配产业基地北区一期东片区高一路      | 共 F 新建 | 120.667 | 27.854 | 10      | 16.5dBi | 利旧原有   |
| J110 | 瑞安  | 塘下中心大厦 D    | 874330 | 瑞安市塘下镇中心路人本文化宫六层             | 共 F 新建 | 120.691 | 27.830 | 10      | 16.5dBi | 利旧原有   |
| J111 | 瑞安  | 塘下陈宅 D      | 874331 | 瑞安市塘下镇中兴路 38 号 7 楼           | 共 F 新建 | 120.684 | 27.832 | 10      | 16.5dBi | 利旧原有   |
| J112 | 瑞安  | 林光工业区 D     | 874332 | 瑞安市仙降街道林光工业区信达鞋厂             | 共 F 新建 | 120.554 | 27.789 | 10      | 16.5dBi | 利旧原有   |
| J113 | 瑞安  | 仙降一本 D      | 874333 | 瑞安市仙降街道工业区匡瑞特鞋业厂房            | 共 F 新建 | 120.540 | 27.784 | 10      | 15.5dBi | 利旧原有   |
| J114 | 瑞安  | 罗凤中北 D      | 874334 | 瑞安市塘下镇罗凤瑞明工业有限公司宿舍楼顶         | 共 F 新建 | 120.691 | 27.858 | 10      | 10dBi   | 利旧原有   |
| J115 | 瑞安  | 塘下电信局 D     | 874335 | 瑞安市塘下镇广场西路                   | 共 F 新建 | 120.676 | 27.831 | 10      | 16.5dBi | 利旧原有   |
| J116 | 瑞安  | 罗凤中学 D      | 874336 | 瑞安市塘下镇罗凤中学                   | 共 F 新建 | 120.682 | 27.850 | 10      | 15.5dBi | 利旧原有   |
| J117 | 瑞安  | 瑞安华人寝饰西 D   | 874337 | 瑞安市塘下镇凤渎村(浙江康凤鞋业有限公司)        | 共 F 新建 | 120.670 | 27.850 | 10      | 16.5dBi | 利旧原有   |
| J118 | 瑞安  | 桐浦山坪 D      | 874338 | 瑞安市陶山镇桐浦山坪村山上                | 共 F 新建 | 120.508 | 27.890 | 10      | 16.5dBi | 利旧原有   |
| K1   | 生态园 | 甬台温高速大学城北段  | 776939 | 温州生态园茶山街道甬台温高速大学城北段          | F 新建   | 120.701 | 27.934 | 6       | 16.5dBi | 新建     |

附表 1 中国移动通信集团浙江有限公司温州分公司 4G 三期无线网建设项目基站相关信息清单

| 序号  | 县市区 | 基站名称           | 基站编号   | 初选建设地址                 | 建设类型   | 东经(°)   | 北纬(°)  | 额定功率(W) | 天线增益    | 杆塔建设类型 |
|-----|-----|----------------|--------|------------------------|--------|---------|--------|---------|---------|--------|
| K2  | 生态园 | 瓯海大学城商务中心宏站 D  | 874221 | 温州生态园茶山街道大学城商务中心楼顶     | 共 F 新建 | 120.701 | 27.921 | 10      | 16.5dBi | 新建     |
| L1  | 泰顺  | 南碓             | 774945 | 泰顺县文祥大道地震局周边           | F 新建   | 119.713 | 27.553 | 6       | 16.5dBi | 新建     |
| L2  | 泰顺  | 包洋驮坪           | 776255 | 泰顺县包洋驮坪                | F 新建   | 119.990 | 27.672 | 10      | 16.5dBi | 利旧原有   |
| L3  | 泰顺  | 百丈双岭           | 776266 | 泰顺县百丈双岭                | F 新建   | 119.814 | 27.640 | 8       | 16.5dBi | 利旧原有   |
| L4  | 泰顺  | 坑斗岚            | 776275 | 泰顺县坑斗岚村旁山上             | F 新建   | 119.960 | 27.385 | 5       | 16.5dBi | 利旧原有   |
| L5  | 泰顺  | 南坑洋            | 776278 | 泰顺县百丈镇南坑洋村对面山上         | F 新建   | 119.819 | 27.622 | 8       | 16.5dBi | 利旧原有   |
| L6  | 泰顺  | 横坑中坑村          | 776299 | 泰顺县横坑中坑村-山坡            | F 新建   | 120.008 | 27.532 | 6       | 15dBi   | 利旧原有   |
| L7  | 泰顺  | 溪源             | 776462 | 泰顺县溪源村旁山上              | F 新建   | 120.004 | 27.500 | 9       | 16.5dBi | 利旧原有   |
| L8  | 泰顺  | 泰顺 58 省道支线东安隧道 | 778611 | 泰顺县 58 省道支线东安隧道        | F 新建   | 120.058 | 27.436 | 10      | 16.5dBi | 利旧原有   |
| L9  | 泰顺  | 泰顺司前溪口         | 872269 | 泰顺县司前溪口村山上             | F 新建   | 119.788 | 27.694 | 6       | 16.5dBi | 新建     |
| L10 | 泰顺  | 泰顺司前飞鹤         | 872270 | 泰顺县司前飞鹤置业旁山上           | F 新建   | 119.791 | 27.683 | 6       | 16.5dBi | 新建     |
| L11 | 泰顺  | 泰顺龟湖郑家庄        | 872271 | 泰顺县龟湖郑家庄旁山上            | F 新建   | 119.768 | 27.338 | 6       | 16.5dBi | 新建     |
| L12 | 泰顺  | 东泗公路           | 872328 | 泰顺县东泗公路对面山上            | F 新建   | 119.976 | 27.461 | 6       | 16.5dBi | 利旧原有   |
| L13 | 泰顺  | 三魁陈洋           | 872333 | 泰顺县三魁陈洋村后山             | F 新建   | 119.884 | 27.397 | 10      | 16.5dBi | 利旧原有   |
| L14 | 泰顺  | 泰顺桃花源分布        | 872515 | 泰顺县泰庆北路 310 号浙江省电信公司楼顶 | F 新建   | 119.709 | 27.568 | 10      | 16.5dBi | 新建     |
| L15 | 泰顺  | 泰顺彭溪伙爬岭        | 873430 | 泰顺县彭溪伙爬岭旁小山坡上          | F 新建   | 120.143 | 27.466 | 6       | 16.5dBi | 新建     |
| L16 | 泰顺  | 泰顺秀涧长坑         | 873431 | 泰顺县雅阳镇灵乾村 S58 旁        | F 新建   | 120.098 | 27.469 | 6       | 16.5dBi | 新建     |
| L17 | 泰顺  | 泰顺松垟路口         | 873432 | 泰顺县松垟路口旁小山坡上           | F 新建   | 120.041 | 27.457 | 6       | 16.5dBi | 新建     |
| L18 | 泰顺  | 泰顺泗溪南          | 873433 | 泰顺县 58 省道泗溪南旁小山坡上      | F 新建   | 119.995 | 27.466 | 6       | 16.5dBi | 新建     |
| L19 | 泰顺  | 泰顺司前高塔         | 873439 | 泰顺县司前镇 52 省道高塔公园       | F 新建   | 119.775 | 27.673 | 8       | 16.5dBi | 新建     |
| L20 | 泰顺  | 泰顺竹里赤岩寨        | 873440 | 泰顺县竹里乡旁地上              | F 新建   | 119.765 | 27.700 | 8       | 16.5dBi | 新建     |
| L21 | 泰顺  | 泰顺竹里砣山         | 873441 | 泰顺县竹里乡外垟旁山坡上           | F 新建   | 119.757 | 27.706 | 6       | 16.5dBi | 新建     |
| L22 | 泰顺  | 泰顺排头           | 873444 | 泰顺县司前镇上地村排头隧道旁一山坡上     | F 新建   | 119.722 | 27.727 | 6       | 16.5dBi | 新建     |
| L23 | 泰顺  | 泰顺徐半天南         | 873445 | 泰顺县司前镇上地村吴坑垄旁一山坡上      | F 新建   | 119.716 | 27.735 | 6       | 16.5dBi | 新建     |
| L24 | 泰顺  | 泰顺百丈中心         | 873728 | 泰顺县百丈镇司筱线一山上           | F 新建   | 119.854 | 27.644 | 6       | 16.5dBi | 新建     |
| L25 | 泰顺  | 泰顺三魁薛内村        | 873809 | 泰顺县三魁薛内村后山             | F 新建   | 119.904 | 27.441 | 6       | 16.5dBi | 新建     |
| L26 | 泰顺  | 泰顺深窟           | 873810 | 泰顺县深窟村后山               | F 新建   | 119.736 | 27.553 | 6       | 16.5dBi | 新建     |

附表1 中国移动通信集团浙江有限公司温州分公司 4G 三期无线网建设项目基站相关信息清单

| 序号  | 县市区 | 基站名称         | 基站编号   | 初选建设地址           | 建设类型   | 东经(°)   | 北纬(°)  | 额定功率(W) | 天线增益    | 杆塔建设类型 |
|-----|-----|--------------|--------|------------------|--------|---------|--------|---------|---------|--------|
| L27 | 泰顺  | 泰顺山辽         | 873959 | 泰顺县司前镇山辽山上       | F 新建   | 119.778 | 27.661 | 15      | 16.5dBi | 新建     |
| L28 | 泰顺  | 泰顺下洪北        | 873960 | 泰顺县下洪乡门楼外村北山坡    | F 新建   | 119.866 | 27.510 | 6       | 16.5dBi | 新建     |
| L29 | 泰顺  | 泰顺筱村东        | 873961 | 泰顺县筱村镇新楼村南山坡     | F 新建   | 119.921 | 27.553 | 6       | 16.5dBi | 新建     |
| L30 | 泰顺  | 泰顺月湖西        | 873963 | 泰顺县月湖西山上         | F 新建   | 120.221 | 27.439 | 6       | 16.5dBi | 新建     |
| L31 | 泰顺  | 泰顺仕阳双洋西      | 873964 | 泰顺县仕阳双洋西公路边      | F 新建   | 119.877 | 27.368 | 6       | 16.5dBi | 新建     |
| L32 | 泰顺  | 泰顺三魁北        | 873969 | 泰顺县三魁变电站山上       | F 新建   | 119.909 | 27.431 | 6       | 16.5dBi | 利旧原有   |
| L33 | 泰顺  | 泰顺 52 省道排头隧道 | 879609 | 泰顺县 52 省道排头隧道    | F 新建   | 119.718 | 27.731 | 10      | 16.5dBi | 新建     |
| L34 | 泰顺  | 泰顺邮政楼 D      | 873962 | 泰顺县邮政路 21 号旁邮政楼顶 | 共 F 新建 | 119.715 | 27.565 | 13      | 16.5dBi | 利旧原有   |
| L35 | 泰顺  | 泰顺工行 D       | 873965 | 泰顺县工行 8 层        | 共 F 新建 | 119.713 | 27.559 | 10      | 15.5dBi | 利旧原有   |
| M1  | 文成  | 文成玉壶碧溪       | 771286 | 文成县玉壶碧溪          | F 新建   | 120.112 | 27.899 | 9       | 16.5dBi | 新建     |
| M2  | 文成  | 下洋都铺         | 776313 | 文成县下洋乡都铺         | F 新建   | 120.946 | 28.155 | 8       | 16.5dBi | 利旧原有   |
| M3  | 文成  | 龙川龙马村        | 776317 | 文成县龙川龙马村山上       | F 新建   | 120.006 | 27.804 | 8       | 16.5dBi | 利旧原有   |
| M4  | 文成  | 塔山桂山         | 776320 | 文成县塔山桂山山上        | F 新建   | 120.162 | 27.797 | 5       | 16.5dBi | 利旧原有   |
| M5  | 文成  | 塘底垟          | 776321 | 文成县塘底垟           | F 新建   | 119.996 | 27.724 | 5       | 16.5dBi | 利旧原有   |
| M6  | 文成  | 岭头村          | 776322 | 文成岭头村            | F 新建   | 120.090 | 27.889 | 7       | 16.5dBi | 利旧原有   |
| M7  | 文成  | 高二电          | 776323 | 文成县黄坦镇高二电厂对面山上   | F 新建   | 119.929 | 27.786 | 7       | 16.5dBi | 利旧原有   |
| M8  | 文成  | 平和郭川         | 776332 | 文成县平和郭川山上        | F 新建   | 120.244 | 27.742 | 10      | 16.5dBi | 利旧原有   |
| M9  | 文成  | 黄坦林山         | 776342 | 文成县黄坦林山          | F 新建   | 119.972 | 27.722 | 13      | 15dBi   | 利旧原有   |
| M10 | 文成  | 济下           | 776350 | 文成县济下山上          | F 新建   | 120.008 | 27.748 | 13      | 15dBi   | 利旧原有   |
| M11 | 文成  | 叶山头          | 776352 | 文成县叶山头           | F 新建   | 119.932 | 27.905 | 10      | 16.5dBi | 利旧原有   |
| M12 | 文成  | 百丈际隧道        | 776358 | 文成县百丈际隧道         | F 新建   | 120.026 | 27.846 | 6       | 16.5dBi | 利旧原有   |
| M13 | 文成  | 文成下田         | 776891 | 文成县下田村山坡上        | F 新建   | 120.075 | 27.792 | 6       | 16.5dBi | 利旧     |
| M14 | 文成  | 文成坑口北        | 776897 | 文成县凤阳村对面山坡上      | F 新建   | 120.080 | 27.774 | 6       | 16.5dBi | 利旧     |
| M15 | 文成  | 猴王谷景区        | 872536 | 文成县猴王谷景区         | F 新建   | 119.802 | 27.829 | 5       | 16.5dBi | 利旧原有   |
| M16 | 文成  | 文成二源湖底       | 873329 | 文成二源乡湖底村         | F 新建   | 119.999 | 27.887 | 6       | 16.5dBi | 利旧原有   |
| M17 | 文成  | 文成米来井        | 873418 | 文成大洋口米来井         | F 新建   | 120.195 | 27.784 | 6       | 16.5dBi | 新建     |
| M18 | 文成  | 文成古洞坑        | 873419 | 文成县西坑镇西南方向后山上    | F 新建   | 119.911 | 27.840 | 6       | 16.5dBi | 利旧原有   |

附表1 中国移动通信集团浙江有限公司温州分公司 4G 三期无线网建设项目基站相关信息清单

| 序号  | 县市区 | 基站名称       | 基站编号   | 初选建设地址            | 建设类型   | 东经(°)   | 北纬(°)  | 额定功率(W) | 天线增益    | 杆塔建设类型 |
|-----|-----|------------|--------|-------------------|--------|---------|--------|---------|---------|--------|
| M19 | 文成  | 文成新岭头      | 873420 | 文成县西坑镇石门村东南方向     | F 新建   | 119.902 | 27.844 | 6       | 16.5dBi | 利旧原有   |
| M20 | 文成  | 文成水井       | 873421 | 文成县西坑镇石门村水井       | F 新建   | 119.905 | 27.840 | 6       | 16.5dBi | 利旧原有   |
| M21 | 文成  | 文成茶园坞      | 873422 | 文成县西坑镇石门移民村       | F 新建   | 119.895 | 27.842 | 6       | 16.5dBi | 利旧原有   |
| M22 | 文成  | 文成枫龙村      | 873423 | 文成县西坑镇枫树亭村        | F 新建   | 119.879 | 27.847 | 6       | 16.5dBi | 利旧原有   |
| M23 | 文成  | 文成松树头      | 873424 | 文成县西坑镇枫树亭绿水尖滑雪场旁边 | F 新建   | 119.865 | 27.850 | 6       | 16.5dBi | 利旧原有   |
| M24 | 文成  | 文成百丈际二际    | 873451 | 文成县百丈际二际          | F 新建   | 120.013 | 27.841 | 6       | 16.5dBi | 利旧原有   |
| M25 | 文成  | 文成龙川中学北    | 873661 | 文成县龙川小学边          | F 新建   | 120.062 | 27.794 | 6       | 16.5dBi | 新建     |
| M26 | 文成  | 文成过洋丘村     | 873808 | 文成县南田三源村          | F 新建   | 119.988 | 27.896 | 6       | 16.5dBi | 利旧原有   |
| M27 | 文成  | 文成洞坟村      | 874273 | 文成县百丈漈石庄村对面山上     | F 新建   | 119.992 | 27.831 | 6       | 16.5dBi | 新建     |
| M28 | 文成  | 文成百丈漈西里东   | 874274 | 文成县百丈漈西里村         | F 新建   | 119.976 | 27.861 | 6       | 16.5dBi | 利旧     |
| M29 | 文成  | 文成南田伯温中路   | 874275 | 文成县南田伯温中路         | F 新建   | 119.959 | 27.923 | 15      | 16.5dBi | 利旧     |
| M30 | 文成  | 文成玉壶镇政府    | 874276 | 文成县玉壶镇政府          | F 新建   | 120.141 | 27.878 | 15      | 16.5dBi | 利旧     |
| M31 | 文成  | 文成珊门村      | 872945 | 文成县珊门村            | 单 D 新建 | 120.097 | 27.794 | 10      | 16.5dBi | 新建     |
| M32 | 文成  | 百丈际景区 D    | 874277 | 文成县百丈际景区          | 共 F 新建 | 120.019 | 27.841 | 10      | 16.5dBi | 利旧原有   |
| N1  | 永嘉  | 永嘉乌牛古塘村    | 771162 | 永嘉县乌牛古塘村附近山上      | F 新建   | 120.794 | 28.046 | 6       | 16.5dBi | 利旧原有   |
| N2  | 永嘉  | 永嘉桥头朱涂四    | 771472 | 永嘉县桥头朱涂四          | F 新建   | 120.495 | 28.141 | 7       | 16.5dBi | 利旧原有   |
| N3  | 永嘉  | 界坑信岙       | 776364 | 永嘉县界坑信岙村山上        | F 新建   | 120.444 | 28.402 | 20      | 16.5dBi | 利旧原有   |
| N4  | 永嘉  | 界坑坑口       | 776393 | 永嘉县界坑坑口村山上        | F 新建   | 120.437 | 28.430 | 13      | 16.5dBi | 利旧原有   |
| N5  | 永嘉  | 陡门金竹洋      | 776398 | 永嘉县陡门乡金竹洋村        | F 新建   | 120.848 | 28.179 | 13      | 16.5dBi | 新建     |
| N6  | 永嘉  | 溪口东岙山      | 776405 | 永嘉县溪口乡东岙村         | F 新建   | 120.655 | 28.423 | 11      | 16.5dBi | 利旧原有   |
| N7  | 永嘉  | 永嘉诸永高速后江隧道 | 779399 | 永嘉县诸永高速后江隧道       | F 新建   | 120.700 | 28.057 | 6       | 16.5dBi | 利旧原有   |
| N8  | 永嘉  | 永嘉上塘中学     | 779860 | 永嘉县上塘中学附近山上       | F 新建   | 120.689 | 28.162 | 6       | 16.5dBi | 利旧原有   |
| N9  | 永嘉  | 永嘉下塘五房山    | 779863 | 永嘉县下塘五房山          | F 新建   | 120.678 | 28.140 | 6       | 16.5dBi | 新增     |
| N10 | 永嘉  | 永嘉桥头沈降南    | 779889 | 永嘉县桥头镇沈岗村         | F 新建   | 120.445 | 28.215 | 6       | 16.5dBi | 新增     |
| N11 | 永嘉  | 永嘉桥头白洋东    | 779899 | 永嘉县桥头白洋东          | F 新建   | 120.503 | 28.145 | 6       | 16.5dBi | 新增     |
| N12 | 永嘉  | 永嘉昆阳里斜西    | 779973 | 永嘉县昆阳里斜村 96 号后山山腰 | F 新建   | 120.558 | 28.251 | 13      | 16.5dBi | 新增     |
| N13 | 永嘉  | 科一集团       | 872502 | 永嘉县科一集团           | F 新建   | 120.602 | 28.052 | 6       | 16.5dBi | 利旧原有   |

附表1 中国移动通信集团浙江有限公司温州分公司 4G 三期无线网建设项目基站相关信息清单

| 序号  | 县市区 | 基站名称        | 基站编号   | 初选建设地址              | 建设类型 | 东经(°)   | 北纬(°)  | 额定功率(W) | 天线增益    | 杆塔建设类型 |
|-----|-----|-------------|--------|---------------------|------|---------|--------|---------|---------|--------|
| N14 | 永嘉  | 桥下洋湾工业区二    | 872538 | 永嘉县桥下洋湾工业区育人教仪厂房楼顶  | F 新建 | 120.555 | 28.150 | 6       | 16.5dBi | 利旧原有   |
| N15 | 永嘉  | 永嘉上塘城西新村    | 872798 | 永嘉县上塘城西新村           | F 新建 | 120.672 | 28.151 | 6       | 16.5dBi | 利旧原有   |
| N16 | 永嘉  | 永嘉瓯江大桥西     | 872812 | 永嘉县桥下温金路47号楼顶       | F 新建 | 120.568 | 28.114 | 6       | 14.5dBi | 利旧原有   |
| N17 | 永嘉  | 永嘉瓯北尾源头大桥   | 872815 | 永嘉县瓯北尾源头大桥附近山坡      | F 新建 | 120.666 | 28.047 | 15      | 16.5dBi | 利旧原有   |
| N18 | 永嘉  | 永嘉瓯北江头村南    | 872816 | 永嘉县瓯北江头村南           | F 新建 | 120.678 | 28.047 | 15      | 16.5dBi | 利旧原有   |
| N19 | 永嘉  | 永嘉瓯北双聪科技    | 873172 | 永嘉县瓯北双聪科技           | F 新建 | 120.611 | 28.066 | 15      | 16.5dBi | 利旧原有   |
| N20 | 永嘉  | 永嘉瓯北珠岙村委    | 873182 | 永嘉县瓯北珠岙村纬一路86号楼对面楼顶 | F 新建 | 120.644 | 28.065 | 5       | 12.8dBi | 利旧原有   |
| N21 | 永嘉  | 永嘉瓯北白水西     | 873183 | 永嘉县瓯北白水西            | F 新建 | 120.639 | 28.066 | 15      | 16.5dBi | 利旧原有   |
| N22 | 永嘉  | 千石工业区南      | 873187 | 永嘉县千石工业区南           | F 新建 | 120.698 | 28.078 | 10      | 16.5dBi | 利旧原有   |
| N23 | 永嘉  | 永嘉黄田岙西      | 873188 | 永嘉县黄田岙西             | F 新建 | 120.672 | 28.090 | 15      | 16.5dBi | 利旧原有   |
| N24 | 永嘉  | 永嘉瓯北五星工业区三  | 873238 | 永嘉县瓯北五星工业区宣达集团楼顶    | F 新建 | 120.601 | 28.060 | 6       | 16.5dBi | 新增     |
| N25 | 永嘉  | 永嘉上坳        | 873416 | 永嘉县上坳村41省道路边        | F 新建 | 120.692 | 28.540 | 6       | 16.5dBi | 利旧原有   |
| N26 | 永嘉  | 永嘉上坳一       | 873417 | 永嘉县上坳村附近山坡          | F 新建 | 120.705 | 28.539 | 6       | 16.5dBi | 利旧原有   |
| N27 | 永嘉  | 乌牛天然道观      | 873427 | 永嘉县乌牛天然道观           | F 新建 | 120.768 | 28.034 | 6       | 16.5dBi | 利旧原有   |
| N28 | 永嘉  | 永嘉乌牛中村      | 873643 | 永嘉县乌牛中村附近山坡         | F 新建 | 120.726 | 28.038 | 6       | 16.5dBi | 利旧原有   |
| N29 | 永嘉  | 永嘉岩头垟山头     | 873644 | 永嘉县岩头垟山头村山坡         | F 新建 | 120.742 | 28.315 | 6       | 16.5dBi | 新增     |
| N30 | 永嘉  | 永嘉陈岙南       | 873645 | 永嘉县陈岙南              | F 新建 | 120.760 | 28.379 | 6       | 16.5dBi | 利旧原有   |
| N31 | 永嘉  | 永嘉瓯北瑞金医院    | 873825 | 永嘉县瓯北东方路2号楼顶        | F 新建 | 120.638 | 28.050 | 6       | 12.8dBi | 新增     |
| N32 | 永嘉  | 永嘉上塘中塘西     | 874148 | 永嘉县上塘中塘西            | F 新建 | 120.651 | 28.146 | 15      | 16.5dBi | 利旧原有   |
| N33 | 永嘉  | 永嘉千石夹里      | 874149 | 永嘉县千石夹里             | F 新建 | 120.694 | 28.082 | 15      | 16.5dBi | 利旧原有   |
| N34 | 永嘉  | 永嘉罗溪东       | 874162 | 永嘉县罗溪东              | F 新建 | 120.729 | 28.069 | 15      | 16.5dBi | 利旧原有   |
| N35 | 永嘉  | 永嘉大若岩埭头西    | 874165 | 永嘉县大若岩崖下库景区附近山坡     | F 新建 | 120.666 | 28.289 | 6       | 16.5dBi | 新增     |
| N36 | 永嘉  | 永嘉岭头梅坦      | 874166 | 永嘉县鹤盛镇梅坦村附近山地       | F 新建 | 120.881 | 28.431 | 6       | 16.5dBi | 新增     |
| N37 | 永嘉  | 永嘉41省道理只隧道  | 879511 | 永嘉县41省道理只隧道         | F 新建 | 120.720 | 28.539 | 6       | 16.5dBi | 利旧原有   |
| N38 | 永嘉  | 永嘉41省道上幽隧道  | 879513 | 永嘉县41省道上幽隧道         | F 新建 | 120.706 | 28.540 | 6       | 16.5dBi | 利旧原有   |
| N39 | 永嘉  | 永嘉仙永隧道      | 879597 | 永嘉县仙永隧道             | F 新建 | 120.732 | 28.603 | 6       | 16.5dBi | 利旧原有   |
| N40 | 永嘉  | 永嘉41省道大学岭隧道 | 879598 | 永嘉县41省道大学岭隧道        | F 新建 | 120.695 | 28.489 | 6       | 16.5dBi | 利旧原有   |

附表 1 中国移动通信集团浙江有限公司温州分公司 4G 三期无线网建设项目基站相关信息清单

| 序号  | 县市区 | 基站名称            | 基站编号   | 初选建设地址           | 建设类型   | 东经(°)   | 北纬(°)  | 额定功率(W) | 天线增益    | 杆塔建设类型 |
|-----|-----|-----------------|--------|------------------|--------|---------|--------|---------|---------|--------|
| N41 | 永嘉  | 永嘉 41 省道黄南口隧道   | 879610 | 永嘉县 41 省道黄南口隧道   | F 新建   | 120.683 | 28.529 | 6       | 16.5dBi | 利旧原有   |
| N42 | 永嘉  | 永嘉盘龙隧道          | 879615 | 永嘉县盘龙隧道          | F 新建   | 120.663 | 28.274 | 6       | 16.5dBi | 利旧原有   |
| N43 | 永嘉  | 永嘉黄田狮子山隧道       | 879720 | 永嘉黄田狮子山隧道        | F 新建   | 120.688 | 28.097 | 6       | 16.5dBi | 利旧原有   |
| N44 | 永嘉  | 永嘉诸永高速启灶隧道      | 879722 | 永嘉县诸永高速启灶隧道      | F 新建   | 120.708 | 28.073 | 6       | 16.5dBi | 利旧原有   |
| N45 | 永嘉  | 永嘉 41 省道下家岙隧道   | 879774 | 永嘉县 41 省道下家岙隧道   | F 新建   | 120.726 | 28.417 | 6       | 16.5dBi | 利旧原有   |
| N46 | 永嘉  | 永嘉 41 省道南复线楠溪隧道 | 879775 | 永嘉县 41 省道南复线楠溪隧道 | F 新建   | 120.694 | 28.321 | 10      | 16.5dBi | 利旧原有   |
| N47 | 永嘉  | 永嘉 41 省道横潭隧道    | 879777 | 永嘉县 41 省道横潭隧道    | F 新建   | 120.725 | 28.540 | 6       | 16.5dBi | 利旧原有   |
| N48 | 永嘉  | 永嘉瓯北金瓯社区 XQFB   | 879823 | 永嘉县瓯北金瓯社区        | 单 D 新建 | 120.629 | 28.061 | 10      | 16.5dBi | 新建     |
| N49 | 永嘉  | 瓯北永高阀门 D        | 871440 | 永嘉县瓯北镇永高阀门       | 共 F 新建 | 120.602 | 28.069 | 10      | 16.5dBi | 利旧原有   |
| N50 | 永嘉  | 瓯北化工 D          | 871445 | 永嘉县瓯北镇清水埠机械制造厂   | 共 F 新建 | 120.671 | 28.056 | 10      | 16.5dBi | 新建     |
| N51 | 永嘉  | 瓯北塘头工业区 D       | 871447 | 永嘉县瓯北镇普诺节能科技厂房   | 共 F 新建 | 120.647 | 28.052 | 10      | 16.5dBi | 新建     |
| N52 | 永嘉  | 永嘉瓯北第三职业中学 D    | 871739 | 永嘉县瓯北第三职业中学楼顶    | 共 F 新建 | 120.636 | 28.053 | 6       | 10dBi   | 新建     |
| N53 | 永嘉  | 永嘉枫林            | 874044 | 永嘉县枫林镇枫一村山上      | 共 F 新建 | 120.774 | 28.319 | 10      | 16.5dBi | 新建     |
| N54 | 永嘉  | 永嘉上塘中学 D        | 874150 | 永嘉县上塘中学附近山上      | 共 F 新建 | 120.689 | 28.162 | 10      | 8dBi    | 利旧原有   |
| N55 | 永嘉  | 永嘉上塘龙翔东 D       | 874152 | 永嘉县上塘镇变电所旁山上     | 共 F 新建 | 120.686 | 28.145 | 10      | 16.5dBi | 新建     |
| N56 | 永嘉  | 狮子岩 D           | 874154 | 永嘉县岩头镇狮子岩        | 共 F 新建 | 120.750 | 28.302 | 10      | 16.5dBi | 利旧原有   |
| N57 | 永嘉  | 碧莲北 D           | 874155 | 永嘉县碧莲镇下村         | 共 F 新建 | 120.554 | 28.316 | 10      | 15.5dBi | 新建     |
| N58 | 永嘉  | 岩头 D            | 874156 | 永嘉县岩头镇           | 共 F 新建 | 120.733 | 28.344 | 10      | 15.5dBi | 新建     |
| N59 | 永嘉  | 瓯北六岙 D          | 874157 | 永嘉县瓯北镇六岙村        | 共 F 新建 | 120.595 | 28.098 | 10      | 15.5dBi | 新建     |
| N60 | 永嘉  | 黄田自营厅 D         | 874158 | 永嘉县黄田镇池才社区办公室大楼  | 共 F 新建 | 120.688 | 28.083 | 10      | 16.5dBi | 新建     |
| N61 | 永嘉  | 千石 D            | 874159 | 永嘉县千石大道江南医院      | 共 F 新建 | 120.685 | 28.068 | 10      | 15.5dBi | 利旧原有   |
| N62 | 永嘉  | 乌牛山下 D          | 874160 | 永嘉县乌牛山下浙江东蒙制衣厂内  | 共 F 新建 | 120.774 | 28.029 | 10      | 13dBi   | 利旧原有   |
| N63 | 永嘉  | 永嘉瓯北缪北南 D       | 874161 | 永嘉县千石工业区高速公路边上   | 共 F 新建 | 120.709 | 28.081 | 10      | 16.5dBi | 利旧原有   |
| N64 | 永嘉  | 瓯北卢黄 D          | 874168 | 永嘉县瓯北卢黄          | 共 F 新建 | 120.702 | 28.089 | 10      | 15.5dBi | 利旧原有   |
| N65 | 永嘉  | 坦下霞川 D          | 874170 | 永嘉县县坦下霞川         | 共 F 新建 | 120.739 | 28.232 | 10      | 16.5dBi | 新建     |
| N66 | 永嘉  | 码车 D            | 874171 | 永嘉县渠口乡码车村        | 共 F 新建 | 120.725 | 28.227 | 10      | 16.5dBi | 利旧原有   |

附表2 公众调查个人对象名单

| 序号 | 姓名  | 性别 | 年龄 | 地址              | 联系方式        | 与项目关系          | 与相关基站距离  |
|----|-----|----|----|-----------------|-------------|----------------|----------|
| 1  | 陈忠科 | 男  | 41 | 苍南县龙港上厂街        | 1378018**** | 龙港镇育才街<br>XQFB | 100~200m |
| 2  | 黄峰  | 男  | 32 | 苍南县西一街          | 1385871**** | 西一新村           | 100~200m |
| 3  | 游珊珊 | 女  | 37 | 苍南县马站南新街        | 1358785**** | 马站D            | 小于50m    |
| 4  | 张秀云 | 女  | 53 | 苍南马站南新公寓        | 1358782**** | 马站园仔山          | 50~100m  |
| 5  | 陈正初 | 男  | 35 | 苍南中墩社区管理委员会     | 1585885**** | 中墩西            | 100~200m |
| 6  | 陈正其 | 男  | 60 | 苍南龙港沿河三街102号    | 1375886**** | 龙港一小1800       | 100~200m |
| 7  | 张晓晓 | 女  | 44 | 苍南龙港            | 1395879**** | 瑞旺包装D          | 100~200m |
| 8  | 徐尧  | 女  | 33 | 苍南灵溪            | 1375873**** | 灵溪农贸市场         | 100~200m |
| 9  | 王婷婷 | 女  | 39 | 苍南灵溪镇商业城        | 1370687**** | 建兴东路南          | ——       |
| 10 | 李香兰 | 女  | 40 | 苍南县灵溪镇房方路21-39号 | 1375888**** | 玉苍钢业D          | 100~200m |
| 11 | 陈仁杰 | 男  | 29 | 苍南县灵溪镇宋乐路187号   | 1378018**** | 政法公寓D          | 50~100m  |
| 12 | 沈银芬 | 女  | 59 | 苍南县灵溪镇天和家园      | 1386883**** | 浚浦D            | 小于50m    |
| 13 | 黄思兴 | 男  | 31 | 苍南县建兴西路36号      | 1386883**** | 浦亭D            | 100~200m |
| 14 | 梁夏兰 | 女  | 62 | 苍南县德丰大厦         | 1385879**** | 灵溪工人路北<br>XQFB | 100~200m |
| 15 | 陈尔越 | 男  | 41 | 苍南县灵溪镇江滨路       | 1350654**** | 灵溪土管所D         | 100~200m |
| 16 | 陈牵  | 男  | 32 | 苍南县灵溪镇          | 1373200**** | 白鹤脚            | 100~200m |
| 17 | 金建华 | 女  | 45 | 苍南县灵溪镇          | 1357540**** | 灵溪宋桥庭院         | 100~200m |
| 18 | 林超英 | 女  | 54 | 苍南县城东小区         | 1588823**** | 城东小区二D         | 100~200m |
| 19 | 林松竹 | 女  | 36 | 苍南县灵溪上江小区       | 1350661**** | 灵溪工业园D         | 100~200m |
| 20 | 林陈华 | 女  | 36 | 苍南县灵溪镇02小区      | 1362657**** | 星海大酒店          | 50~100m  |
| 21 | 谢球珍 | 男  | —  | 洞头北岙            | 1585886**** | 北岙进修学校         | 小于50m    |
| 22 | 陈莉莉 | 女  | 23 | 洞头大王殿村          | 1385883**** | 大王殿村           | 小于50m    |
| 23 | 张玉珍 | 女  | 33 | 洞头南塘工业区         | 1360687**** | 南塘工业区中         | 小于50m    |
| 24 | 张洋  | 男  | 43 | 乐清象阳前横村         | 1390587**** | 前横村            | 小于50m    |
| 25 | 赵晓金 | 男  | 47 | 乐清白象高量桥村        | 1390105**** | 磐石油东村          | 100~200m |
| 26 | 吕松  | 男  | 55 | 乐清虹桥长山后村        | 1310611**** | 虹桥长山后村D        | 100~200m |
| 27 | 章仁生 | 男  | 49 | 乐清虹桥长山后村        | 1386777**** | 虹桥长山后村D        | 100~200m |
| 28 | 侯京佩 | 女  | 35 | 乐清城东街道          | 1350666**** | 乐清中学搬迁D        | 100~200m |
| 29 | 郑林岳 | 男  | 53 | 乐清白象前潘洋村        | 1375777**** | 盘石二            | 100~200m |
| 30 | 巨辉  | 男  | 50 | 乐清虹桥新丰路         | 1876777**** | 新丰路灯杆          | 100~200m |
| 31 | 黄宾泽 | 男  | 29 | 乐清乐成镇湖上岙        | 1586967**** | 湖上岙北           | 100~200m |
| 32 | 叶晓永 | 男  | 32 | 乐清城南街道南岸村       | 1356777**** | 乐成南岸D          | 100~200m |

| 序号 | 姓名  | 性别 | 年龄 | 地址                    | 联系方式        | 与项目关系  | 与相关基站距离  |
|----|-----|----|----|-----------------------|-------------|--------|----------|
| 33 | 钱晓辉 | 男  | 28 | 乐清蒲歧                  | 1586872**** | 蒲歧中学   | 100~200m |
| 34 | 陈益平 | 男  | 31 | 乐清岭底乡南充充              | 1356777**** | 岭底基站   | 100~200m |
| 35 | 林敏敏 | 女  | 30 | 乐清市伯乐东路               | 1588822**** | 石马移民区西 | 100~200m |
| 36 | 施展  | 男  | 30 | 乐清市中心村                | 1367657**** | 新世纪大厦  | 100~200m |
| 37 | 林森  | 男  | 30 | 乐清市乐成镇东门村             | 1875877**** | 后所村西   | 100~200m |
| 38 | 周海平 | 女  | 43 | 乐清市乐成街道乐西路            | 1350587**** | 湖上乔 D  | 100~200m |
| 39 | 蔡昌木 | 男  | 75 | 乐清市清江镇石陈村             | 1395776**** | 岗下山    | 100~200m |
| 40 | 陈曼莉 | 女  | 54 | 乐清市双雁小区 41-406        | 1380660**** | 松幢     | 100~200m |
| 41 | 张乐央 | 女  | 24 | 乐清市山根村                | 1876814**** | 盐盆中街   | 100~200m |
| 42 | 蔡正员 | 男  | 60 | 乐清芙蓉镇蔡宅湖              | 1862292**** | 芙蓉前垵东路 | 50~100m  |
| 43 | 郑文杰 | 男  | 46 | 乐清象阳后横村               | 1396878**** | 洋阳后横村  | 50~100m  |
| 44 | 瞿维利 | 男  | 51 | 乐清虹桥新丰路 314 号         | 1358771**** | 虹桥二中   | 100~200m |
| 45 | 方丽  | 女  | 31 | 乐清雁荡镇白溪街 56 号         | 1373676**** | 白溪人民东路 | 50~100m  |
| 46 | 陈胜俭 | 男  | 38 | 乐清黄华北山村               | 1386777**** | 黄华北山   | 100~200m |
| 47 | 赵峰  | 男  | 39 | 乐清乐成镇双雁小区             | 1358775**** | 乐清规划局  | 100~200m |
| 48 | 陈雪  | 女  | 38 | 乐清市乐怡路 167 弄          | 1586777**** | 云浦路    | 100~200m |
| 49 | 朱泉  | 女  | 36 | 乐清市金凤路 227 号          | 1358777**** | 上海花园   | 100~200m |
| 50 | 包敏中 | 男  | 41 | 乐清市乐成镇南岸村             | 1525877**** | 乐成南岸村  | 100~200m |
| 51 | 董海水 | 男  | 36 | 乐清市南草垵村               | 1836777**** | 新南草垵村  | 小于 50m   |
| 52 | 赵棉西 | 男  | 49 | 乐清虹桥仙垵陈村              | 1358771**** | 仙垵陈    | 50~100m  |
| 53 | 王高妹 | 女  | 28 | 乐清翁垵地团                | 1358771**** | 翁垵曙光路  | 100~200m |
| 54 | 陈登寿 | 男  | 55 | 乐清市芙蓉镇                | 1350654**** | 芙蓉芙蓉岭路 | 100~200m |
| 55 | 毛素萍 | 女  | 53 | 乐清市芙蓉镇                | 1363420**** | 芙蓉岭路   | 100~200m |
| 56 | 吴小秋 | 男  | 25 | 温州鹿城江南村 330 国道        | 1385889**** | 江南村二   | 50~100m  |
| 57 | 朱平  | 男  | 27 | 温州藤桥镇沙头村 330 国道路边     | 1375777**** | 沙头二    | 50~100m  |
| 58 | 王建文 | 男  | 27 | 温州鹿城区桥上中路 43 弄 1 号    | 1395773**** | 鞋都桥下村西 | 50~100m  |
| 59 | 陈锡元 | 男  | 35 | 温州鹿城区岙江支路 20 号 鹿城维护中心 | 1396776**** | 杨府山路 D | 50~100m  |
| 60 | 项季云 | 男  | 36 | 温州鹿城区藤桥中经五金 刀具公司楼顶    | 1385770**** | 藤桥上沈   | 小于 50m   |
| 61 | 缪美香 | 女  | 43 | 温州鹿城区屯前街小区            | 1385774**** | 屯前街 D  | 50~100m  |
| 62 | 韩建光 | 男  | 42 | 温州鹿城区桥上中路 43 弄        | ——          | 鞋都桥下 D | 50~100m  |
| 63 | 瞿白力 | 男  | 32 | 温州鹿城区温迪南巷小区           | 88227****   | 温迪南巷   | 小于 50m   |
| 64 | 王波  | 男  | 31 | 温州鹿城区桥上中路 43 弄 1 号    | 1380687**** | 鞋都桥下村西 | 小于 50m   |

| 序号 | 姓名  | 性别 | 年龄 | 地址                    | 联系方式        | 与项目关系       | 与相关基站距离  |
|----|-----|----|----|-----------------------|-------------|-------------|----------|
| 65 | 陈小华 | 女  | 40 | 温州鹿城区鞋都前陈南路小区         | 1390577**** | 鞋都前陈南路      | 100~200m |
| 66 | 江洪波 | 男  | 28 | 温州鹿城区稽师南路             | 1396883**** | 稽师南二        | 50~100m  |
| 67 | 朱店长 | 女  | 34 | 温州鹿城区鞋都三期 50 号地块 6 楼顶 | 1596879**** | 综艺鞋业        | 50~100m  |
| 68 | 叶村长 | 男  | 28 | 温州鹿城区仰义后京中路 16 号      | 1370667**** | 仰义后京二 D     | 50~100m  |
| 69 | 许固祥 | 男  | 27 | 温州鹿城区邮政局藤桥分局          | 1360577**** | 藤桥 D        | 50~100m  |
| 70 | 徐素义 | 男  | 29 | 温州鹿城区大高桥汇金商务大楼        | 88089****   | 金城饭店        | 50~100m  |
| 71 | 朱建达 | 男  | 40 | 温州鹿城区油岙村小游园           | 1370667**** | 油岙村小游园      | 50~100m  |
| 72 | 陈红霞 | 女  | 39 | 温州鹿城区临江巽岙西            | 1385775**** | 临江巽岙西       | 50~100m  |
| 73 | 张主任 | 男  | 42 | 温州鹿城区藤桥支岙村            | 88867****   | 藤桥支岙村       | 50~100m  |
| 74 | 黄芳蕾 | 女  | 39 | 温州鹿城区蒲州东校区            | 86009****   | 蒲州东村        | 100~200m |
| 75 | 叶降钢 | 男  | 31 | 温州瓯海金州瓯景路 1 号         | 1377778**** | 人田制衣 D      | 100~200m |
| 76 | 潘胜芬 | 女  | 35 | 温州瓯海宁前路 5 号           | 1396880**** | 瞿溪桥下 D      | 50~100m  |
| 77 | 吕庆祥 | 男  | 51 | 温州瓯海潘桥镇宁波路 1 号        | 1585881**** | 中央大道与宁波路交叉口 | 100~200m |
| 78 | 陈建兰 | 女  | 35 | 温州瓯海西山东路 34 号         | 1362653**** | 西山东路 D      | 50~100m  |
| 79 | 吴梦麟 | 男  | 40 | 温州瓯海大地路 1 号           | 1356779**** | 高翔新东街       | 100~200m |
| 80 | 高文彬 | 男  | 33 | 温州瓯海鸿翔路 33 号          | 1373695**** | 高翔新东街       | 100~200m |
| 81 | 林蓓蕾 | 女  | 33 | 温州瓯海大道东一号             | 1396886**** | 温州第五十中学     | 小于 50m   |
| 82 | 严继军 | 男  | 42 | 温州瓯海仙岩街道白书路 35 号      | 1525876**** | 仙岩开明鞋业      | 50~100m  |
| 83 | 孙建定 | 男  | 40 | 温州瓯海仙岩街道沈东路 45 号      | 1395885**** | 仙岩沈东路       | 50~100m  |
| 84 | 陈梦凌 | 男  | 30 | 温州瓯海潘桥镇宁波路 1 号        | 1596776**** | 中央大道与宁波路交叉口 | 100~200m |
| 85 | 郑小涛 | 女  | 52 | 平阳水头泾川大道附近            | 1375788**** | 水头建设大厦北     | 50~100m  |
| 86 | 陈祖麟 | 男  | 40 | 平阳二中北路                | 1395895**** | 天马大酒店东      | ——       |
| 87 | 金宝丽 | 女  | 42 | 平阳水头大转盘               | 1358753**** | 水头建设大厦 D    | 小于 50m   |
| 88 | 文成晓 | 男  | 50 | 平阳兰花桥村附近              | 1370663**** | 兰花桥新区北      | 50~100m  |
| 89 | 杨克豪 | 男  | —  | 平阳萧江中学                | 1356771**** | 肖江公园        | 小于 50m   |
| 90 | 林碎英 | 女  | 53 | 平阳新建村新建东路             | 1390667**** | 昆阳建丰村       | 100~200m |
| 91 | 郑青青 | 女  | 24 | 平阳宋桥                  | 1395895**** | 宋桥张阁村       | ——       |
| 92 | 郑笑笑 | 女  | 21 | 平阳倒树桥村                | 1395896**** | 平阳倒树桥       | 100~200m |
| 93 | 灵春花 | 女  | 35 | 平阳县 104 国道和万盛路交叉      | 1350755**** | 宋桥万盛路       | ——       |

| 序号  | 姓名  | 性别 | 年龄 | 地址                 | 联系方式        | 与项目关系   | 与相关基站距离  |
|-----|-----|----|----|--------------------|-------------|---------|----------|
| 94  | 任世旦 | 男  | 46 | 平阳县鳌江              | 1390677**** | 鳌江巴黎城 D | 50~100m  |
| 95  | 陈小燕 | 女  | 32 | 平阳县鳌江              | 1398975**** | 鳌江温垟村   | ——       |
| 96  | 唐军  | 男  | —  | 平阳县万达广场            | 1887582**** | 万达广场东 D | ——       |
| 97  | 尚军伟 | 男  | 28 | 平阳沙岗               | 1895776**** | 沙岗一鸣工业区 | 小于 50m   |
| 98  | 胡小丹 | 男  | 35 | 平阳沙岗               | 1375873**** | 沙岗一鸣工业区 | 50~100m  |
| 99  | 王海龙 | 女  | 32 | 平阳县昆阳镇汇水河路 234 号   | ——          | 沙岗一鸣工业区 | ——       |
| 100 | 苏美翠 | 女  | 35 | 平阳昆阳镇汇水河路 297 号    | 1356771**** | 沙岗一鸣工业区 | 100~200m |
| 101 | 杨珍妮 | 女  | 24 | 平阳万全镇 104 国道边      | 1505775**** | 万全第二大队西 | 100~200m |
| 102 | 董文敏 | 男  | 26 | 平阳万全镇家具园区          | 1395891**** | 万全第二大队西 | 100~200m |
| 103 | 陈俊翰 | 男  | 35 | 平阳万全雪之梦园区 9 幢      | 1390677**** | 万全第二大队西 | ——       |
| 104 | 苏立杲 | 男  | 42 | 平阳县小               | 1395891**** | 平阳南丰南   | 100~200m |
| 105 | 吴少容 | 女  | 43 | 平阳沙岗               | 1375880**** | 沙岗一鸣工业区 | 100~200m |
| 106 | 金向年 | 女  | 48 | 平阳沙岗               | 1369582**** | 沙岗一鸣工业区 | 50~100m  |
| 107 | 孔文叶 | 女  | 35 | 平阳沙岗幼儿园            | 1375882**** | 沙岗一鸣工业区 | 100~200m |
| 108 | 高国峰 | 男  | 39 | 平阳沙岗村诺浩建材          | 1386850**** | 沙岗一鸣工业区 | 100~200m |
| 109 | 董希杰 | 男  | 51 | 平阳腾蛟湖奕村            | 1360677**** | 腾蛟湖奕村   | 50~100m  |
| 110 | 赖苗苗 | 女  | 32 | 泰顺竹里畲族乡            | 1385881**** | 竹里赤岩寨   | 50~100m  |
| 111 | 包启豪 | 男  | 48 | 泰顺县百丈镇             | 1398973**** | 百丈中心    | 小于 50m   |
| 112 | 郑国印 | 男  | 50 | 泰顺县百丈镇             | 1370661**** | 百丈中心    | 小于 50m   |
| 113 | 王明弟 | 男  | 52 | 泰顺县百丈镇             | 1595870**** | 百丈中心    | 50~100m  |
| 114 | 陈大明 | 男  | 42 | 泰顺县竹里乡             | 1395899**** | 竹里赤岩寨   | 50~100m  |
| 115 | 刘益曦 | 男  | 54 | 泰顺县三魁镇薛内村          | 1515778**** | 三魁薛内村   | 50~100m  |
| 116 | 陈龙  | 男  | 29 | 文成县龙川乡             | 1386866**** | 龙川中学北   | 50~100m  |
| 117 | 陈其光 | 男  | 32 | 文成县百丈漈镇            | 1365652**** | 百丈际二际   | 50~100m  |
| 118 | 王建三 | 男  | 37 | 文成县黄坦镇             | 1390677**** | 黄坦林山    | 50~100m  |
| 119 | 李灿南 | 男  | 41 | 文成县二源乡             | 1396891**** | 二源湖底    | 50~100m  |
| 120 | 胡碎洪 | 男  | 32 | 文成县玉壶镇             | 1396892**** | 玉壶碧溪    | 50~100m  |
| 121 | 叶升衡 | 男  | 34 | 永嘉县上塘镇浦南 9 号       | 1373202**** | 下塘五房山   | 100~200m |
| 122 | 范晓群 | 女  | 38 | 永嘉城西霞堡锦苑 4 幢 301 室 | 1377770**** | 上塘中学    | 100~200m |
| 123 | 周翔  | 男  | 26 | 永嘉县瓯北镇罗溪小区         | 1535625**** | 瑞金医院    | 100~200m |
| 124 | 陈月晓 | 女  | 23 | 永嘉县上塘镇后横巷          | 1516771**** | 上塘中学    | 100~200m |
| 125 | 张凤鸣 | 男  | 26 | 永嘉城西新村             | 1505871**** | 城西新村    | 100~200m |
| 126 | 周崇纳 | 男  | 33 | 永嘉中塘县前西路 19 号      | 1377770**** | 上塘中塘南   | 50~100m  |
| 127 | 郑健峰 | 男  | 30 | 永嘉上塘镇李浦村           | 1585887**** | 罗溪东     | 50~100m  |
| 128 | 潘黎明 | 男  | 23 | 永嘉桥头朱涂             | 1585804**** | 桥头朱涂西   | 50~100m  |

| 序号  | 姓名  | 性别 | 年龄 | 地址                  | 联系方式        | 与项目关系       | 与相关基站距离  |
|-----|-----|----|----|---------------------|-------------|-------------|----------|
| 129 | 胡云飞 | 男  | 29 | 永嘉瓯北镇清花西路 132 号     | 1516780**** | 瓯北百水西       | 50~100m  |
| 130 | 游海  | 男  | 26 | 永嘉县上塘镇              | 1885770**** | 陈岙南         | 50~100m  |
| 131 | 麻大鹏 | 男  | 30 | 永嘉瓯北镇荆江北路 2 幢 402   | 1396898**** | 清水埠         | 50~100m  |
| 132 | 季小波 | 男  | 38 | 瑞安市时代大厦             | 1395886**** | 员当桥搬迁 D     | 50~100m  |
| 133 | 孙定武 | 男  | 42 | 瑞安市莘塍镇七坦村           | 1370668**** | 瑞安七坦        | 50~100m  |
| 134 | 陈汝国 | 男  | 32 | 瑞安安阳街道塘根村           | 1356618**** | 瑞祥大道 D      | 50~100m  |
| 135 | 叶碧文 | 女  | 40 | 瑞安莘塍街道民莘路           | 1386888**** | 民莘中路 D      | 50~100m  |
| 136 | 周成宁 | 男  | 41 | 瑞安礁石                | 1396776**** | 礁石          | 100~200m |
| 137 | 王洪健 | 男  | 47 | 瑞安塘下镇塘川街            | 1375875**** | 塘下中心        | 50~100m  |
| 138 | 胡忠海 | 男  | 48 | 瑞安塘下镇鲍五村            | 1396770**** | 鲍田塘路        | 50~100m  |
| 139 | 郭德松 | 男  | 46 | 瑞安市虹桥路              | 1358758**** | 虹北花苑 D      | 50~100m  |
| 140 | 柯成水 | 男  | 46 | 瑞安市莘塍镇营新村           | 1386882**** | 营周东路二 D     | 50~100m  |
| 141 | 潘光荣 | 男  | 42 | 瑞安玉海街道              | 1380685**** | 万松实验学校      | 100~200m |
| 142 | 姜晓飞 | 女  | 41 | 瑞安飞云街道繁荣村           | 1396775**** | 飞云屿头        | 50~100m  |
| 143 | 蔡如一 | 女  | 28 | 瑞安市时代大厦             | 1585885**** | 瑞安广场 D      | 50~100m  |
| 144 | 戴丽玛 | 女  | 47 | 瑞安塘下镇广场西路           | 1395885**** | 塘下电信局 D     | 50~100m  |
| 145 | 张春  | 男  | 28 | 瑞安市公园路              | 1358750**** | 安阳 - 中西 D   | 50~100m  |
| 146 | 陈宇  | 男  | 38 | 瑞安市周田村青年路           | 1370668**** | 瑞安周田        | 50~100m  |
| 147 | 赵伟  | 男  | 37 | 瑞安市沿江东路             | 1395881**** | 邮电南路 D      | 50~100m  |
| 148 | 林友胜 | 男  | 40 | 瑞安市玉海街道外滩佳园         | 1395883**** | 滨江大道四 1800D | 50~100m  |
| 149 | 连昇东 | 男  | 40 | 瑞安市锦湖街道西门村          | 1350656**** | 飞云江大桥高速     | 100~200m |
| 150 | 孙慧慧 | 女  | 23 | 瑞安市潘岱瑞湾村            | 1396770**** | 潘岱瑞湾村       | 100~200m |
| 151 | 郑日娇 | 女  | 33 | 瑞安市虹桥北路             | 1396779**** | 虹桥北路 D      | 50~100m  |
| 152 | 邵福银 | 男  | 33 | 温州灵昆街道上岩头路 28 号     | 1385779**** | 灵昆上岩头       | 50~100m  |
| 153 | 朱美玉 | 女  | —  | 温州瓯江口新区灵昆街道海思村      | 1598872**** | 灵昆灵南小学      | 100~200m |
| 154 | 姚古军 | 男  | 43 | 温州瓯江口新区灵昆街道官河巷路 5 号 | 1377770**** | 灵昆昆祥路南      | 50~100m  |
| 155 | 彭必俊 | 男  | 29 | 龙湾新江路 344 号         | 1586872**** | 龙湾前州东       | 50~100m  |
| 156 | 郑杨科 | 男  | —  | 龙湾蓝田工业区             | 1375843**** | 黄石滨河北       | 50~100m  |
| 157 | 张宋平 | 男  | 34 | 龙湾下垟街 90 号          | 1356625**** | 沿河路         | 0~50m    |
| 158 | 黄庆都 | 男  | 34 | 龙湾茅永线 319 号         | 1395774**** | 瓯海大道茅永线     | 100~200m |
| 159 | 金盛峰 | 男  | 45 | 龙湾瑶溪皇岙村             | 1370577**** | 瑶溪皇岙西       | 100~200m |
| 160 | 侯世敏 | 男  | 26 | 龙湾兰田标准厂房 1-11       | 1826789**** | 蓝田纬二路南      | 100~200m |

| 序号  | 姓名  | 性别 | 年龄 | 地址             | 联系方式        | 与项目关系   | 与相关基站距离  |
|-----|-----|----|----|----------------|-------------|---------|----------|
| 161 | 章阿桑 | 男  | 30 | 龙湾机场大道状元交通中心   | 1506784**** | 机场大道高速东 | 100~200m |
| 162 | 王程舒 | 男  | 27 | 龙湾永中龙水路178号    | 1363426**** | 龙水信用社南  | 50~100m  |
| 163 | 王仁标 | 男  | —  | 龙湾天河街道永丰西路317号 | 1596878**** | 天河天马大街  | 50~100m  |
| 164 | 王友弟 | 男  | —  | 龙湾区天河街道龙泉路天竹3幢 | 1358743**** | 永丰路标准厂房 | 0~50m    |
| 165 | 王勤豹 | 男  | 35 | 龙湾海城工贸路1288号   | 1365677**** | 龙瑞大道北   | 0~50m    |

注：固定电话的区号为0577。

附表3 公众参与调查团体名单

| 序号 | 单位名称            | 联系人 | 地址            | 联系方式        | 与项目关系    | 与相关基站距离  |
|----|-----------------|-----|---------------|-------------|----------|----------|
| 1  | 苍南县马站邮政支局       | 游扬扬 | 苍南县马站邮政支局     | 1375888**** | 马站D      | 小于50m    |
| 2  | 苍南县国土资源局马站国土资源所 | 张秀英 | 苍南县马站银河路国土资源所 | 1395875**** | 马站园仔山    | 100~200m |
| 3  | 苍南县教育局灵溪学区      | 陈尔越 | 苍南县灵溪江滨路      | 1350654**** | 灵溪江滨路D   | 100~200m |
| 4  | 苍南县桥墩自来水有限公司    | 陈示领 | 苍南县建兴西路70号    | 1380662**** | 灵溪南水头南   | 50~100m  |
| 5  | 苍南天信汽车销售服务有限公司  | 张勇众 | 苍南县灵溪工业园      | 1596776**** | 联营北      | 100~200m |
| 6  | 浙江山海建设有限公司      | 何健伍 | 苍南县康和嘉园       | 1350687**** | 灵溪东苍小区   | 100~200m |
| 7  | 苍南县灵溪镇观美小学      | 唐越  | 苍南县灵溪镇观美小学    | 1373630**** | 观美中屿     | 100~200m |
| 8  | 温州市大千艺术家居有限公司   | 张春霞 | 苍南县灵溪镇怡和家园22幢 | 1386856**** | 灵溪中心湖广场D | 100~200m |
| 9  | 浙江森迪电气化工程有限公司   | 杨继强 | 洞头海滨大道        | 1516778**** | 海滨大道分布   | 小于50m    |
| 10 | 温州浙工电气有限公司      | 施海滨 | 乐清杨宅工业区62-66号 | 1836787**** | 柳市杨宅     | 100~200m |
| 11 | 莫顿电气有限公司        | 钱立楚 | 乐清柳市新光工业区     | 1396875**** | 湖横西向村    | 100~200m |
| 12 | 温州合力自动化仪表有限公司   | 郑阳  | 乐清白象后潘洋村      | 1890587**** | 后潘洋村     | 100~200m |
| 13 | 乐清市虹桥镇第二中学      | 林成文 | 乐清虹桥镇第二中学     | 1370677**** | 虹桥二中     | 小于50m    |
| 14 | 乐清市南塘镇珠南村委会     | 江贵静 | 乐清市南塘镇珠南村     | 1358895**** | 南塘珠南村    | —        |
| 15 | 乐清市虹桥镇第一中学      | 马世园 | 乐清虹桥镇钱家垟村     | 1590116**** | 虹桥钱家垟D   | 100~200m |
| 16 | 乐清市高桥电子有限公司     | 钱文萍 | 乐清柳市镇前西村      | 1358778**** | 柳市东村     | 100~200m |

| 序号 | 单位名称                | 联系人 | 地址                 | 联系方式        | 与项目关系      | 与相关基站距离  |
|----|---------------------|-----|--------------------|-------------|------------|----------|
| 17 | 浙江宏泰电器有限公司          | 金合丹 | 乐清柳市峡门工业区          | 1380660**** | 沈变电力       | 50~100m  |
| 18 | 温州中纳电气有限公司          | 陈锡海 | 乐清市柳市镇东村工业区        | 1896807**** | 柳市东村       | 100~200m |
| 19 | 浙江东夏装饰工程有限公司        | 王兴宇 | 乐清石马               | 1866878**** | 石马移民区西     | 100~200m |
| 20 | 博宇电气有限公司            | 吴旭敏 | 乐清象阳               | 1386878**** | 象阳工业区      | 50~100m  |
| 21 | 乐清市昌德成金属材料有限公司      | 夏爱荷 | 乐清虹桥西路12号          | 1377772**** | 虹桥钱家垟D     | 100~200m |
| 22 | 温州华东塑料有限公司          | 孔荣华 | 乐清虹桥西路16-20号       | 6131****    | 虹桥钱家垟D     | ——       |
| 23 | 乐清力托克流体材料有限公司       | 郑纬  | 乐清白象龙湖东路65号        | 1375777**** | 后潘垟村       | 100~200m |
| 24 | 温州市龙湾壮文手机店          | 张远兵 | 龙湾庄泉东路200号         | 1599074**** | 天马大街山川路    | 100~200m |
| 25 | 温州市龙湾蒲州利君通讯店        | 陈潮军 | 龙湾经开区奉江路口          | 1395779**** | 经开区奉江路     | 50~100m  |
| 26 | 温州市龙湾蒲州年丰兄弟通讯店      | 林利敏 | 龙湾区中兴路103号         | 1386831**** | ——         | 100~200m |
| 27 | 温州市龙湾状元飞扬手机店        | 章国钧 | 龙湾状元淑好家苑           | 1506775**** | 龙飞乐清路      | 100~200m |
| 28 | 温州经济开发区滨海海洋通讯店      | 陈思涂 | 温州开发区天河街道天马大街      | 1358766**** | 天河天马大街西    | 100~200m |
| 29 | 温州经济开发区陈洋通讯店        | 周官仕 | 温州滨海园区二道牧野科技宿舍楼    | 1381971**** | 牧野科技       | 小于50m    |
| 30 | 温州驰诚真空机械有限公司        | 张晓东 | 龙湾空港新区山微园          | 1866873**** | 空港经六支路纬一支路 | 100~200m |
| 31 | 温州市新洲阀门有限公司         | 王飞霞 | 龙湾空港北园             | 1345606**** | 经五路瓯江口大道   | 100~200m |
| 32 | 浙江新邦建设股份有限公司        | 吴月林 | 温州瓯江口新区水果市场旁       | 1396889**** | 瑞莱克斯       | 100~200m |
| 33 | 沈阳市政集团77省道灵昆段       | 周昕炜 | 温州瓯江口新区滨水北路        | 1825778**** | 经二滨水南路     | 100~200m |
| 34 | 温州联华物业管理有限公司云锦大厦管理处 | 蔡景贤 | 温州鹿城区过境路九顺公寓东      | 8899****    | 九顺公寓东D     | 50~100m  |
| 35 | 温州特拉斯鞋业有限公司         | 叶虹  | 温州鹿城区鞋都前陈南路小区      | 1350666**** | 鞋都前陈南路南    | 50~100m  |
| 36 | 温州市百安物业管理有限公司       | 陆冬梅 | 温州鹿城区新田园三组团15幢     | 8825****    | 杨府山三组团D    | ——       |
| 37 | 温州神力物业管理有限公司        | 黄虹  | 温州鹿城区杨府山思芳路        | 1350577**** | 杨府山涂岷江路D   | 100~200m |
| 38 | 温州水务物业管理有限公司        | 沈洋  | 温州车站大道万顺大厦19楼      | 1396885**** | 万顺大厦D      | 小于50m    |
| 39 | 温州艾曼连鞋业有限公司         | 江雯丽 | 温州沿江工业区十里村80#地块7楼顶 | 1395885**** | 仰义十里D      | 100~200m |
| 40 | 温州卡嘉莉鞋业有限公司         | 潘一凡 | 温州鹿城区鞋都二期屿口路11号    | 8803****    | 下岭北1800D   | 50~100m  |
| 41 | 温州泰马鞋业有限公司          | 沈跃  | 温州鹿城区正汭河公园         | 1385886**** | 正汭河公园D     | 100~200m |

| 序号 | 单位名称             | 联系人 | 地址                 | 联系方式        | 与项目关系          | 与相关基站距离  |
|----|------------------|-----|--------------------|-------------|----------------|----------|
| 42 | 温州市旧城改建物业管理有限公司  | 李平  | 温州市公园东北方向处         | 1335789**** | 城市公园东北<br>1800 | 50~100m  |
| 43 | 温州皮王狮丹鞋服有限公司     | 杨华  | 温州瓯海康达路 11 号       | 1396875**** | 康达路 D          | 100~200m |
| 44 | 温州市瓯海区泽雅镇人民政府    | 洪琦  | 温州瓯海洋雅大道           | 1386840**** | 泽雅北            | 100~200m |
| 45 | 温州市龙祥鞋材有限公司      | 季小微 | 温州瓯海娄桥上江工业区信泰皮革市场内 | 1515860**** | 信泰集团           | 100~200m |
| 46 | 温州南火车站           | 陈梦凌 | 温州瓯海潘桥镇宁波路 1 号     | 1596776**** | 中央大道与宁波路交叉口    | 100~200m |
| 47 | 温州威泰建设有限公司       | 何昊  | 温州瓯海西山东路 34 号      | 1358788**** | 西山东路 D         | 50~100m  |
| 48 | 浙江百特电器有限公司       | 李明  | 温州瓯海鸿翔路 33 号       | 1598877**** | 高翔新东街          | 100~200m |
| 49 | 温州乐园有限公司         | 程加利 | 温州瓯海景山霞岙路 23 号     | 1396884**** | 温州乐园东 D        | 小于 50m   |
| 50 | 温州阿外楼度假酒店有限公司    | 王丽约 | 温州瓯海大道东一号          | 1520587**** | 温州第五十中学        | 小于 50m   |
| 51 | 浙江金亮塑料胶板有限公司     | 刘湖  | 温州瓯海区仙岩工业区宝成路 23 号 | 1365587**** | 朝阳大街 D         | 100~200m |
| 52 | 平阳县萧江镇人民政府       | 杜海成 | 平阳萧江镇              | 1386855**** | 萧江镇政府          | ——       |
| 53 | 浙江安康汽车配件有限公司     | 郑敏华 | 平阳安康汽车配件有限公司       | 1386833**** | 临区 D           | 100~200m |
| 54 | 浙江康美佳鞋业有限公司      | 朱瑞武 | 平阳郑楼工业区标准厂房        | 1386855**** | 郑楼工业区南         | ——       |
| 55 | 腾蛟邮政局            | 白友祥 | 平阳腾蛟邮政局            | 1360677**** | 腾蛟邮政           | 小于 50m   |
| 56 | 奋起皮业有限公司         | 郑长泉 | 平阳水头镇苦竹头           | 1586879**** | 奋起皮业 D         | ——       |
| 57 | 三魁镇薛内村村民委员会      | 薛二明 | 泰顺三魁镇薛内村           | 1585873**** | 三魁薛内村          | 50~100m  |
| 58 | 泰顺县竹里畚族乡计划生育服务中心 | 仇叶剑 | 泰顺竹里乡              | 1386839**** | 竹里赤岩寨          | 50~100m  |
| 59 | 泰顺县竹里畚族乡人民政府     | 刘言素 | 泰顺竹里畚族乡            | 1386839**** | 竹里赤岩寨          | 50~100m  |
| 60 | 浙江省通信产业服务公司      | 郑小燕 | 文成县龙川乡             | 1386775**** | 文成下田           | 50~100m  |
| 61 | 浙江广维通信有限公司       | 吴方霖 | 文成县大窑镇             | 1386869**** | 坑口北            | 50~100m  |
| 62 | 启东信和通讯工程有限公司     | 胡允夫 | 文成县大窑镇             | 1386869**** | 文成下田           | 50~100m  |
| 63 | 永嘉县创新通信网络技术有限公司  | 周伟国 | 永嘉瓯北镇              | 1360587**** | 瓯北白水           | 50~100m  |
| 64 | 永嘉县茗岙山下红豆苗圃种植场   | 刘晓  | 永嘉县上垟村             | 1896774**** | 永嘉上垟           | 100~200m |
| 65 | 永嘉佳晟室内环境治理有限公司   | 李永钻 | 永嘉瓯北镇              | 1369582**** | ——             | 50~100m  |
| 66 | 永嘉县东城街道格调服装店     | 周格调 | 永嘉东城街道 64 号        | 1835878**** | 上塘中学           | 50~100m  |
| 67 | 永嘉县上塘因为服饰店       | 邵佳楠 | 永嘉下堡西路             | ——          | 城西新村           | 50~100m  |
| 68 | 瑞安市正业通讯设备有限公司    | 张秉权 | 瑞安西门竹排头 22 号       | 1380653**** | 飞云江大桥高速        | 50~100m  |

| 序号 | 单位名称                | 联系人 | 地址              | 联系方式        | 与项目关系   | 与相关基站距离  |
|----|---------------------|-----|-----------------|-------------|---------|----------|
| 69 | 瑞安市安泰地矿建筑工程有限公司     | 李运豹 | 瑞安市邮电北路         | 1335577**** | 新锦湖宏站 D | 50~100m  |
| 70 | 浙江申明制鞋机械有限公司        | 李景黄 | 瑞安马屿镇篁社工业区      | 1390687**** | 篁社山河村   | 50~100m  |
| 71 | 瑞安市湖岭镇社区卫生服务中心林溪分中心 | 胡建武 | 瑞安林溪溪坦村         | 1395886**** | 林溪溪坦南   | 100~200m |
| 72 | 瑞安市丽诗服装厂            | 王晓平 | 瑞安桐浦工业区         | 1585880**** | 桐浦河山山   | 50~100m  |
| 73 | 浙江兴威鞋业有限公司          | 王奇  | 瑞安市仙降街道林光工业区    | 1526778**** | 林光工业区 D | 50~100m  |
| 74 | 温州永旺鞋材有限公司          | 王章林 | 瑞安塘下镇场桥工业区      | 1585885**** | 场桥龙翔 D  | 100~200m |
| 75 | 瑞安市华铭带业有限公司         | 虞志秋 | 瑞安云周少埠村         | 1395886**** | 云周少埠村   | 50~100m  |
| 76 | 瑞安市瑞丰包装机械有限公司       | 林丰  | 瑞安市安阳十八永光明路 4 号 | 1390687**** | 瑞祥大道西 D | 小于 50m   |
| 77 | 温州市裕新转向装置有限公司       | 陈秀花 | 瑞安市塘下镇凤都一路      | 1396777**** | 南洋集团西   | 50~100m  |
| 78 | 温州市原一科技有限公司         | 李楚斌 | 瑞安市塘下镇凤溪村       | 1515870**** | 华人寝室西 D | 50~100m  |

注：固定电话的区号为 0577。

**中国移动通信集团浙江有限公司温州分公司 4G 三期无线网  
建设项目环境影响报告表  
专家评审意见**

2016年3月24日，温州市环保局在温州主持召开了中国移动通信集团浙江有限公司温州分公司4G三期无线网建设项目环境影响报告表专家评审会。参加会议的有温州各县（市、区）环保局、温州经济技术开发区交通市政环保局、生态园分局、瓯江口新区分局、温州市环境监察支队、温州市环境监测中心站、中国移动温州分公司和浙江国辐环保科技中心等单位的代表以及特邀专家共60人。与会专家和代表在听取建设单位对基站建设与运营情况的介绍，以及评价单位对环境影响报告表主要内容的汇报后，进行了认真的评议与讨论，形成评审意见如下：

一、报告表编制规范，评价重点突出，环境电磁评价标准正确，工程分析符合行业特征，环境保护目标明确，报告表编制规范，符合相关技术要求，评价结论可信，经补充完善后可作为项目审批和环境管理依据。

二、建议对报告表作如下修改完善：

- 1、细化基站信息。
- 2、完善电磁环境现状评价，补充除移动通信外其他电磁辐射现状。
- 3、电磁辐射预测，核实理论计算参数及预测结果，完善类比监测的可比性分析。
- 4、细化废电池处理措施，提出可操作性的流程与方案。
- 5、完善附件附图。

2016年3月24日

# 《中国移动通信集团浙江有限公司温州分公司4G三期 无线网建设项目环境影响报告表》技术评估会

## 专家组名单

| 序号 | 姓名  | 职务、职称 | 工作单位   | 签名  |
|----|-----|-------|--------|-----|
| 1  | 张邦俊 | 教授    | 浙江大学   | 张邦俊 |
| 2  | 姜沛荣 | 教授    | 浙江省核学会 | 姜沛荣 |
| 3  |     |       |        |     |
|    |     |       |        |     |
|    |     |       |        |     |



